

# Wellmix WRE 80-150 F

Циркуляционный насос с "мокрым" ротором

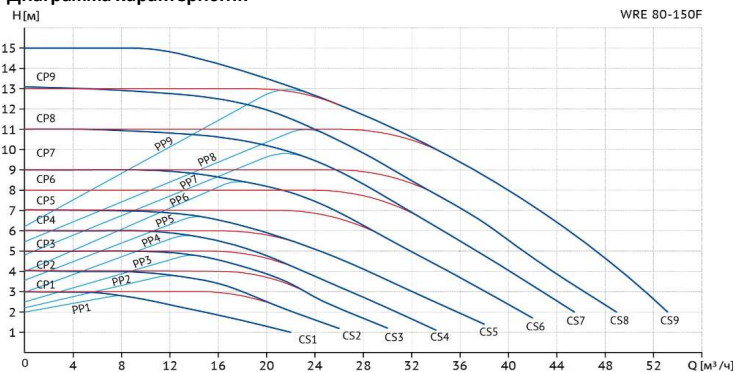

## Диаграмма характеристик



### Общие сведения:

Наименование	WRE 80-150 F
Артикул	16049995
Типа насоса	с "мокрым" ротором
Регулирование работы насоса	Частотное регулирование
Максимальный расход, м³/ч	53
Максимальный напор, м	15
Масса насоса, кг	

### Перекачиваемая среда:

Рабочая жидкость	вода/антифриз с содержанием гликоля не более 50%
Диапазон температур, °C	+2... +110 C

### Материалы:

Корпус насоса	чугун
Рабочее колесо	пластик

### Монтаж:

Тип соединения	Фланцевое
Стандарт трубного соединения	DIN
Размер трубного соединения	80
Максимальное рабочее давление	PN 10
Максимальная температура окружающей среды, °C	+40

### Электродвигатель:

Номинальная мощность, Вт	1300
Частота питающей сети, Гц	50
Номинальное напряжение, В	220
Номинальный ток, А	5,62
Номинальная скорость, об/мин	2900
Количество полюсов	2
Степень защиты	IP44
Тепловая защита двигателя	0

## Габаритный чертёж

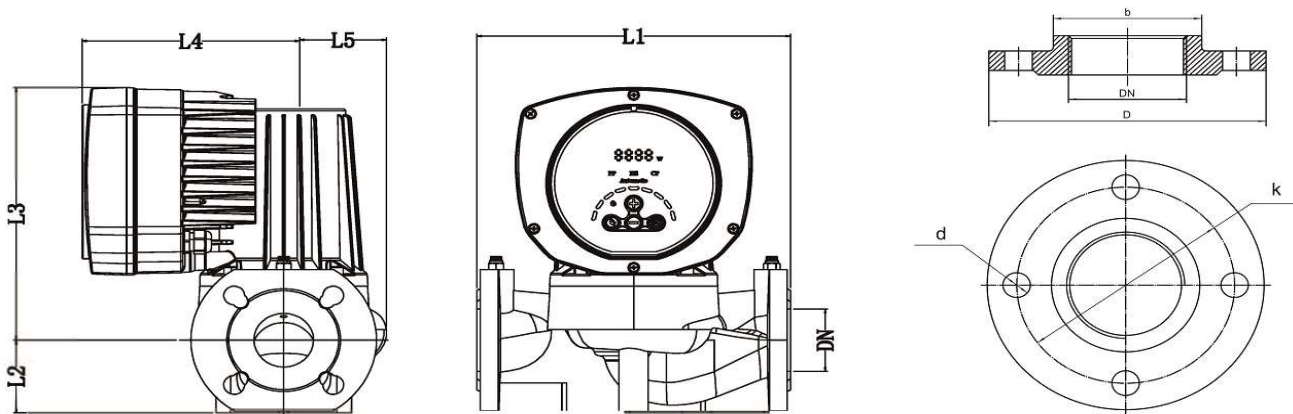

## Размеры, мм

WRE 80-150 F	L	L1	L2	H1	H2	H3	B1	B2	D1	D2	D3	D4
	320	180	285	357	100	257	80	130	96	192	18	200