

WQD 15-10-1,1

Погружной канализационный насос с поплавковым выключателем

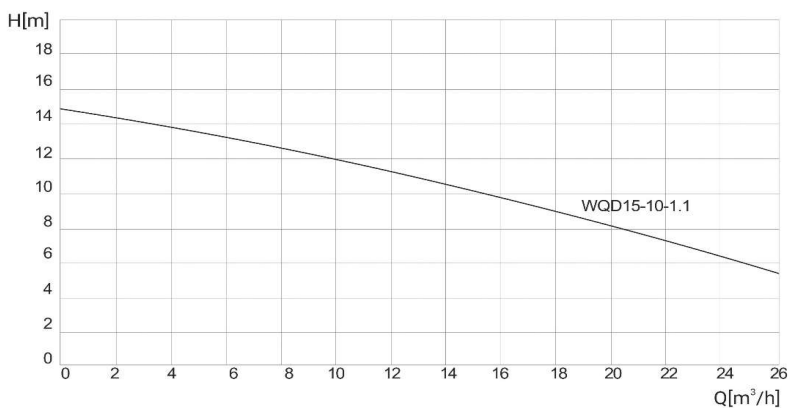

Диаграмма характеристик



Общие сведения:

Наименование	WQD 15-10-1,1
Артикул	14029998
Тип рабочего колеса	вихревое
Уплотнение вала	механическое
Номинальный расход, м³/ч	15
Номинальный напор, м	10
Максимальный напор, м	14,5

Жидкость:

Рабочая жидкость	вода
Диапазон температур	+1... +40 С
Плотность	998,2 кг/м³ (при +20 С)
Макс. размер включений, мм	20

Материалы:

Корпус двигателя	нерж. сталь
Корпус насоса	чугун
Рабочее колесо	чугун

Монтаж:

Размер трубного соединения	DN32
Макс. температура окр. среды	+40° С
Длина кабеля, м	5

Общие сведения:

Номинальная мощность, кВт	1,1
Частота питающей сети, Гц	50
Номинальное напряжение, В	220
Номинальный ток, А	4,7
Номинальная скорость, об/мин	2900
Количество полюсов	2
Степень защиты	IP68

Габаритный чертёж

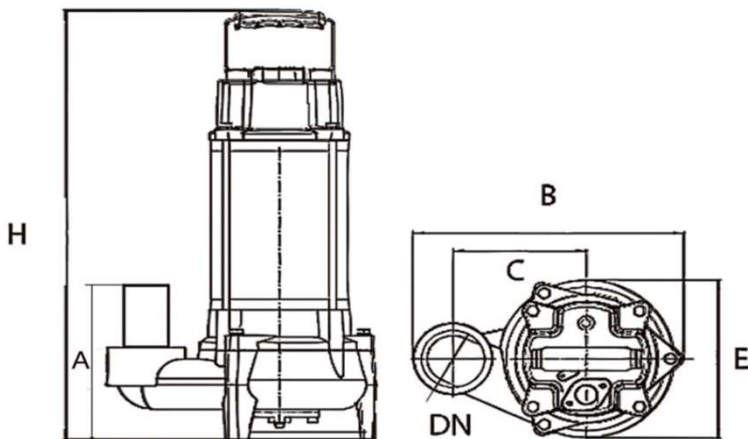

Модель	Размеры				
	H	A	B	C	E
15-10-1,1	450	185	245	120	160