

# Wellmix WRE 65-150 F

Циркуляционный насос с "мокрым" ротором

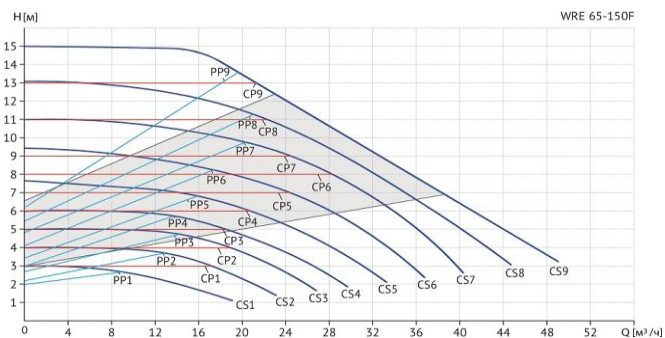

## Диаграмма характеристик



## Общие сведения:

Наименование	WRE 65-150 F
Артикул	16049996
Типа насоса	с "мокрым" ротором
Регулирование работы насоса	Частотное регулирование
Максимальный расход, м³/ч	48
Максимальный напор, м	15
Масса насоса, кг	29,9

## Перекачиваемая среда:

Рабочая жидкость	вода/антифриз с содержанием гликоля не более 50%
Диапазон температур, °C	+2... +110 C

## Материалы:

Корпус насоса	чугун
Рабочее колесо	пластик

## Монтаж:

Тип соединения	Фланцевое
Стандарт трубного соединения	DIN
Размер трубного соединения	65
Максимальное рабочее давление	PN 10
Максимальная температура окружающей среды, °C	+40

## Электродвигатель:

Номинальная мощность, Вт	1300
Частота питающей сети, Гц	50
Номинальное напряжение, В	220
Номинальный ток, А	6,2
Номинальная скорость, об/мин	2900
Количество полюсов	2
Степень защиты	IP42

## Габаритный чертёж

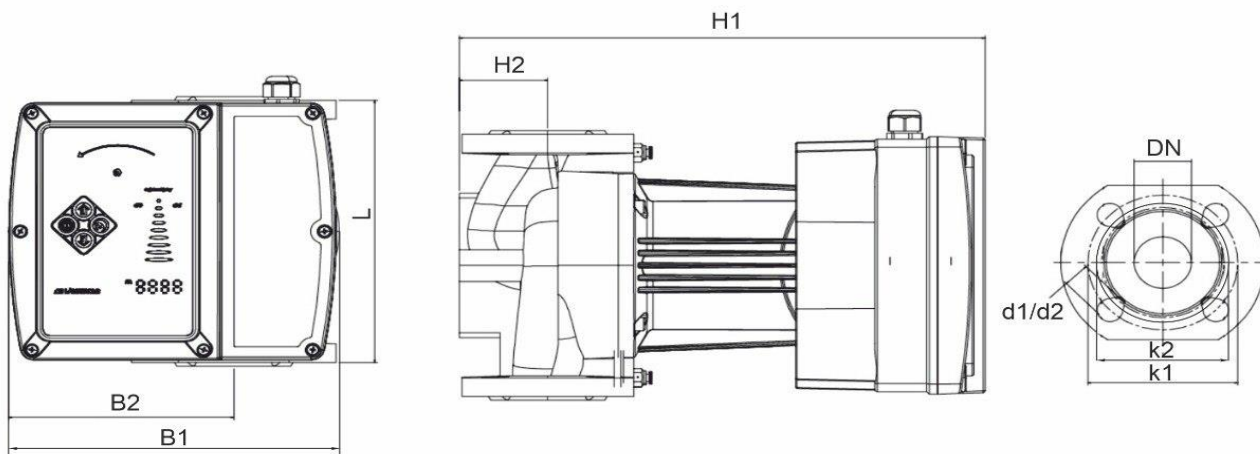

## Размеры, мм

WRE 65-150 F	DN	L	H1	H2	B1	B2	k1	d1
	65	340	403	80	165	82,5	145	19