

Well
mix

ПРОИЗВОДИТЕЛЬ
НАСОСНОГО ОБОРУДОВАНИЯ

КАНАЛИЗАЦИОННЫЕ НАСОСЫ

WQ **GNWQ**
WQ2

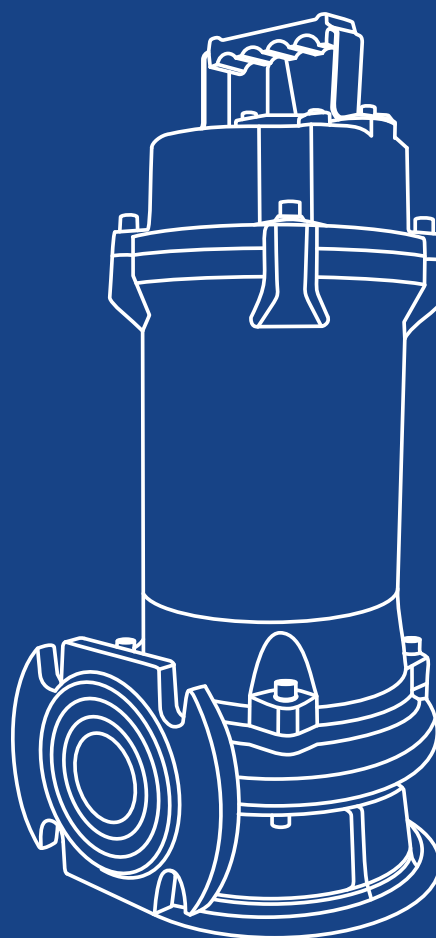
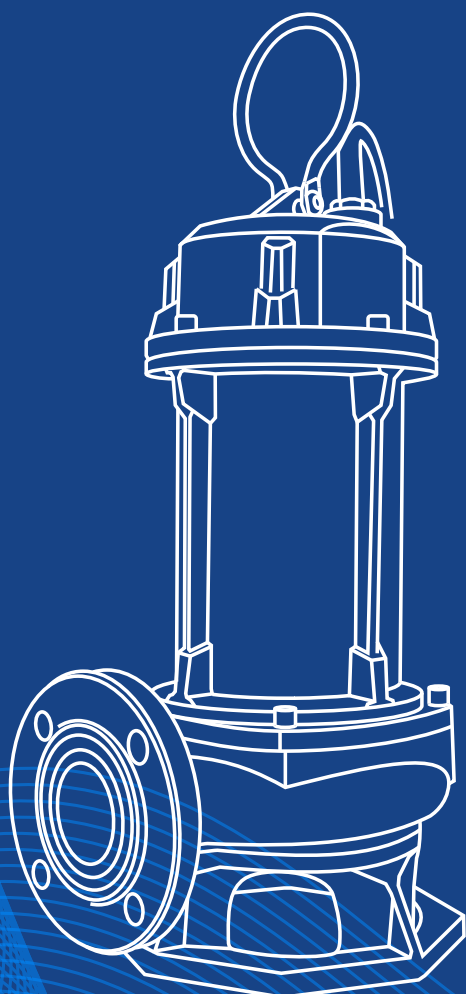

СОДЕРЖАНИЕ

КАНАЛИЗАЦИОННЫЕ НАСОСЫ WQ	3
Общая информация	4
Особенности конструкции	4
Область применения	4
Расшифровка обозначения	4
Конструкция.....	5
Диаграммы характеристик и технические данные.....	6
Автоматические трубные муфты для насосов WQ	16
Фланцевое соединение с коленом для насосов WQ.....	17
КАНАЛИЗАЦИОННЫЕ НАСОСЫ WQ2	18
Общая информация	19
Особенности конструкции	19
Область применения	19
Расшифровка обозначения.....	19
Конструкция.....	20
Диаграммы характеристик и технические данные.....	21
Автоматические трубные муфты для насосов WQ2.....	116
КАНАЛИЗАЦИОННЫЕ НАСОСЫ GNWQ (NEW)	118
Общая информация	119
Особенности конструкции.....	119
Область применения.....	119
Расшифровка обозначения.....	120
Конструкция.....	120
Диаграммы характеристик и технические данные.....	121
Автоматические трубные муфты для насосов GNWQ (NEW)	125

КАНАЛИЗАЦИОННЫЕ НАСОСЫ

WQ



ОБЩАЯ ИНФОРМАЦИЯ

Насосы Wellmix серии WQ - это промышленные погружные канализационные насосы.

Номинальная производительность составляет от 15 до 160 м³/ч, номинальный напор - от 8 до 30 м.

Свободный проход (максимальный размер перекачиваемых твёрдых частиц) - от 20 до 70 мм.

Температура перекачиваемой жидкости - до +40 °С, рН - от 5 до 9.

Мощность электродвигателей составляет от 1,1 до 11,0 кВт, исполнение двигателей - 2- и 4-полюсное. Параметры питающей сети: 3х380 В, 50 Гц.

ОСОБЕННОСТИ КОНСТРУКЦИИ

- двойное торцевое уплотнение
- масляная камера с датчиком воды в масле
- встроенные в статор датчики для защиты двигателя от перегрева
- монтаж на автоматической трубной муфте или свободная установка на дне резервуара

ОБЛАСТЬ ПРИМЕНЕНИЯ

- Хозяйственно-бытовые сточные воды
- Дождевые сточные воды
- Промышленные стоки
- Дренаж на объектах строительства
- Дренаж на промышленных предприятиях
- Очистка сточных вод

РАСШИФРОВКА ОБОЗНАЧЕНИЯ

Пример обозначения: **80WQ50-20-5,5**

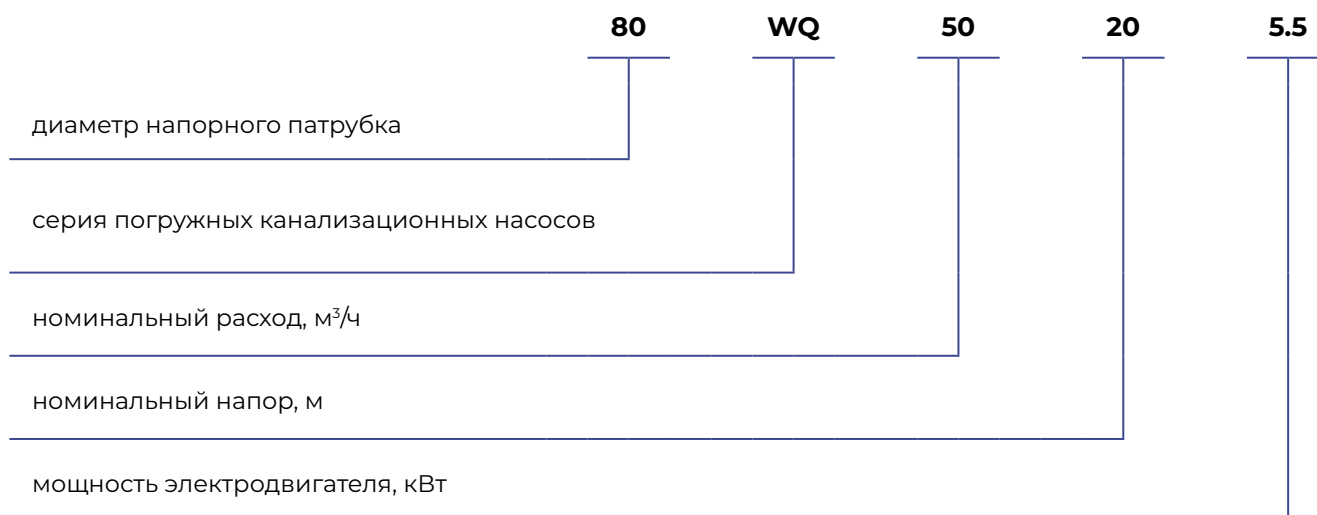

КОНСТРУКЦИЯ

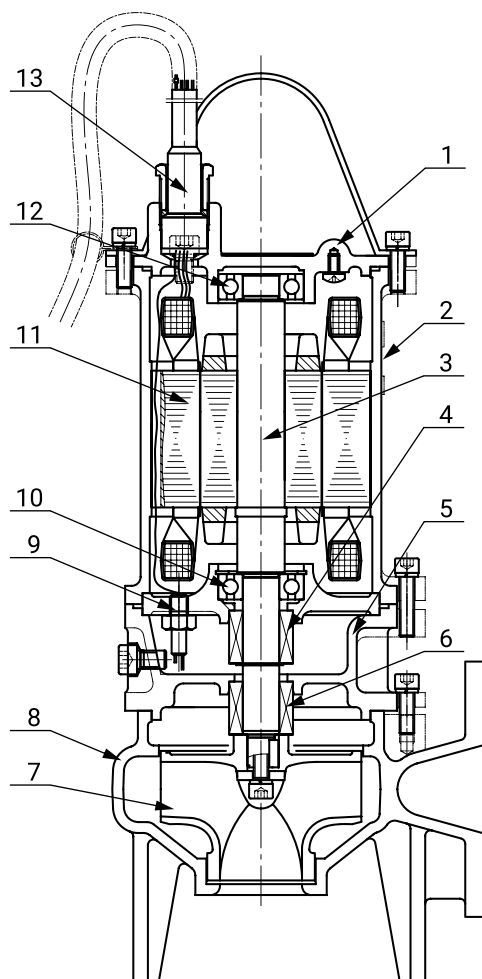

№	Деталь	Материал
1	Крышка двигателя	Чугун
2	Корпус двигателя	Чугун
3	Вал	Сталь 45
4	Торцевое уплотнение двигателя	Графит / карбид кремния Графит / карбид вольфрама
5	Корпус масляной камеры	Чугун
6	Торцевое уплотнение насоса	Карбид кремния / карбид вольфрама Карбид вольфрама / карбид вольфрама
7	Рабочее колеса	Чугун
8	Корпус насоса	Чугун
9	Датчик воды в масле	
10	Подшипник вала	
11	Электродвигатель	
12	Подшипник вала	
13	Кабельный ввод	

50WQ

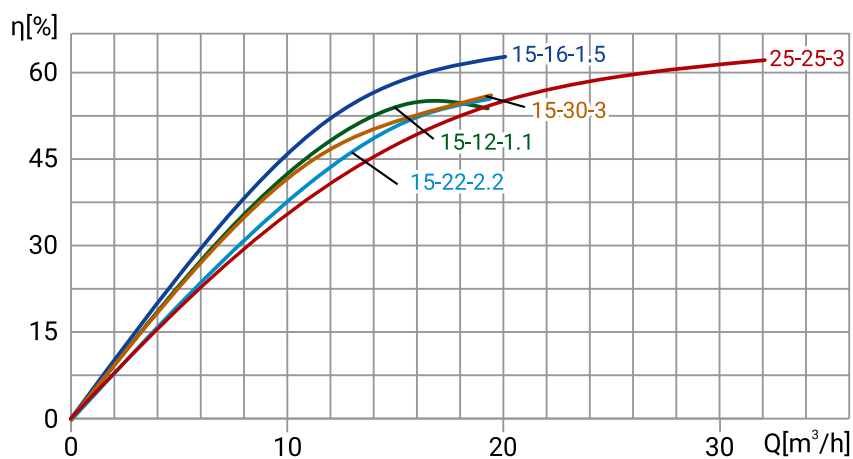
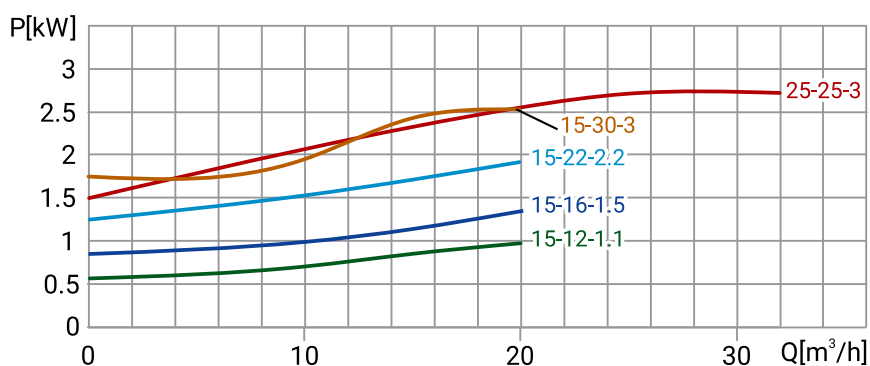
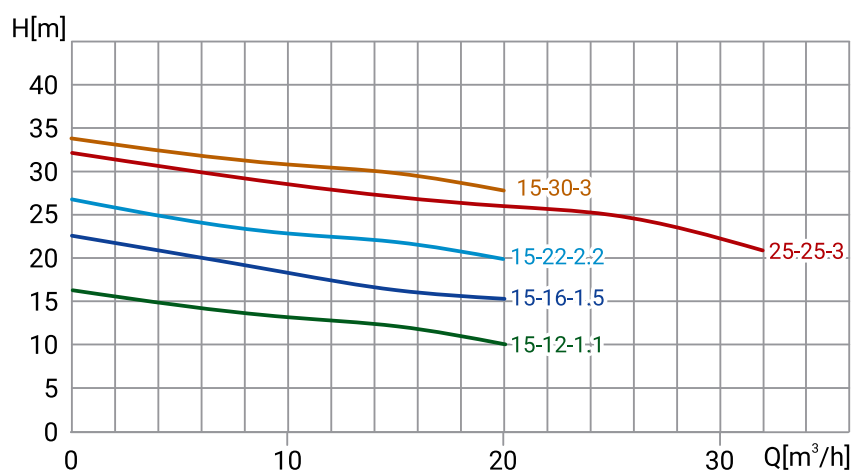

Модель	Артикул	Qном, м³/ч	Hном, м	Свободный проход, мм	Масса, кг	P, кВт	Число полюсов	Класс изоляции	Число включений в час	Длина кабеля, м
50WQ15-12-1,1	19089999	15	12	20	24	1,1	2	F	15	10
50WQ15-16-1,5	19089998	15	16	20	27	1,5	2	F	15	10
50WQ15-22-2,2	19089997	15	22	20	29	2,2	2	F	15	10
50WQ15-30-3	19089996	15	30	20	41	3	2	F	15	10
50WQ25-25-3	19089995	25	25	20	41	3	2	F	15	10

РАЗМЕРЫ

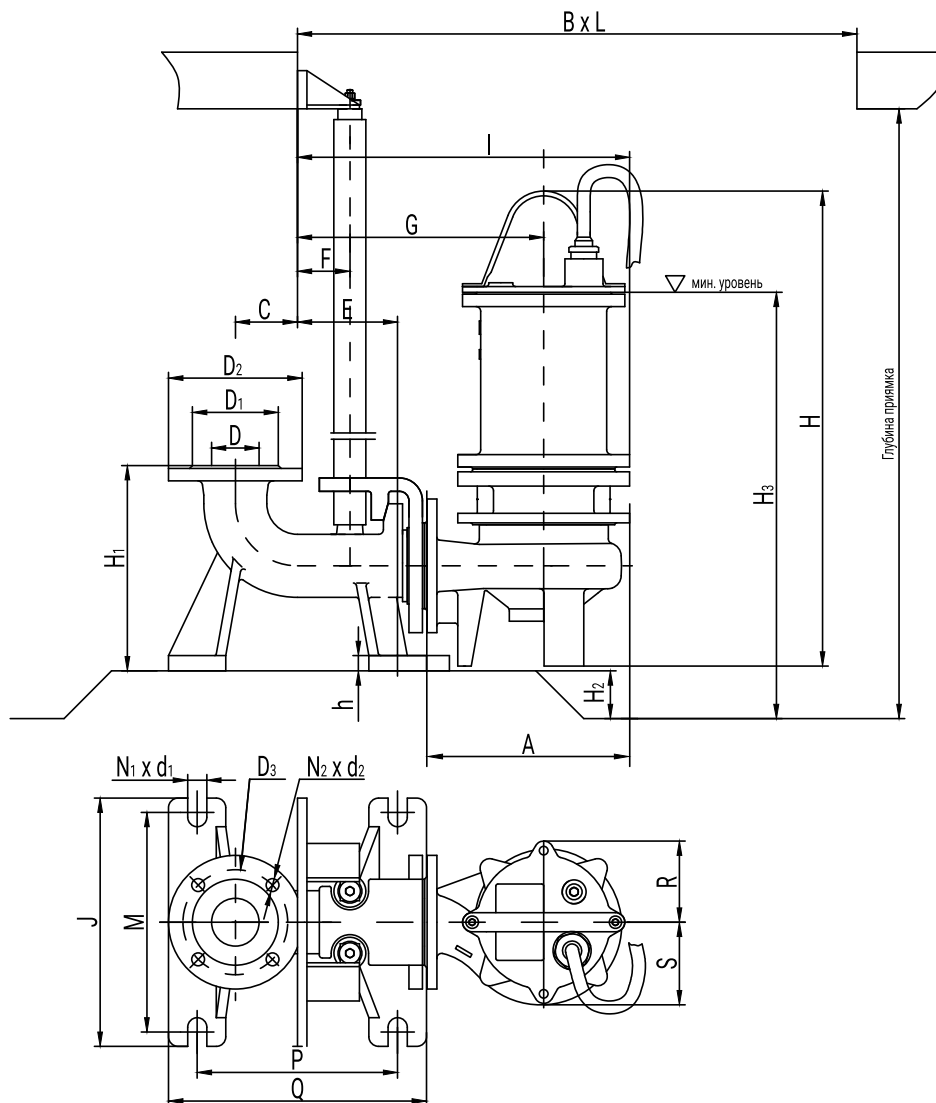

Модель	D	A	D1	D2	D3	N1-d1	H	H1	H2	H3	h	C
50WQ15-12-1,1	50	215	90	140	110	4-13,5	498	215	50	447	20	65
50WQ15-16-1,5	50	234	90	140	110	4-13,5	506	215	50	458	20	65
50WQ15-22-2,2	50	234	90	140	110	4-13,5	531	215	50	483	20	65
50WQ15-30-3	50	273	90	140	110	4-13,5	578	215	50	516	20	65
50WQ25-25-3	50	265	90	140	110	4-13,5	578	215	50	516	20	65

Модель	E	F	G	J	Q	N2-d2	M	P	R	S	I	BxL
50WQ15-12-1,1	105	55	258	260	310	4-20,0	230	210	90	90	340	700x570
50WQ15-16-1,5	105	55	268	260	310	4-20,0	230	210	98	98	357	700x570
50WQ15-22-2,2	105	55	268	260	310	4-20,0	230	210	98	98	362	700x570
50WQ15-30-3	105	55	293	260	310	4-20,0	230	210	113	113	396	850x700
50WQ25-25-3	105	55	293	260	310	4-20,0	230	210	113	113	396	850x700

65WQ

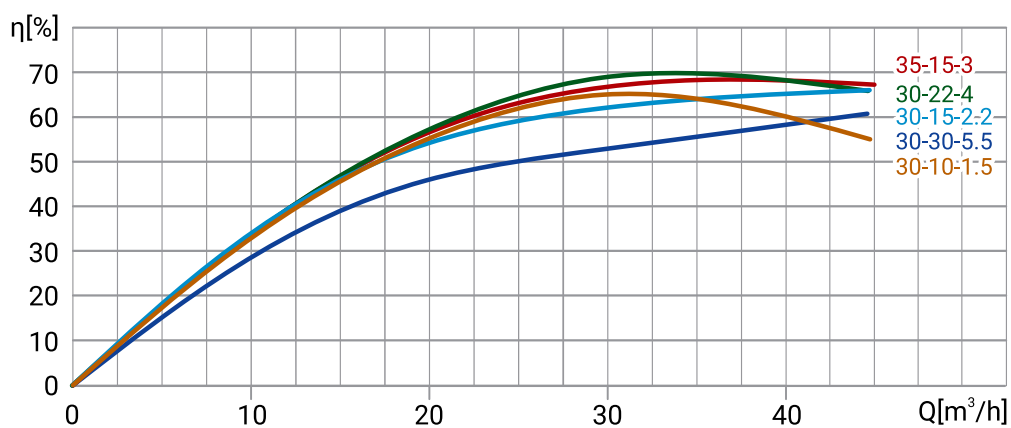
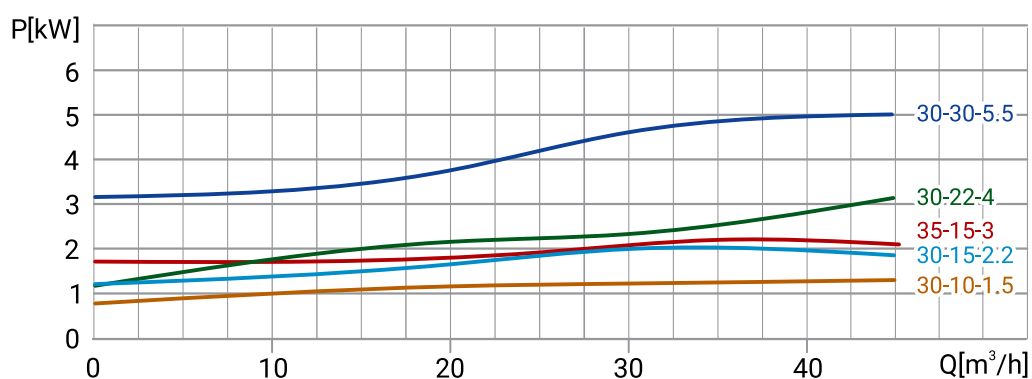
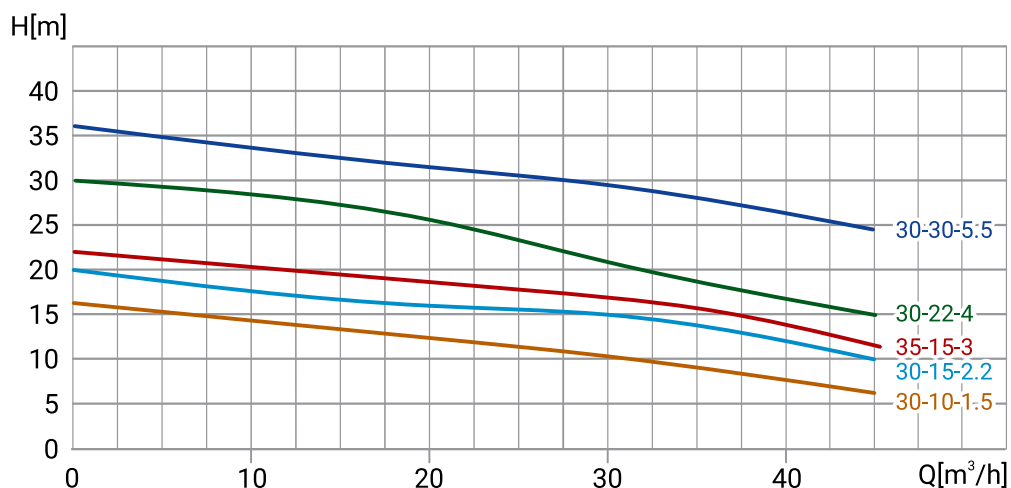

Модель	Артикул	Qном, м³/ч	Нном, м	Свободный проход, мм	Масса, кг	P, кВт	Число полюсов	Класс изоляции	Число включений в час	Длина кабеля, м
65WQ30-10-1,5	19089994	30	10	30	29	1,5	2	F	15	10
65WQ30-15-2,2	19089993	30	15	30	30	2,2	2	F	15	10
65WQ35-15-3	19089992	35	15	30	40	3	2	F	15	10
65WQ30-22-4	19089991	30	22	30	46	4	2	F	15	10
65WQ30-30-5,5	19089990	30	30	30	67	5,5	2	F	15	10

РАЗМЕРЫ

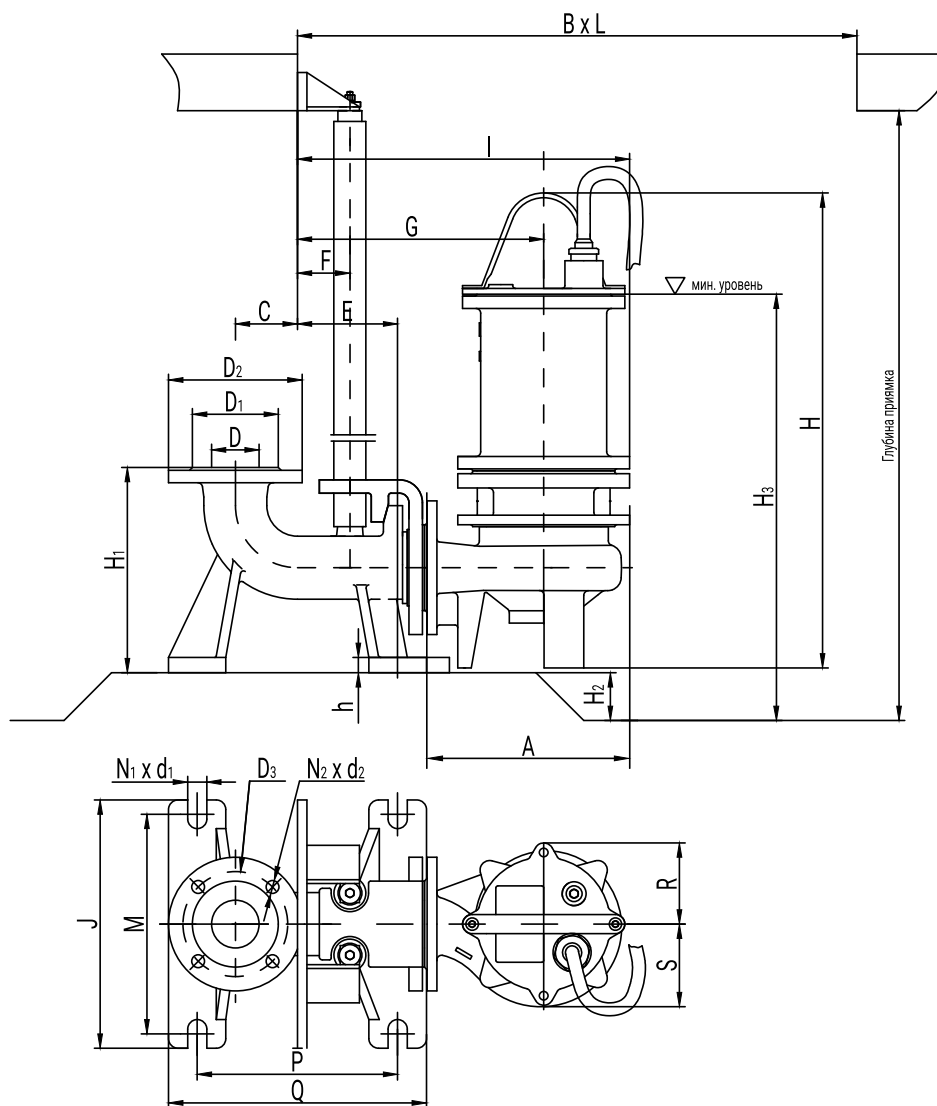

Модель	D	A	D1	D2	D3	N1-d1	H	H1	H2	H3	h	C
65WQ30-10-1,5	65	258	110	160	130	4-13,5	520	240	65	489	20	80
65WQ30-15-2,2	65	258	110	160	130	4-13,5	545	240	65	514	20	80
65WQ35-15-3	65	273	110	160	130	4-13,5	583	240	65	541	20	80
65WQ30-22-4	65	278	110	160	130	4-13,5	610	240	65	528	20	80
65WQ30-30-5,5	65	339	110	160	130	4-13,5	619	240	65	557	20	80

Модель	E	F	G	J	Q	N2-d2	M	P	R	S	I	BxL
65WQ30-10-1,5	120	55	293	285	310	4-20,0	250	225	98	98	396	850x700
65WQ30-15-2,2	120	55	293	285	310	4-20,0	250	225	98	98	396	850x700
65WQ35-15-3	120	55	293	285	310	4-20,0	250	225	113	113	396	850x700
65WQ30-22-4	120	55	293	285	310	4-20,0	250	225	118	118	402	900x750
65WQ30-30-5,5	120	55	333	285	310	4-20,0	250	225	130	130	449	900x750

80WQ

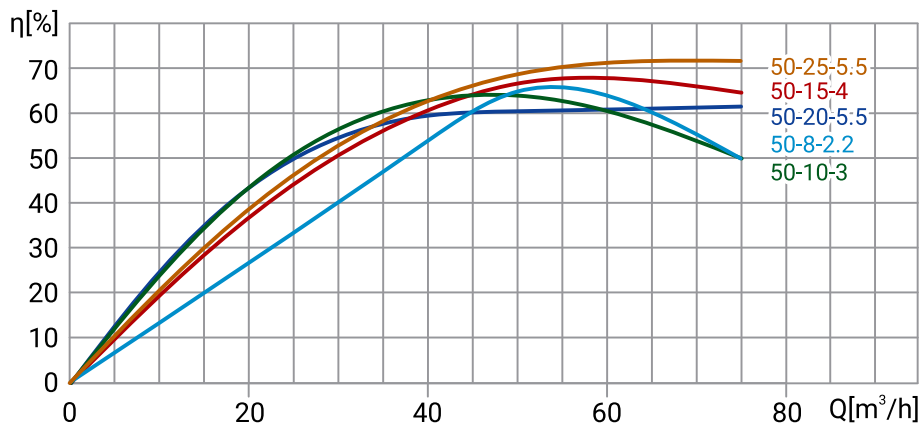
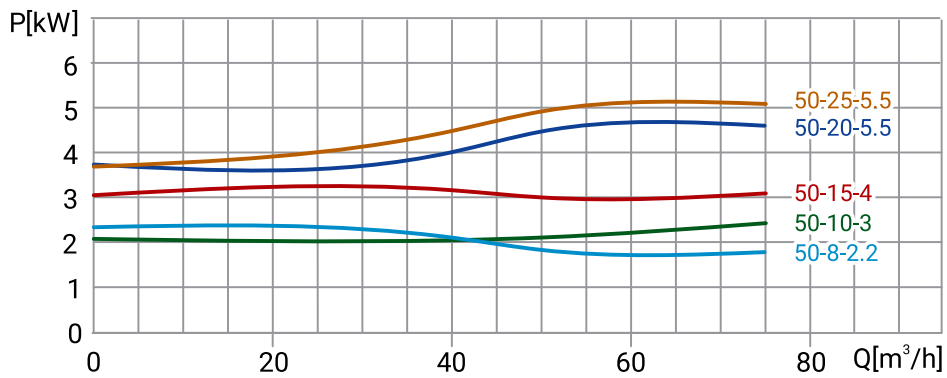
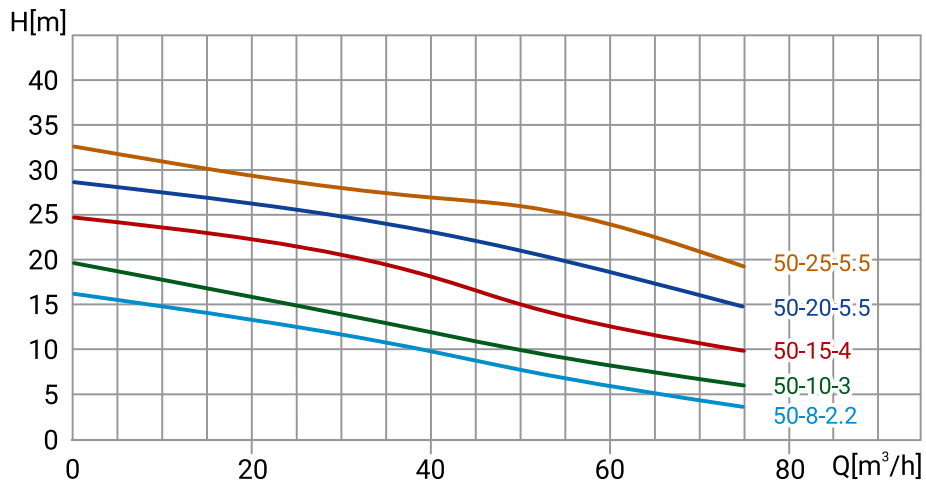

Модель	Артикул	Qном, м ³ /ч	Нном, м	Свободный проход, мм	Масса, кг	P, кВт	Число полюсов	Класс изоляции	Число включений в час	Длина кабеля, м
80WQ50-8-2,2	19089989	50	8	40	35	2,2	2	F	15	10
80WQ50-10-3	19089988	50	10	40	36	3	2	F	15	10
80WQ50-15-4	19089987	50	15	40	51	4	2	F	15	10
80WQ50-20-5,5	19089986	50	20	40	71	5,5	2	F	15	10
80WQ50-25-5,5	19089985	50	25	40	72	5,5	2	F	15	10

РАЗМЕРЫ

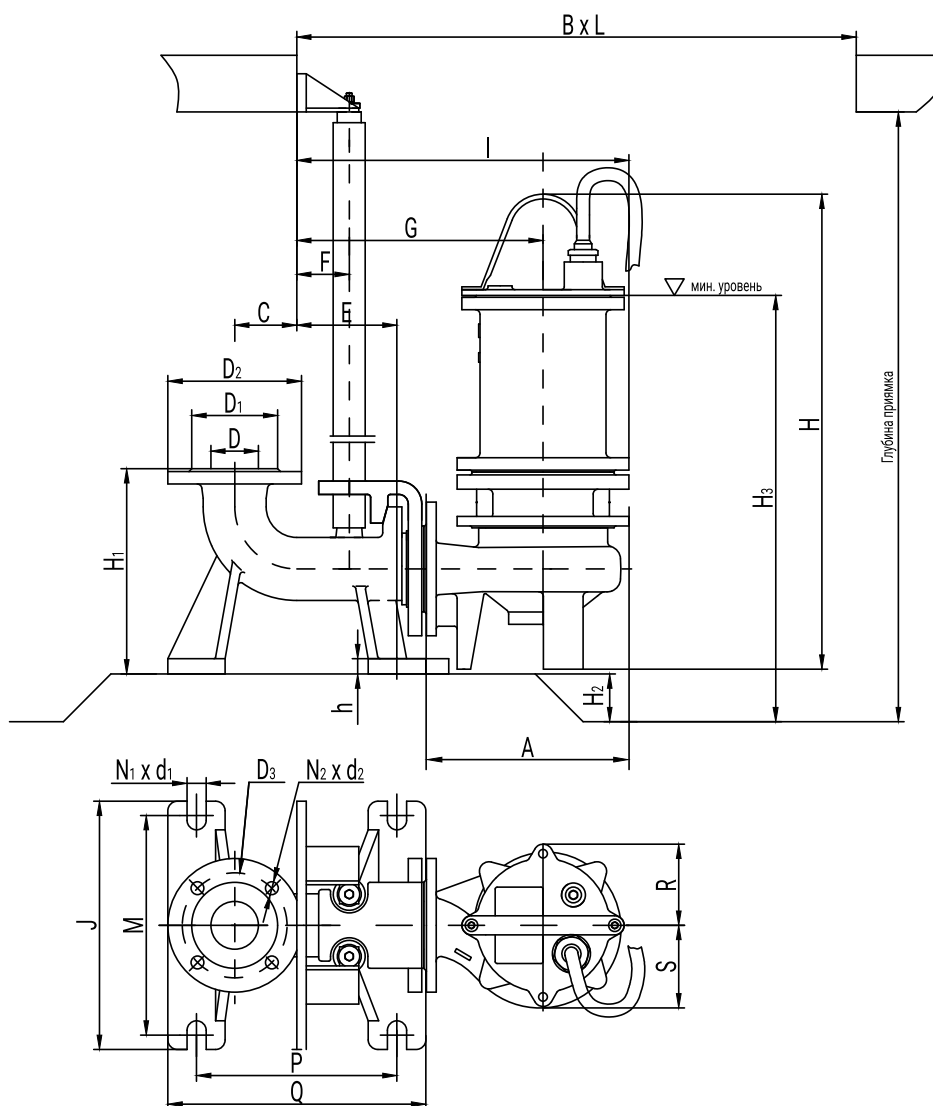

Модель	D	A	D1	D2	D3	N1-d1	H	H1	H2	H3	h	C
80WQ50-8-2,2	80	268	128	190	150	4-17,5	574	275	80	560	25	70
80WQ50-10-3	80	283	128	190	150	4-17,5	606	275	80	581	25	70
80WQ50-15-4	80	298	128	190	150	4-17,5	635	275	80	573	25	70
80WQ50-20-5,5	80	349	128	190	150	4-17,5	648	275	80	601	25	70
80WQ50-25-5,5	80	349	128	190	150	4-17,5	648	275	80	601	25	70

Модель	E	F	G	J	Q	N2-d2	M	P	R	S	I	BxL
80WQ50-8-2,2	175	90	365	290	340	4-20,0	255	260	101	128	480	850x700
80WQ50-10-3	175	90	365	290	340	4-20,0	255	260	113	128	480	850x700
80WQ50-15-4	175	90	375	290	340	4-20,0	255	260	118	130	492	850x700
80WQ50-20-5,5	175	90	405	290	340	4-20,0	255	260	130	137	531	900x750
80WQ50-25-5,5	175	90	405	290	340	4-20,0	255	260	130	137	531	900x750

100WQ

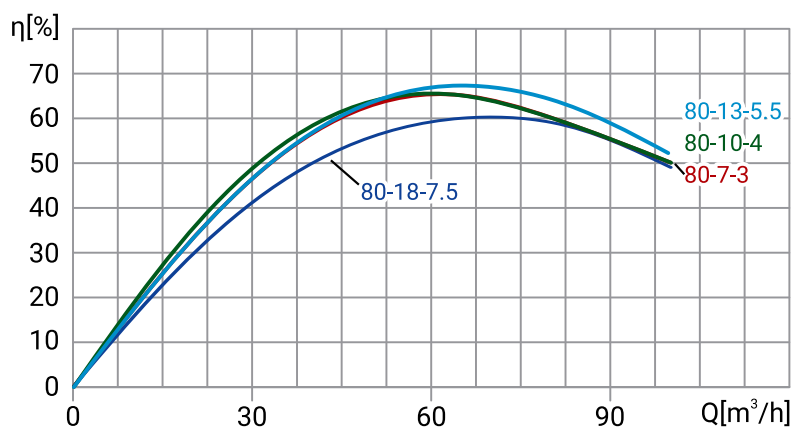
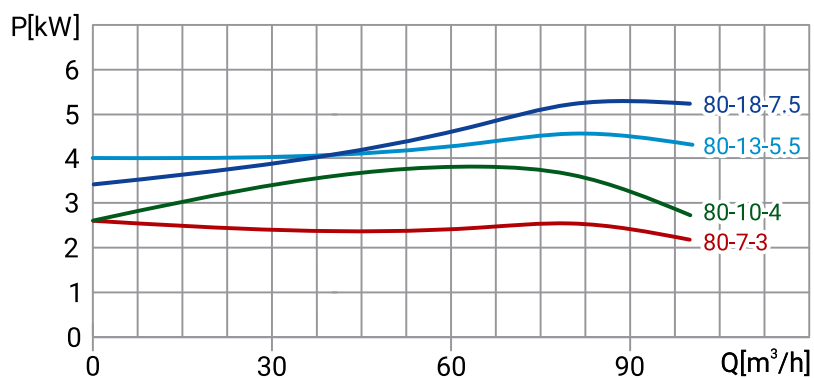
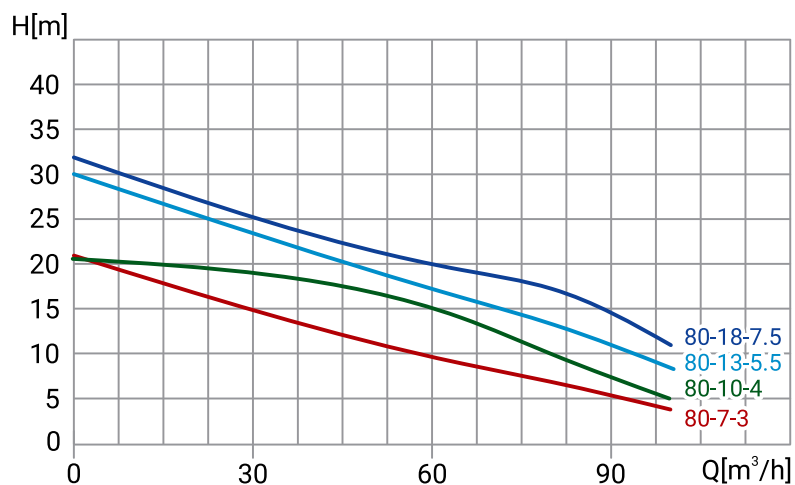

Модель	Артикул	Qном, m^3/h	Hном, м	Свободный проход, мм	Масса, кг	P, кВт	Число полюсов	Класс изоляции	Число включений в час	Длина кабеля, м
100WQ80-7-3	19089984	80	7	50	52	3	2	F	15	10
100WQ80-10-4	19089983	80	10	50	53	4	2	F	15	10
100WQ80-13-5,5	19089982	80	13	50	74	5,5	2	F	15	10
100WQ80-18-7,5	19089981	80	18	50	76	7,5	2	F	15	10

РАЗМЕРЫ

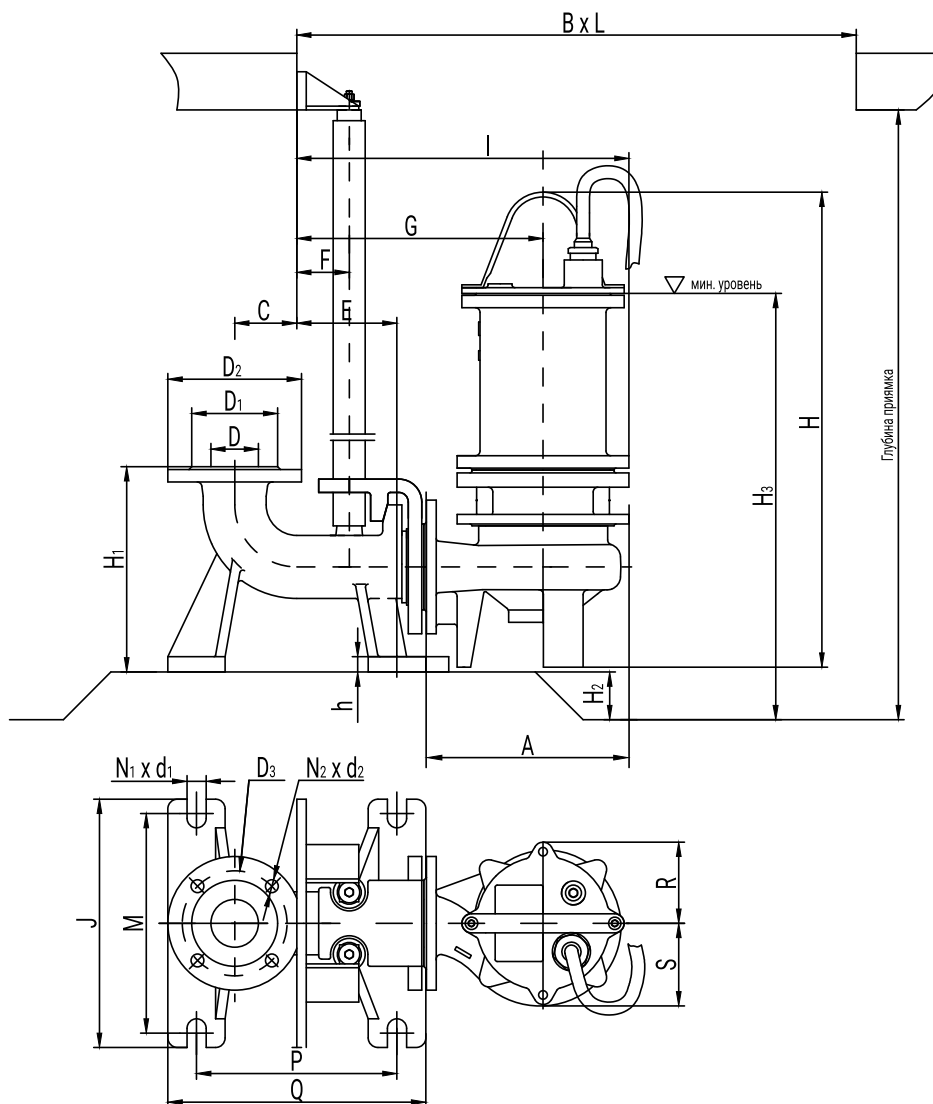

Модель	D	A	D1	D2	D3	N1-d1	H	H1	H2	H3	h	C
100WQ80-7-3	100	313	148	210	170	4-17,5	628	330	100	621	25	90
100WQ80-10-4	100	318	148	210	170	4-17,5	655	330	100	608	25	90
100WQ80-13-5,5	100	349	148	210	170	4-17,5	648	330	100	636	25	90
100WQ80-18-7,5	100	349	148	210	170	4-17,5	648	330	100	636	25	90

Модель	E	F	G	J	Q	N2-d2	M	P	R	S	I	BxL
100WQ80-7-3	215	90	405	340	410	4-20,0	305	310	113	143	532	900x750
100WQ80-10-4	215	90	405	340	410	4-20,0	305	310	118	143	532	900x750
100WQ80-13-5,5	215	90	415	340	410	4-20,0	305	310	130	137	541	900x750
100WQ80-18-7,5	215	90	415	340	410	4-20,0	305	310	130	137	541	900x750

150WQ

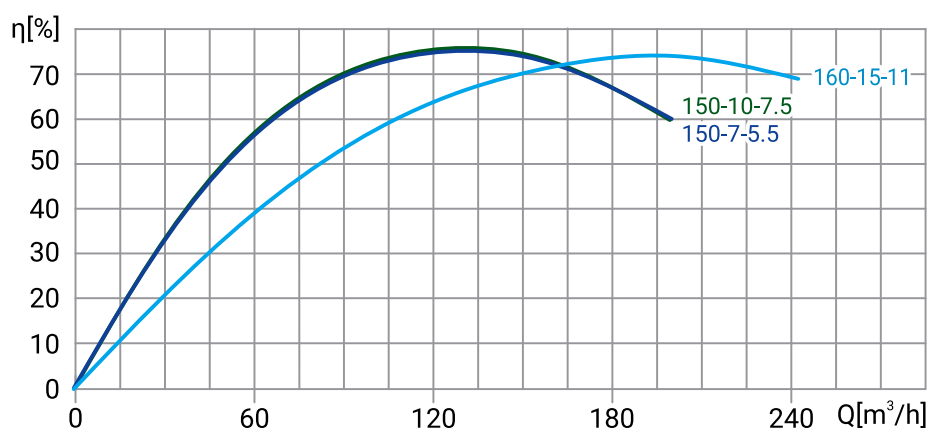
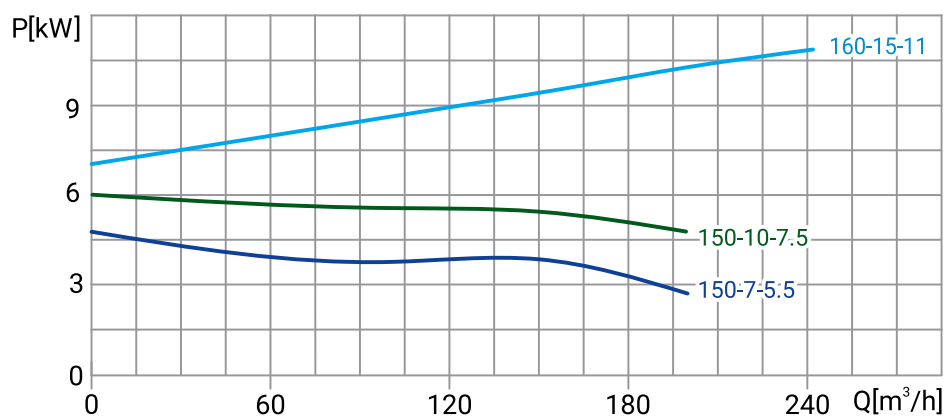
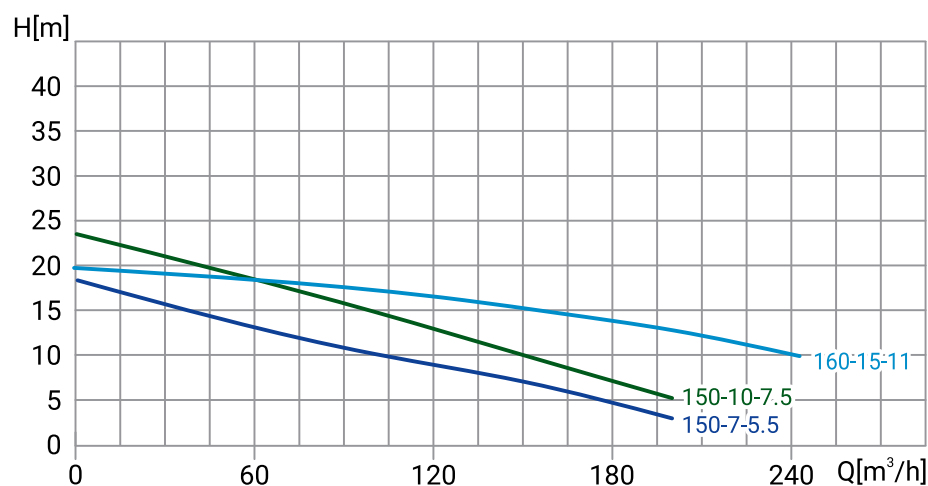

Модель	Артикул	Qном, m^3/h	Hном, м	Свободный проход, мм	Масса, кг	P, кВт	Число полюсов	Класс изоляции	Число включений в час	Длина кабеля, м
150WQ150-7-5,5	19089980	150	7	70	82	5,5	2	F	15	10
150WQ150-10-7,5	19089979	150	10	70	85	7,5	2	F	15	10
150WQ160-15-11	19089978	160	15	70	225	11	4	F	15	10

РАЗМЕРЫ

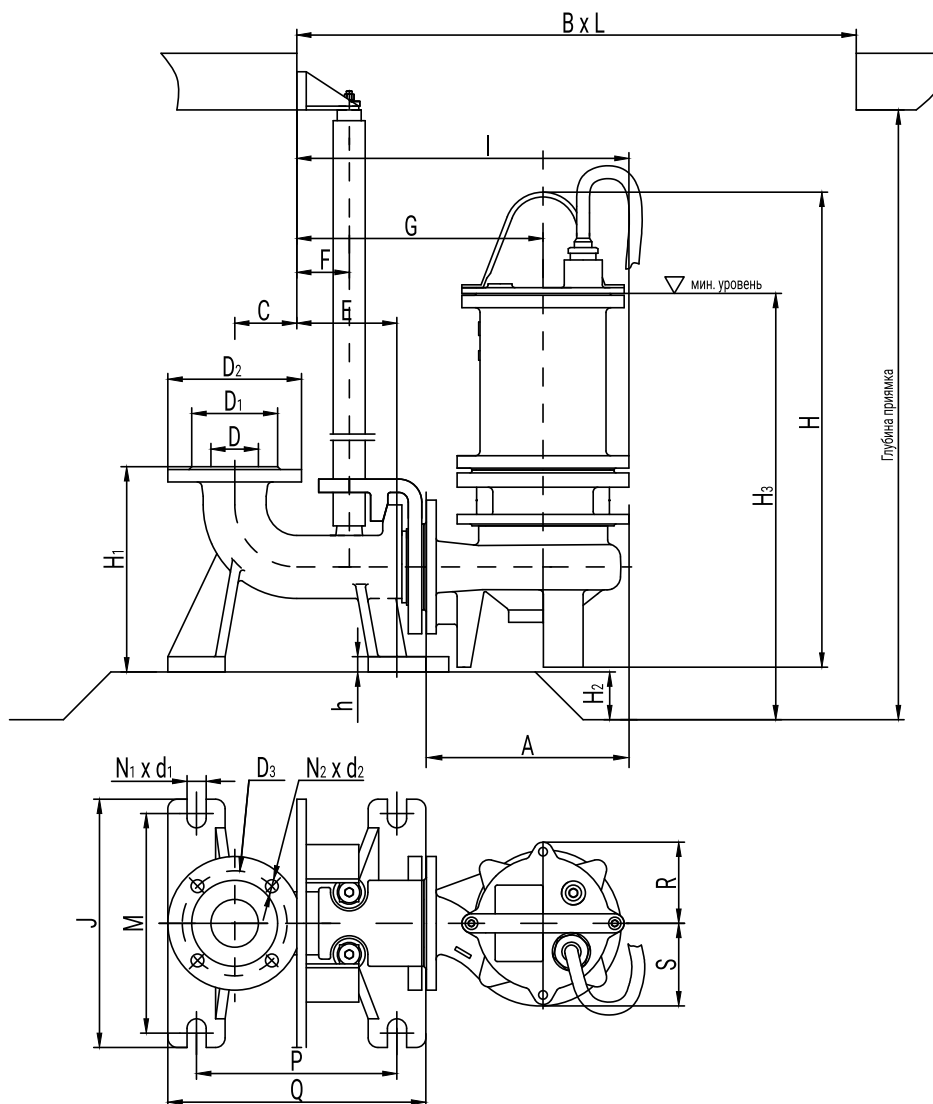

Модель	D	A	D ₁	D ₂	D ₃	N ₁ -d ₁	H	H ₁	H ₂	H ₃	h	C
150WQ150-7-5,5	150	389	202	265	225	8-17,5	675	485	150	745	35	125
150WQ150-10-7,5	150	389	202	265	225	8-17,5	675	485	150	745	35	125
150WQ160-15-11	150	528	202	265	225	8-17,5	1175	485	150	1040	35	125

Модель	E	F	G	J	Q	N ₂ -d ₂	M	P	R	S	I	B x L
150WQ150-7-5,5	260	90	468	480	500	4-20,0	440	400	146	186	635	950x750
150WQ150-10-7,5	260	90	468	480	500	4-20,0	440	400	146	186	635	950x750
150WQ160-15-11	260	90	575	480	500	4-20,0	440	400	210	260	810	1100x800

АВТОМАТИЧЕСКИЕ ТРУБНЫЕ МУФТЫ ДЛЯ НАСОСОВ WQ

Автоматические трубные муфты позволяют легко извлекать насос из резервуара, облегчая замену насоса и проведение технического обслуживания.

Наименование	Артикул
ATM WELLMIX DN 50 для насоса WQ	19089977
ATM WELLMIX DN 65 для насоса WQ	19089976
ATM WELLMIX DN 80 для насоса WQ	19089973
ATM WELLMIX DN100 для насоса WQ	19089972
ATM WELLMIX DN150 для насоса WQ	19089971

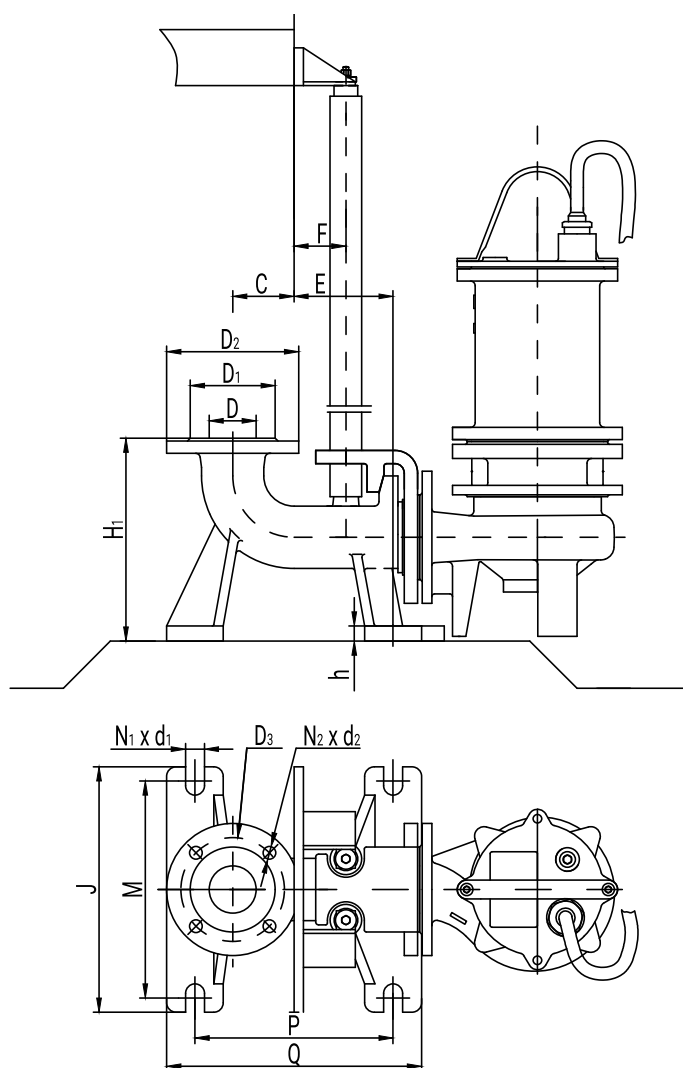

Наименование	Размеры													
	D	D1	D2	D3	N1-d1	H1	h	C	E	F	J	Q	M	P
ATM WELLMIX DN 50 для насоса WQ	50	90	140	110	4-13,5	215	20	65	105	55	260	310	230	210
ATM WELLMIX DN 65 для насоса WQ	65	110	160	130	4-13,5	240	20	80	120	55	285	310	250	225
ATM WELLMIX DN 80 для насоса WQ	80	128	190	150	4-17,5	275	25	70	175	90	290	340	255	260
ATM WELLMIX DN100 для насоса WQ	100	148	210	170	4-17,5	330	25	90	215	90	340	410	305	310
ATM WELLMIX DN150 для насоса WQ	150	202	265	225	8-17,5	485	35	125	260	90	480	500	440	400

ФЛАНЦЕВОЕ СОЕДИНЕНИЕ С КОЛЕНОМ ДЛЯ НАСОСОВ WQ

Наименование	Артикул
Колено DN 50 для насоса WQ	19089970
Колено DN 65 для насоса WQ	19089969
Колено DN 80 для насоса WQ	19089968
Колено DN100 для насоса WQ	19089967
Колено DN150 для насоса WQ	19089966

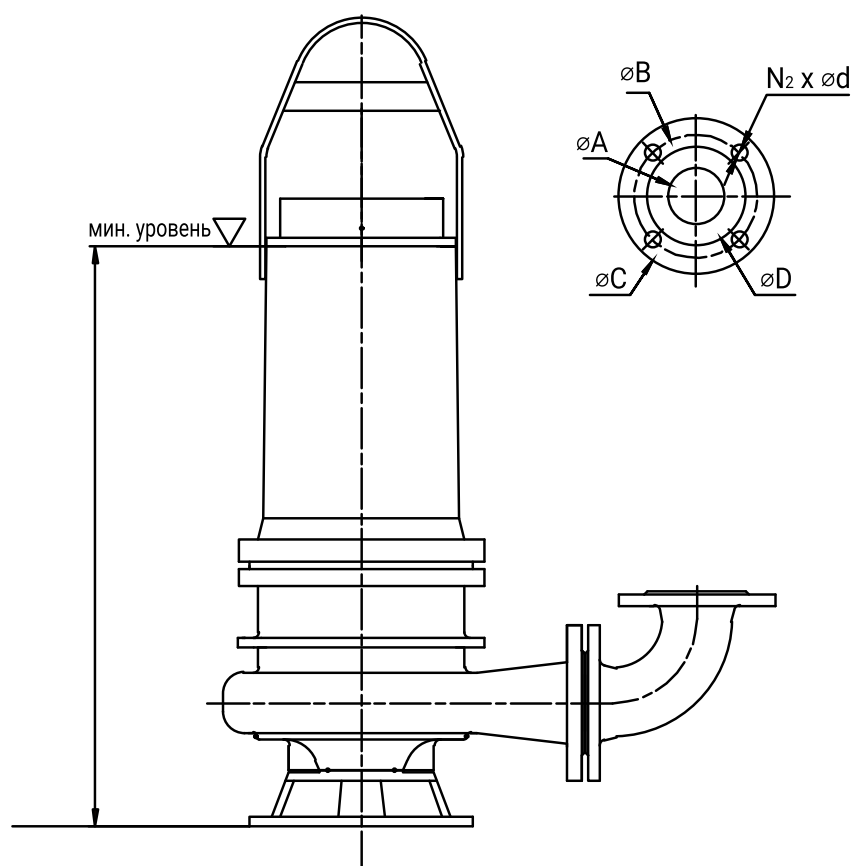

Наименование	Размеры				
	A	B	C	D	N2-d
Колено DN 50 для насоса WQ	50	90	140	110	4-13,5
Колено DN 65 для насоса WQ	65	110	160	130	4-13,5
Колено DN 80 для насоса WQ	80	128	190	150	4-17,5
Колено DN100 для насоса WQ	100	148	210	170	4-17,5
Колено DN150 для насоса WQ	150	202	265	225	4-17,5

КАНАЛИЗАЦИОННЫЕ НАСОСЫ

WQ2



ОБЩАЯ ИНФОРМАЦИЯ

Насосы Wellmix серии WQ2 - это промышленные погружные канализационные насосы.

Номинальная производительность составляет от 8 до 4000 м³/ч, номинальный напор - от 9 до 100 м.

Свободный проход (максимальный размер перекачиваемых твёрдых частиц) - от 8 до 185 мм.

Температура перекачиваемой жидкости - до +40 С, рН - от 4 до 10.

Мощность электродвигателей составляет от 0,75 до 250,0 кВт, количество полюсов электродвигателей - от 2 до 8.

ОСОБЕННОСТИ КОНСТРУКЦИИ

- закрытое лопастное рабочее колесо
- двойное торцевое уплотнение
- масляная камера
- защита от пропадания фазы и перегрузки по току
(для насосов с 2-полюсными двигателям мощностью до 15 кВт)
- монтаж на автоматической трубной муфте или свободная установка на дне резервуара

ОБЛАСТЬ ПРИМЕНЕНИЯ

- хозяйственно-бытовые сточные воды
- дождевые сточные воды
- промышленные стоки
- дренаж на объектах строительства
- дренаж на промышленных предприятиях
- очистка сточных вод

РАСШИФРОВКА ОБОЗНАЧЕНИЯ

Wellmix 50WQ2-10-12-1,1/2_220

	50	WQ2	-10	-12	-1,1	/2	_220
диаметр присоединения	50						
серия погружных канализационных насосов		WQ2					
номинальный расход, м ³ /ч			10				
номинальный напор, м				12			
номинальная мощность, кВт					1,1		
число полюсов электродвигателя						2	
напряжение питания электродвигателя, В							220

КОНСТРУКЦИЯ

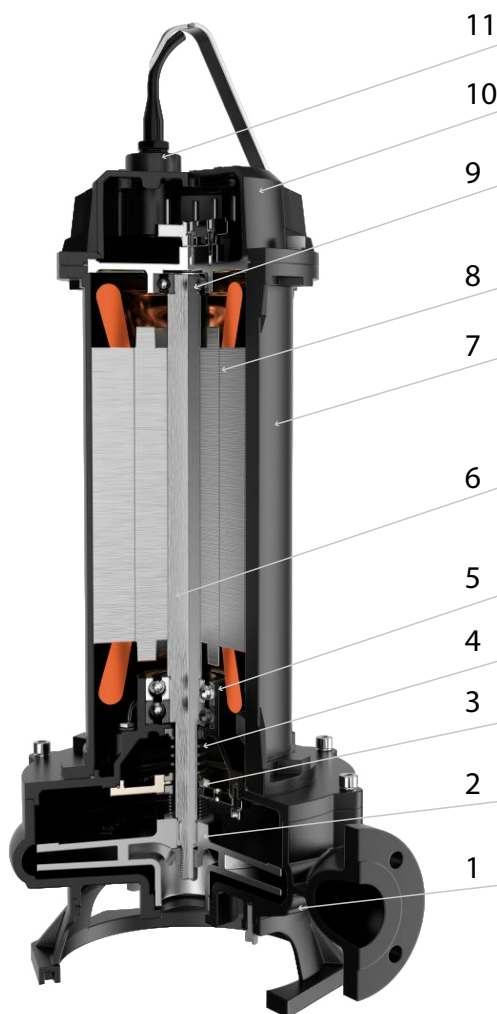

№	Деталь	Материал
1	Корпус насоса	Чугун
2	Рабочее колесо	Чугун
3	Двойное торцевое уплотнение	Карбид кремния/карбид кремния
4	Масляная камера	Чугун
5	Подшипник вала	
6	Вал	Нерж. Сталь
7	Корпус двигателя	
8	Электродвигатель	
9	Подшипник вала	
10	Клеммная коробка	
11	Кабельный ввод	

50WQ2

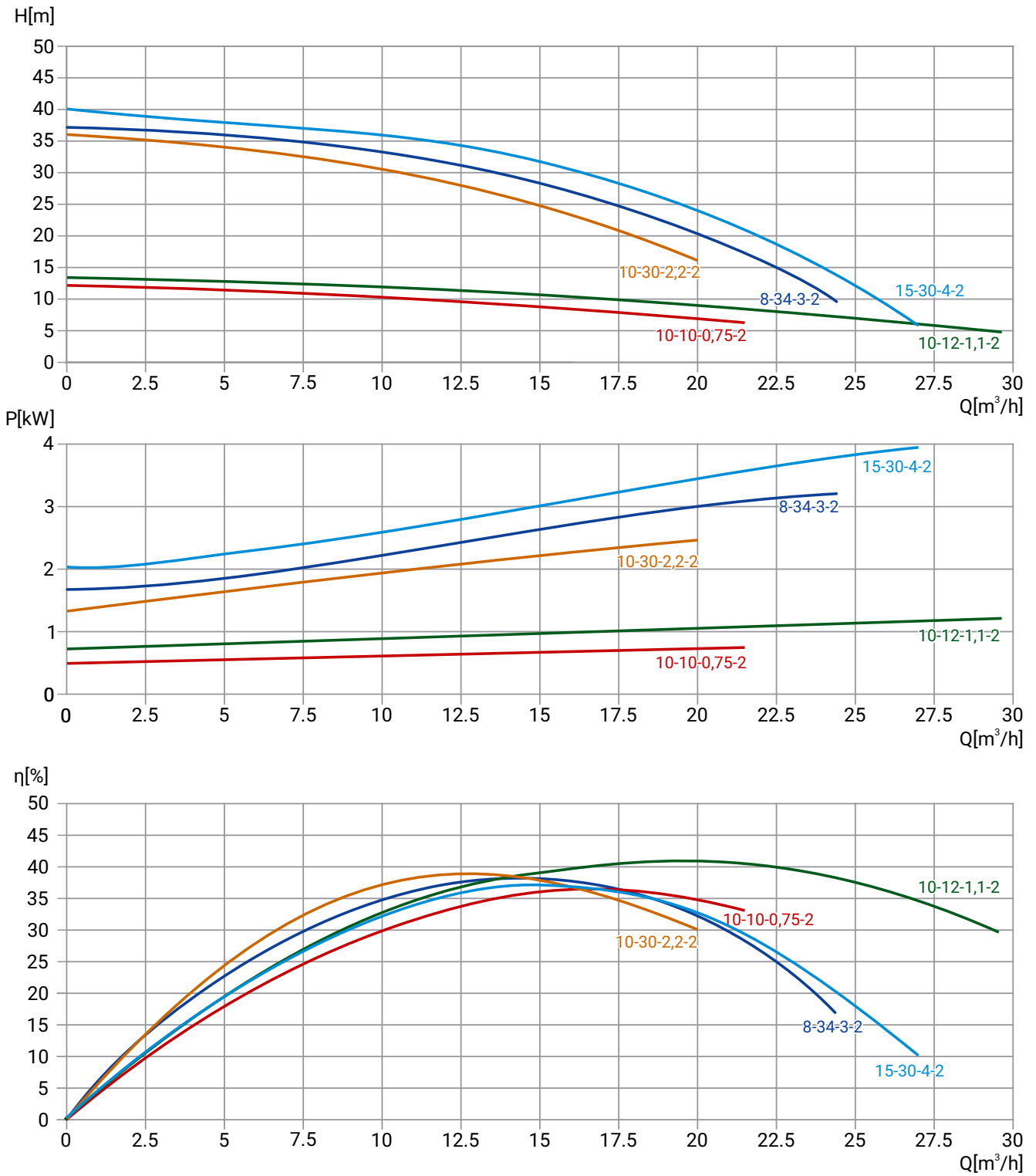

Модель	Артикул	Qном, м ³ /ч	Нном, м	Мощность P2, кВт	Число полюсов	Сила тока, А	Длина кабеля, м	Свободный проход, мм	Масса, кг
50WQ2-8-34-3/2_380V	19119982	8	34	3	2	7	9	8	34
50WQ2-10-10-0,75/2_220V	19119998	10	10	0,75	2	5,7	9	20	22
50WQ2-10-10-0,75/2_380V	19119999	10	10	0,75	2	2	9	20	22
50WQ2-10-12-1,1/2_220V	19119996	10	12	1,1	2	7,7	9	20	23
50WQ2-10-12-1,1/2_380V	19119997	10	12	1,1	2	2,8	9	20	23
50WQ2-10-30-2,2/2_220V	19119988	10	30	2,2	2	15	9	8	32
50WQ2-10-30-2,2/2_380V	19119989	10	30	2,2	2	5,3	9	8	32
50WQ2-15-30-4/2_380V	19119979	15	30	4	2	9	9	8	35

РАЗМЕРЫ

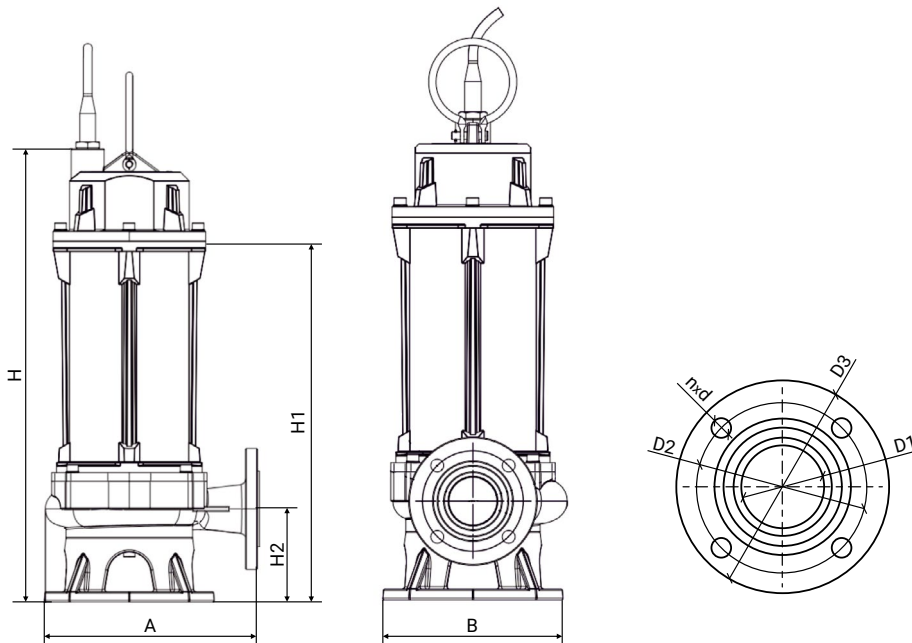

Модель	Габаритные и присоединительные размеры, мм								
	A	B	H	H1	H2	D1	D2	D3	n-d
50WQ2-8-34-3/2_380V	260	240	530	418	103,5	50	110	140	4-14
50WQ2-10-10-0,75/2_220V	245	210	425	325	91,5	50	110	140	4-14
50WQ2-10-10-0,75/2_380V	245	210	425	325	91,5	50	110	140	4-14
50WQ2-10-12-1,1/2_220V	245	210	425	325	91,5	50	110	140	4-14
50WQ2-10-12-1,1/2_380V	245	210	425	325	91,5	50	110	140	4-14
50WQ2-10-30-2,2/2_220V	260	240	530	418	103,5	50	110	140	4-14
50WQ2-10-30-2,2/2_380V	260	240	530	418	103,5	50	110	140	4-14
50WQ2-15-30-4/2_380V	260	240	530	418	103,5	50	110	140	4-14

50WQ2

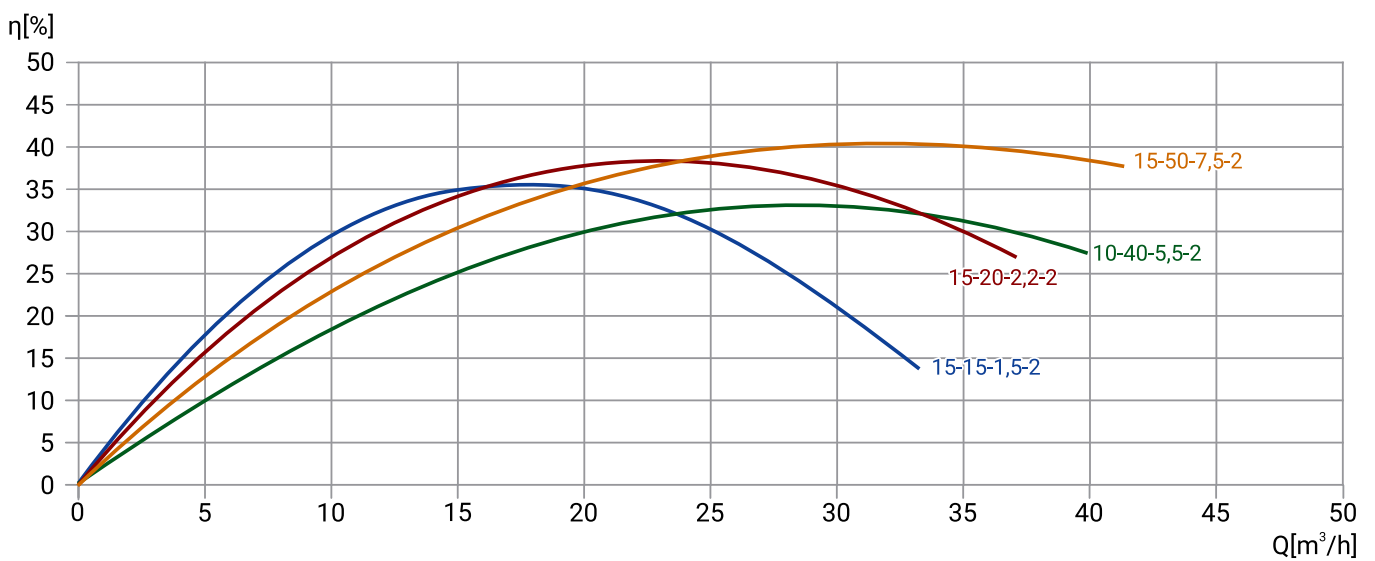
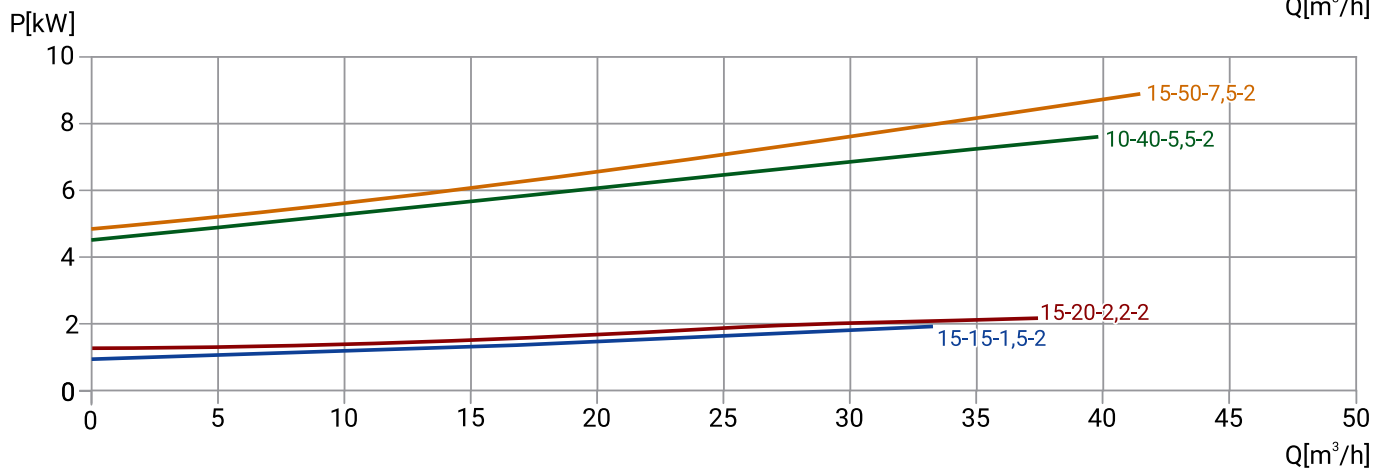
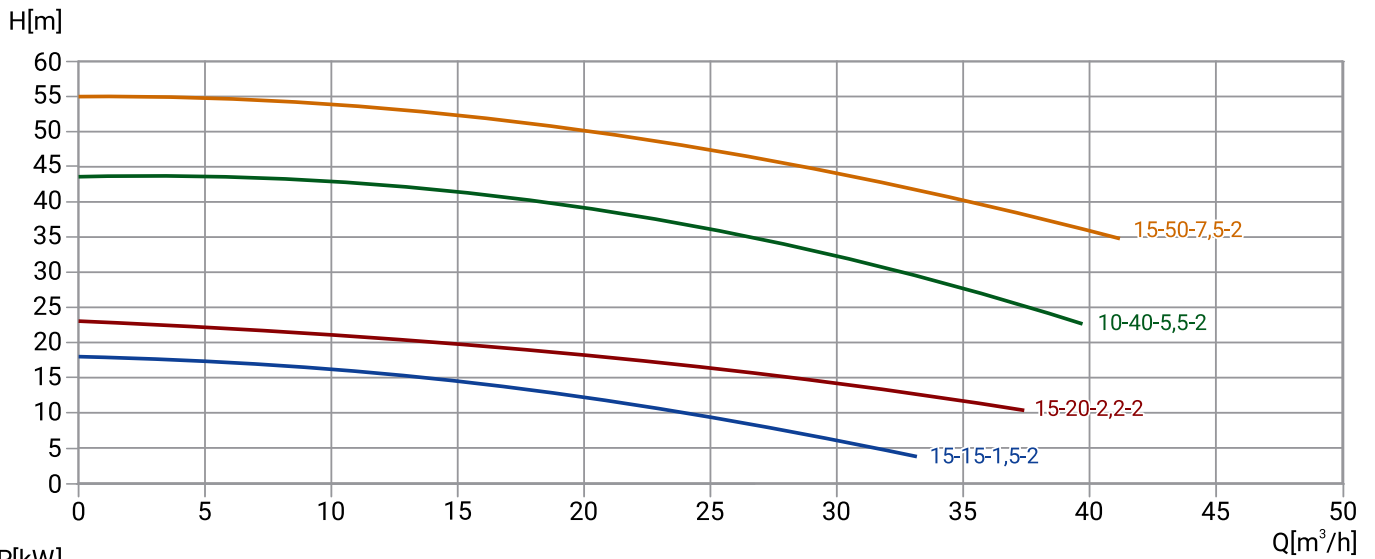

Модель	Артикул	Qном, м³/ч	Нном, м	Мощность P2, кВт	Число полюсов	Сила тока, А	Длина кабеля, м	Свободный проход, мм	Масса, кг
50WQ2-15-15-1,5/2_220V	19119994	15	15	1,5	2	10,4	9	23	28
50WQ2-15-15-1,5/2_380V	19119995	15	15	1,5	2	3,5	9	23	28
50WQ2-15-20-2,2/2_220V	19119990	15	20	2,2	2	15	9	23	30
50WQ2-15-20-2,2/2_380V	19119991	15	20	2,2	2	5,3	9	23	30
50WQ2-10-40-5,5/2_380V	19119975	10	40	5,5	2	12,7	9	14	41
50WQ2-15-50-7,5/2_380V	19119971	15	50	7,5	2	18,3	9	14	50

РАЗМЕРЫ

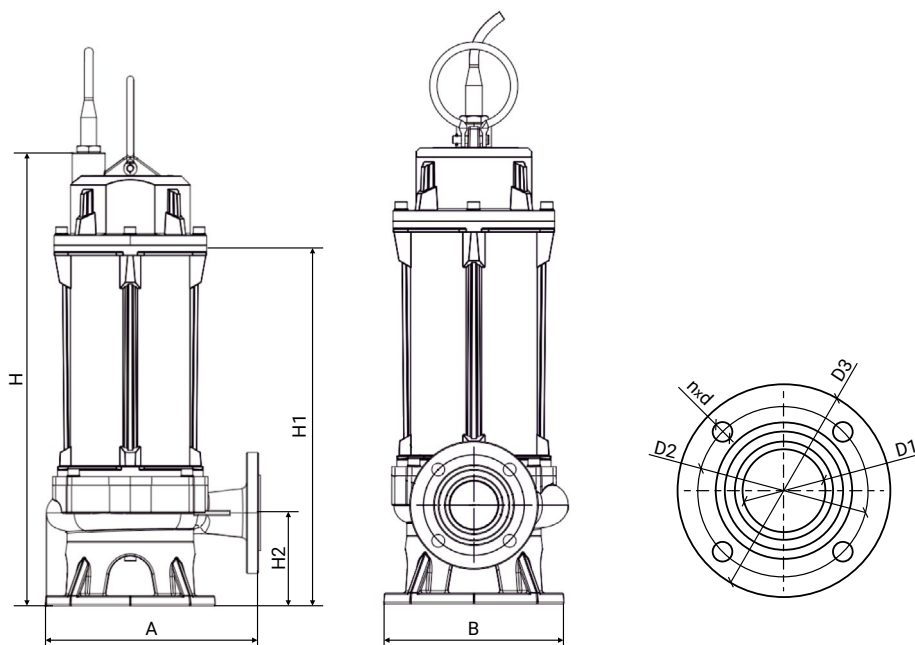

Модель	Габаритные и присоединительные размеры, мм								
	A	B	H	H1	H2	D1	D2	D3	n-d
50WQ2-15-15-1,5/2_220V	247	193	520	107	107	50	110	140	4-14
50WQ2-15-15-1,5/2_380V	247	193	520	107	107	50	110	140	4-14
50WQ2-15-20-2,2/2_220V	247	193	520	410	107	50	110	140	4-14
50WQ2-15-20-2,2/2_380V	247	193	520	410	107	50	110	140	4-14
50WQ2-10-40-5,5/2_380V	302	243	560	445	105,5	50	110	140	4-14
50WQ2-15-50-7,5/2_380V	302	242	640	510	105,5	50	110	140	4-14

50WQ2

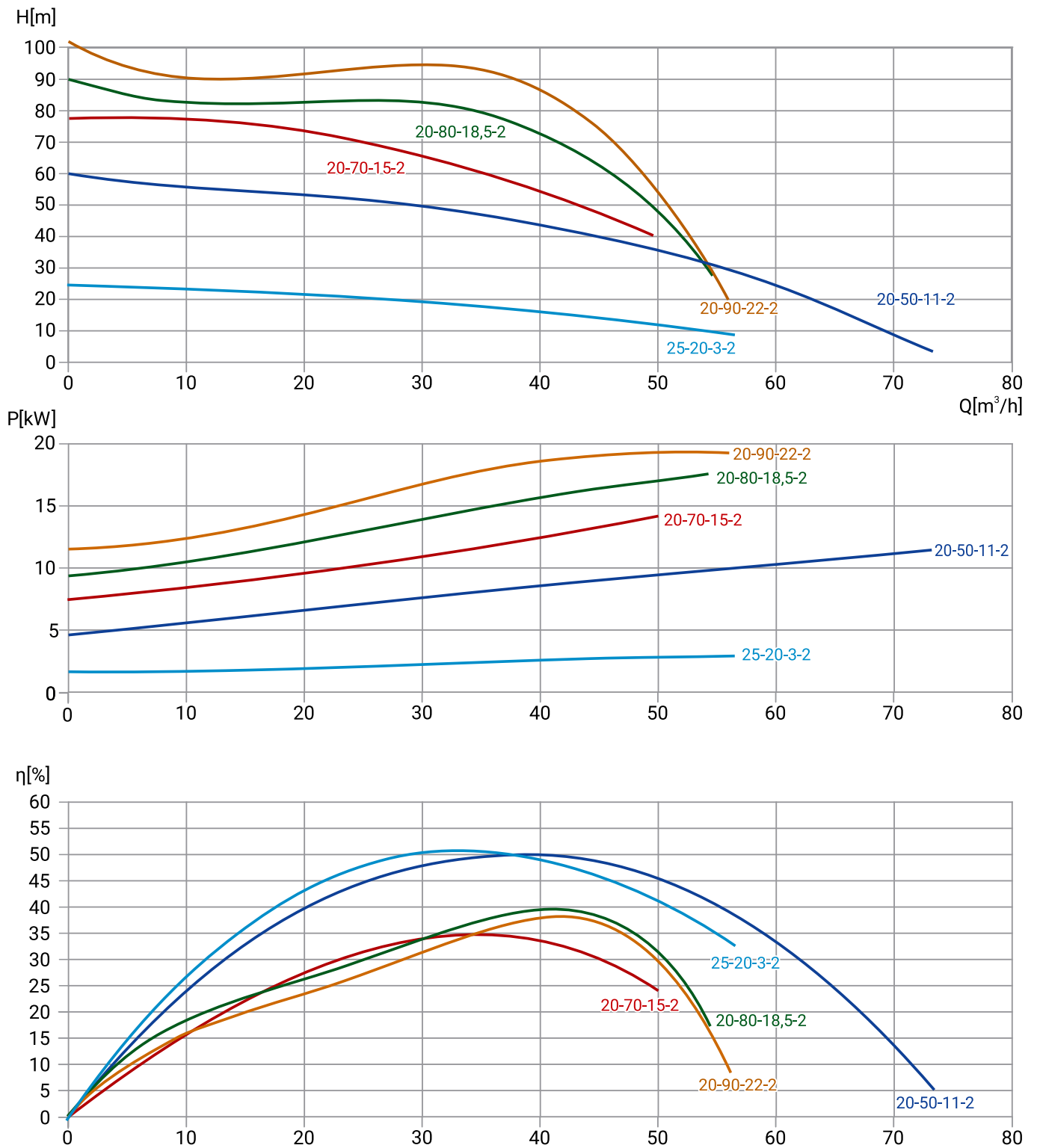

Модель	Артикул	Qном, м³/ч	Нном, м	Мощность P2, кВт	Число полюсов	Сила тока, А	Длина кабеля, м	Свободный проход, мм	Масса, кг
50WQ2-20-50-11/2_380V	19119966	20	50	11	2	23,2	9	10	90
50WQ2-20-70-15/2_380V	19119959	20	70	15	2	31,4	9	10	98
50WQ2-20-80-18,5/2_380V	19119952	20	80	18,5	2	38,1	9	10	170
50WQ2-20-90-22/2_380V	19119946	20	90	22	2	45,8	9	10	179
50WQ2-25-20-3/2_380V	19119983	25	20	3	2	7	9	23	32

РАЗМЕРЫ

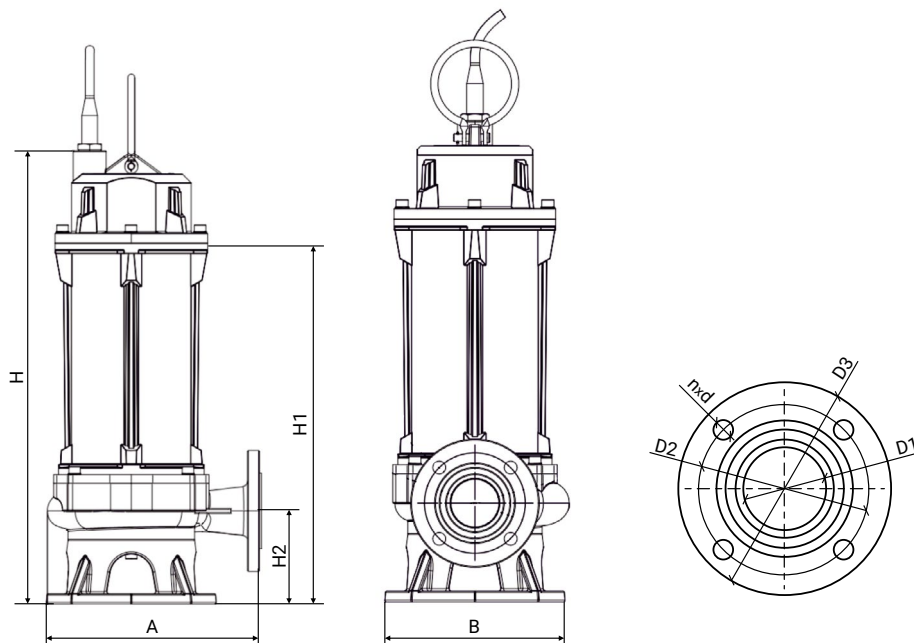

Модель	Габаритные и присоединительные размеры, мм								
	A	B	H	H1	H2	D1	D2	D3	n-d
50WQ2-20-50-11/2_380V	410	333	842	633	113	50	110	140	4-14
50WQ2-20-70-15/2_380V	410	333	842	633	113	50	110	140	4-14
50WQ2-20-80-18,5/2_380V	410	333	842	633	113	50	110	140	4-14
50WQ2-20-90-22/2_380V	410	333	842	633	113	50	110	140	4-14
50WQ2-25-20-3/2_380V	247	193	520	410	107	50	110	140	4-14

65WQ2

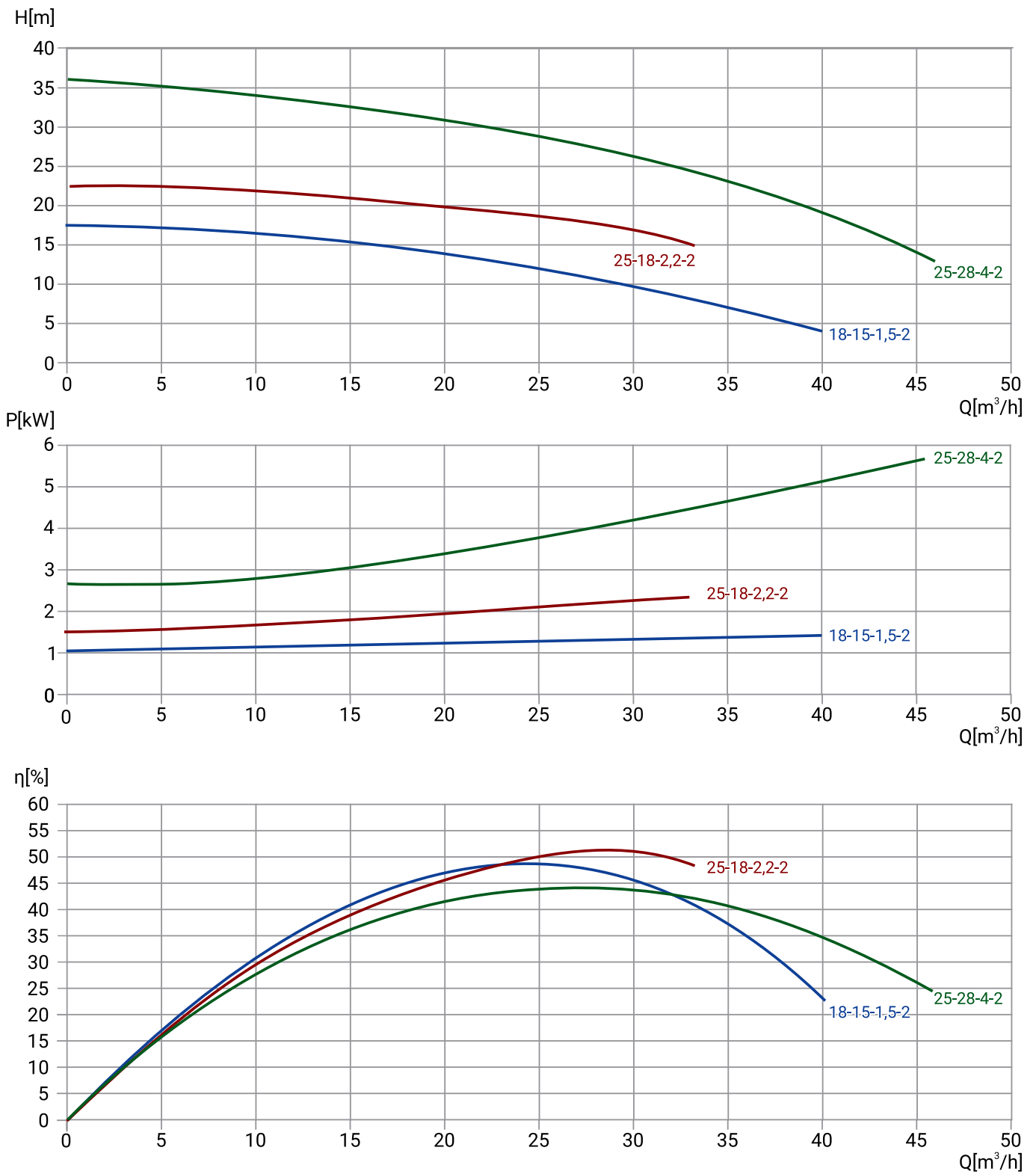

Модель	Артикул	Qном, м³/ч	Hном, м	Мощность P2, кВт	Число полюсов	Сила тока, А	Длина кабеля, м	Свободный проход, мм	Масса, кг
65WQ2-18-15-1,5/2_220V	19119992	18	15	1,5	2	10,4	9	23	29
65WQ2-18-15-1,5/2_380V	19119993	18	15	1,5	2	3,5	9	23	29
65WQ2-25-18-2,2/2_220V	19119986	25	18	2,2	2	15	9	23	30
65WQ2-25-18-2,2/2_380V	19119987	25	18	2,2	2	5,3	9	23	30
65WQ2-25-28-4/2_380V	19119978	25	28	4	2	9	9	14	36

РАЗМЕРЫ

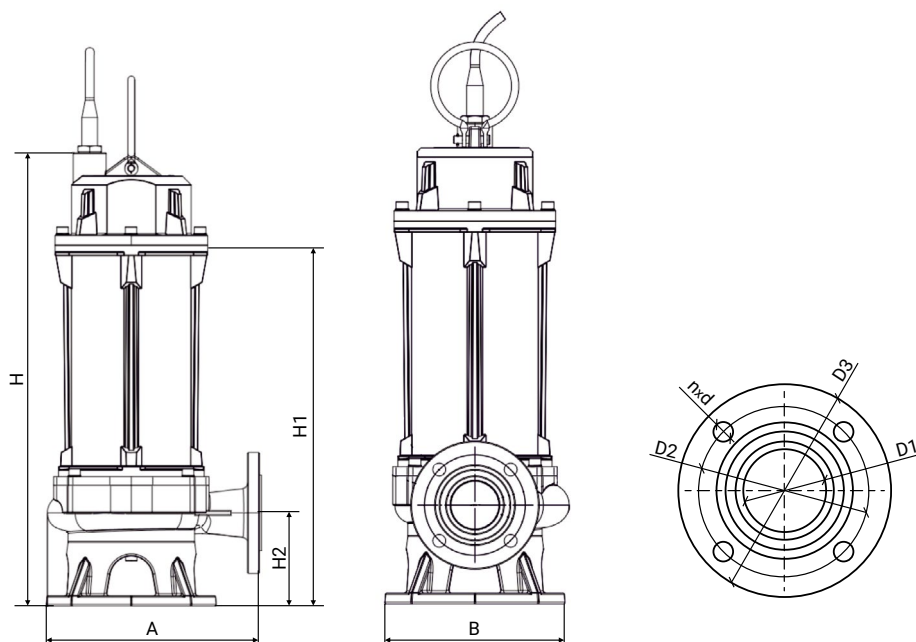

Модель	Габаритные и присоединительные размеры, мм								
	A	B	H	H1	H2	D1	D2	D3	n-d
65WQ2-18-15-1,5/2_220V	251	200	520	410	100	65	130	160	4-14
65WQ2-18-15-1,5/2_380V	251	200	520	410	100	65	130	160	4-14
65WQ2-25-18-2,2/2_220V	251	200	520	410	100	65	130	160	4-14
65WQ2-25-18-2,2/2_380V	251	200	520	410	100	65	130	160	4-14
65WQ2-25-28-4/2_380V	270	240	520	410	101	65	130	160	4-14

65WQ2

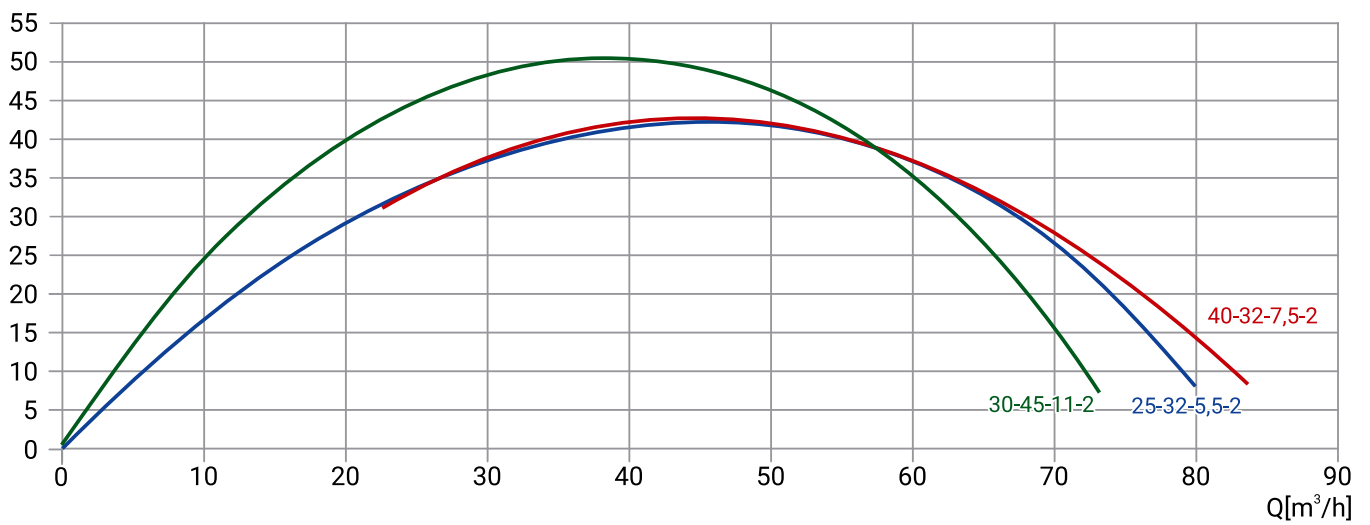
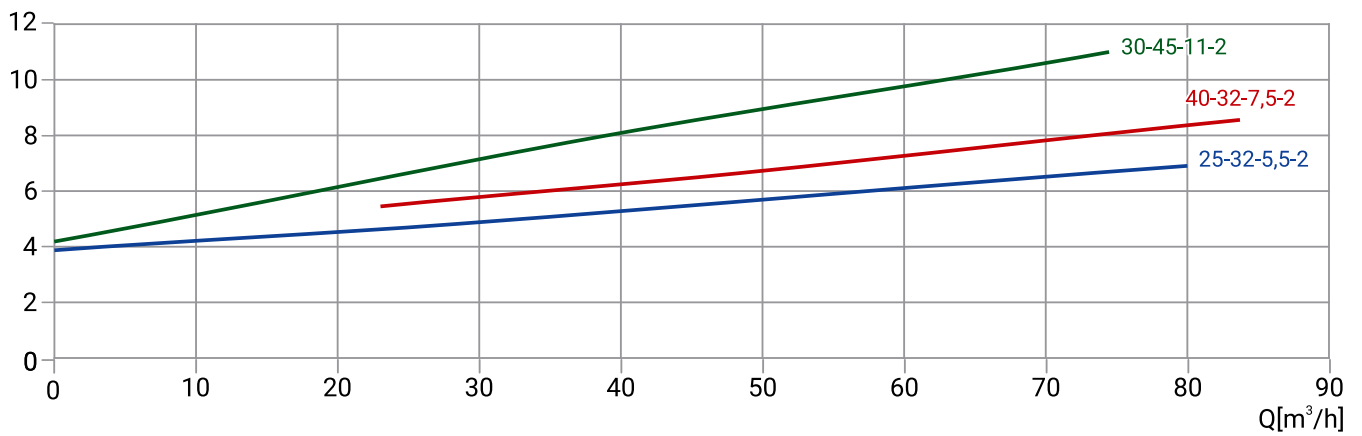
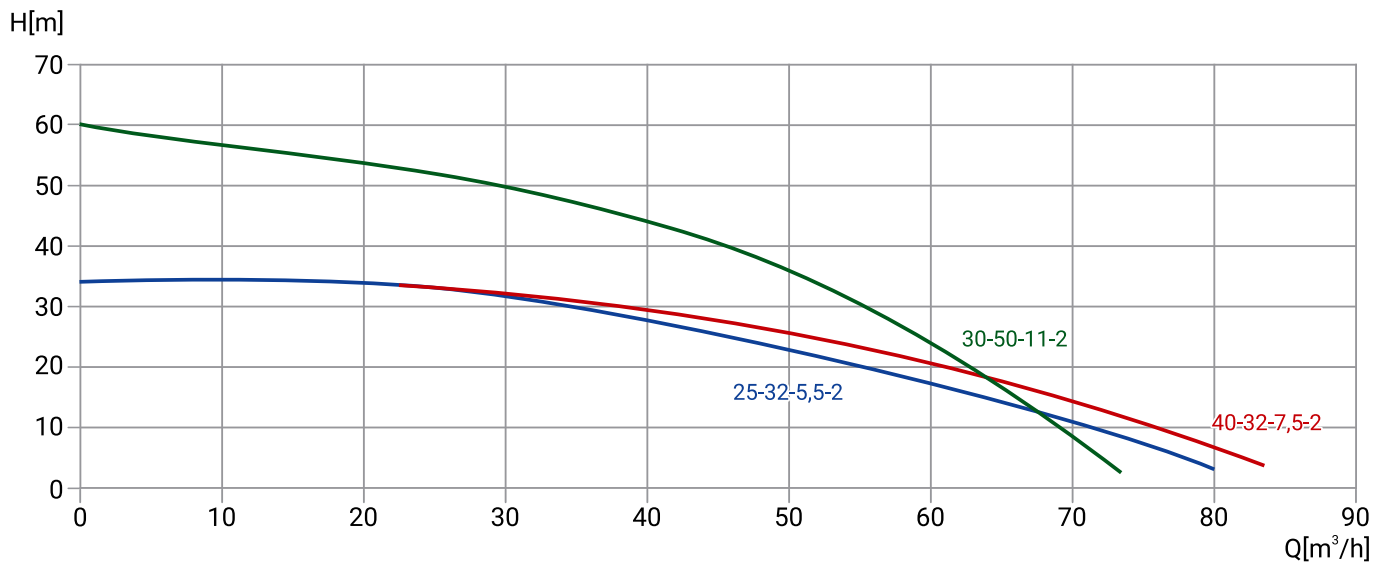

Модель	Артикул	Qном, м ³ /ч	Hном, м	Мощность P2, кВт	Число полюсов	Сила тока, А	Длина кабеля, м	Свободный проход, мм	Масса, кг
65WQ2-25-32-5,5/2_380V	19119974	25	32	5,5	2	12,7	9	25	42
65WQ2-40-32-7,5/2_380V	19119970	40	32	7,5	2	18,3	9	25	50
65WQ2-30-50-11/2_380V	19119965	30	50	11	2	23,2	9	10	91

РАЗМЕРЫ

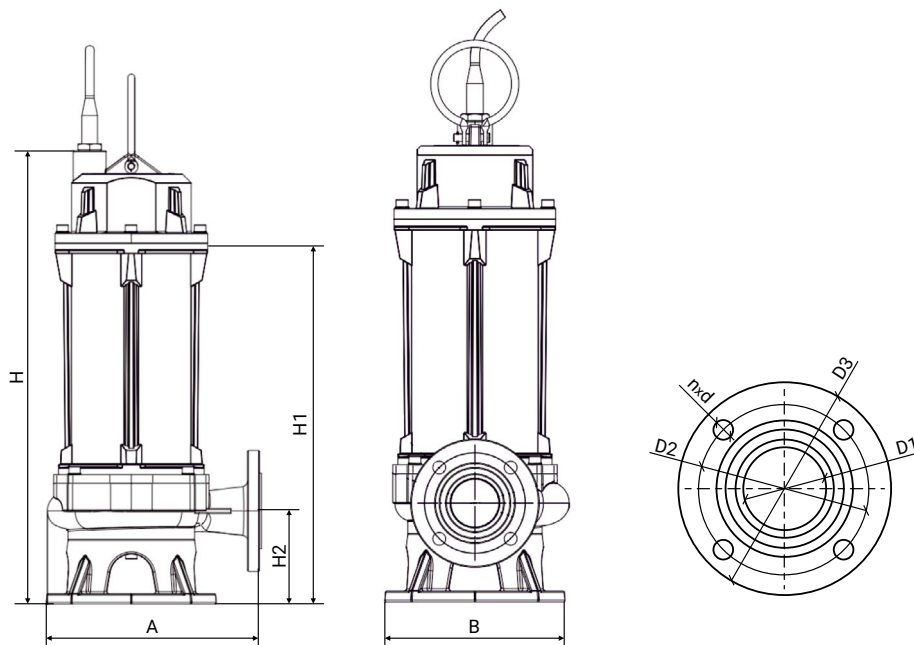

Модель	Габаритные и присоединительные размеры, мм								
	A	B	H	H1	H2	D1	D2	D3	n-d
65WQ2-25-32-5,5/2_380V	301	245	566	458	109	65	130	160	4-14
65WQ2-40-32-7,5/2_380V	301	245	638	530	109	65	130	160	4-14
65WQ2-30-50-11/2_380V	400	340	939	671	151	65	130	160	4-14

65WQ2

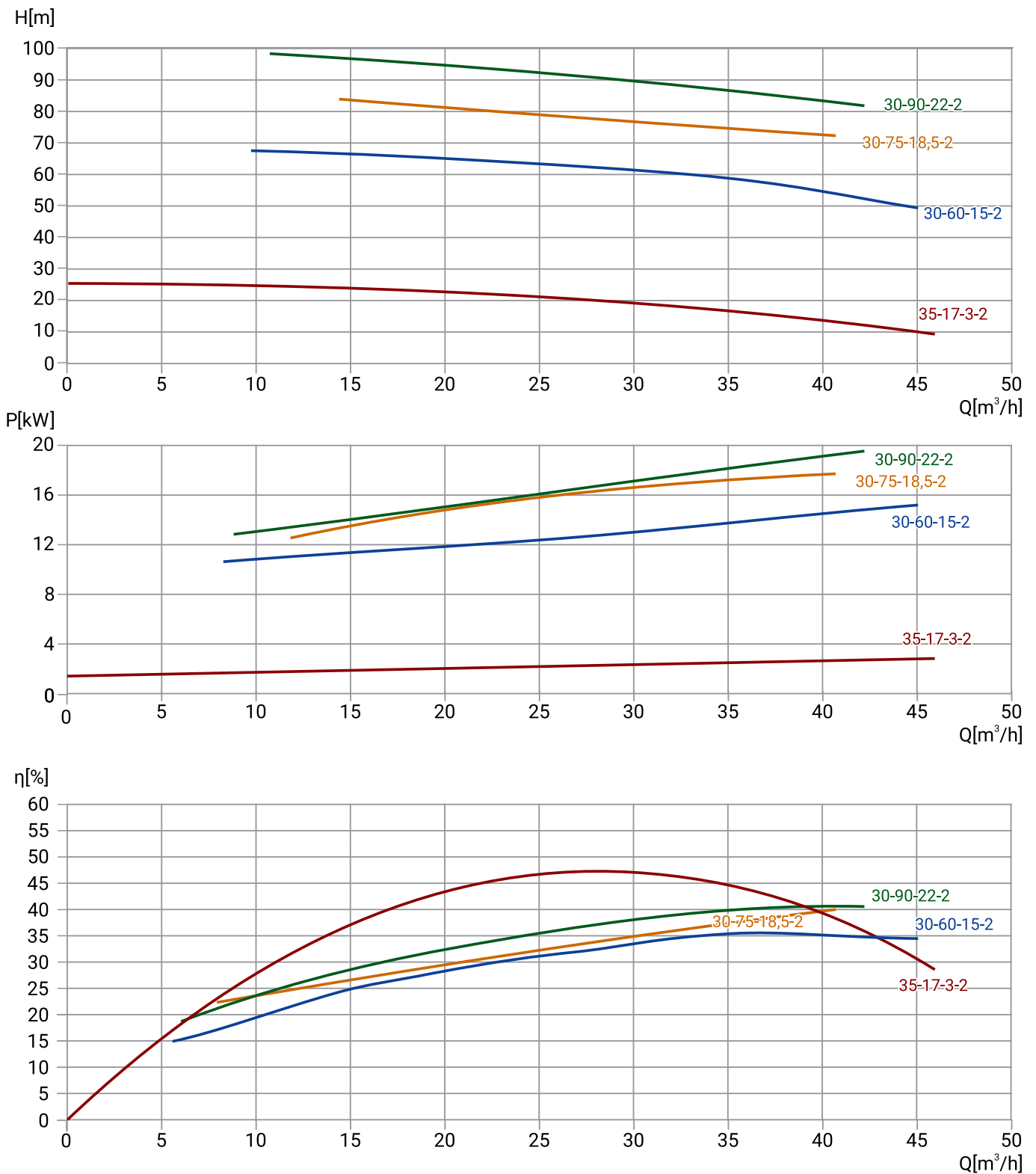

Модель	Артикул	Qном, м³/ч	Нном, м	Мощность P2, кВт	Число полюсов	Сила тока, А	Длина кабеля, м	Свободный проход, мм	Масса, кг
65WQ2-30-60-15/2_380V	19119958	30	60	15	2	31,4	9	10	94
65WQ2-30-75-18,5/2_380V	19119951	30	75	18,5	2	38,1	9	10	97
65WQ2-30-90-22/2_380V	19119945	30	90	22	2	45,8	9	10	104
65WQ2-35-17-3/2_380V	19119981	35	17	3	2	7	9	23	30

РАЗМЕРЫ

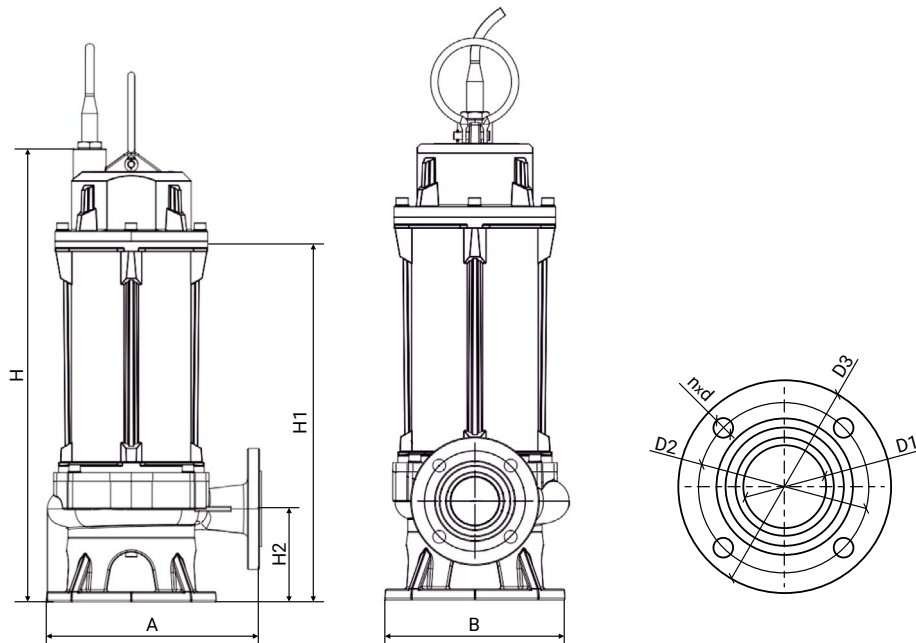

Модель	Габаритные и присоединительные размеры, мм								
	A	B	H	H1	H2	D1	D2	D3	n-d
65WQ2-30-60-15/2_380V	400	340	939	671	151	65	130	160	4-14
65WQ2-30-75-18,5/2_380V	400	340	1103	835	151	65	130	160	4-14
65WQ2-30-90-22/2_380V	400	340	1103	835	151	65	130	160	4-14
65WQ2-35-17-3/2_380V	251	200	520	410	100	65	130	160	4-14

80WQ2

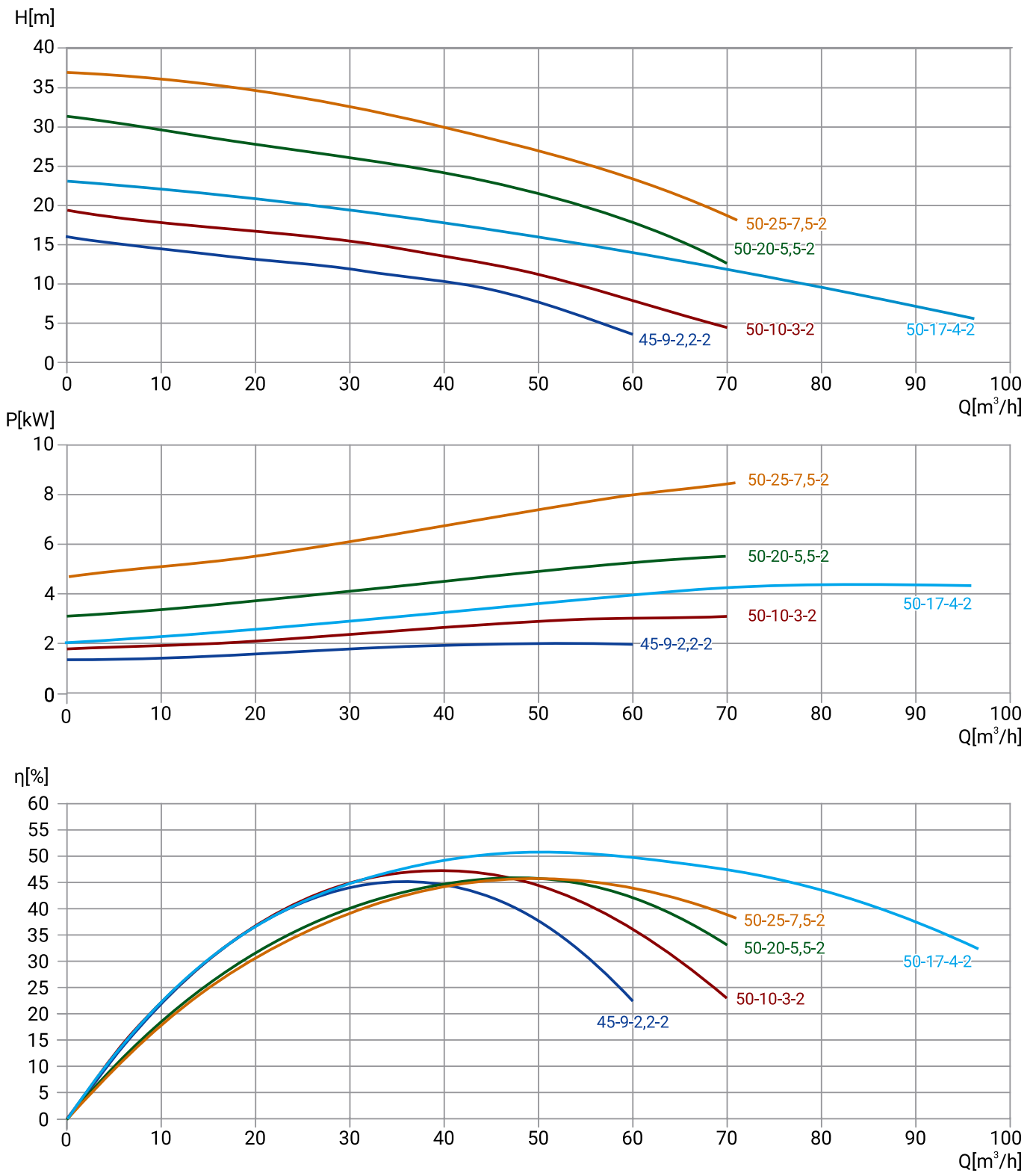

Модель	Артикул	Qном, м³/ч	Hном, м	Мощность P2, кВт	Число полюсов	Сила тока, А	Длина кабеля, м	Свободный проход, мм	Масса, кг
80WQ2-45-9-2,2/2_220V	19119984	45	9	2,2	2	15	9	28	36
80WQ2-45-9-2,2/2_380V	19119985	45	9	2,2	2	5,3	9	28	36
80WQ2-50-10-3/2_380V	19119980	50	10	3	2	7	9	28	38
80WQ2-50-17-4/2_380V	19119977	50	17	4	2	9	9	28	37
80WQ2-50-20-5,5/2_380V	19119973	50	20	5,5	2	12,7	9	25	42
80WQ2-50-25-7,5/2_380V	19119969	50	25	7,5	2	18,3	9	25	51

РАЗМЕРЫ

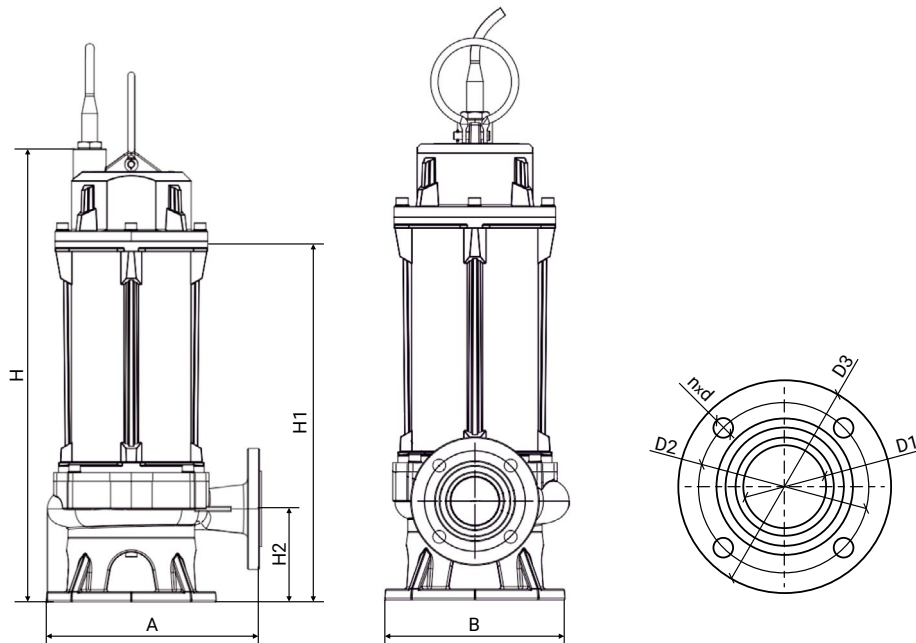

Модель	Габаритные и присоединительные размеры, мм								
	A	B	H	H1	H2	D1	D2	D3	n-d
80WQ2-45-9-2,2/2_220V	290	250	550	442	118	80	150	190	4-18
80WQ2-45-9-2,2/2_380V	290	250	550	442	118	80	150	190	4-18
80WQ2-50-10-3/2_380V	290	250	550	442	118	80	150	190	4-18
80WQ2-50-17-4/2_380V	290	250	550	442	118	80	150	190	4-18
80WQ2-50-20-5,5/2_380V	305	245	570	460	110	80	150	190	4-18
80WQ2-50-25-7,5/2_380V	305	245	640	530	110	80	150	190	4-18

80WQ2

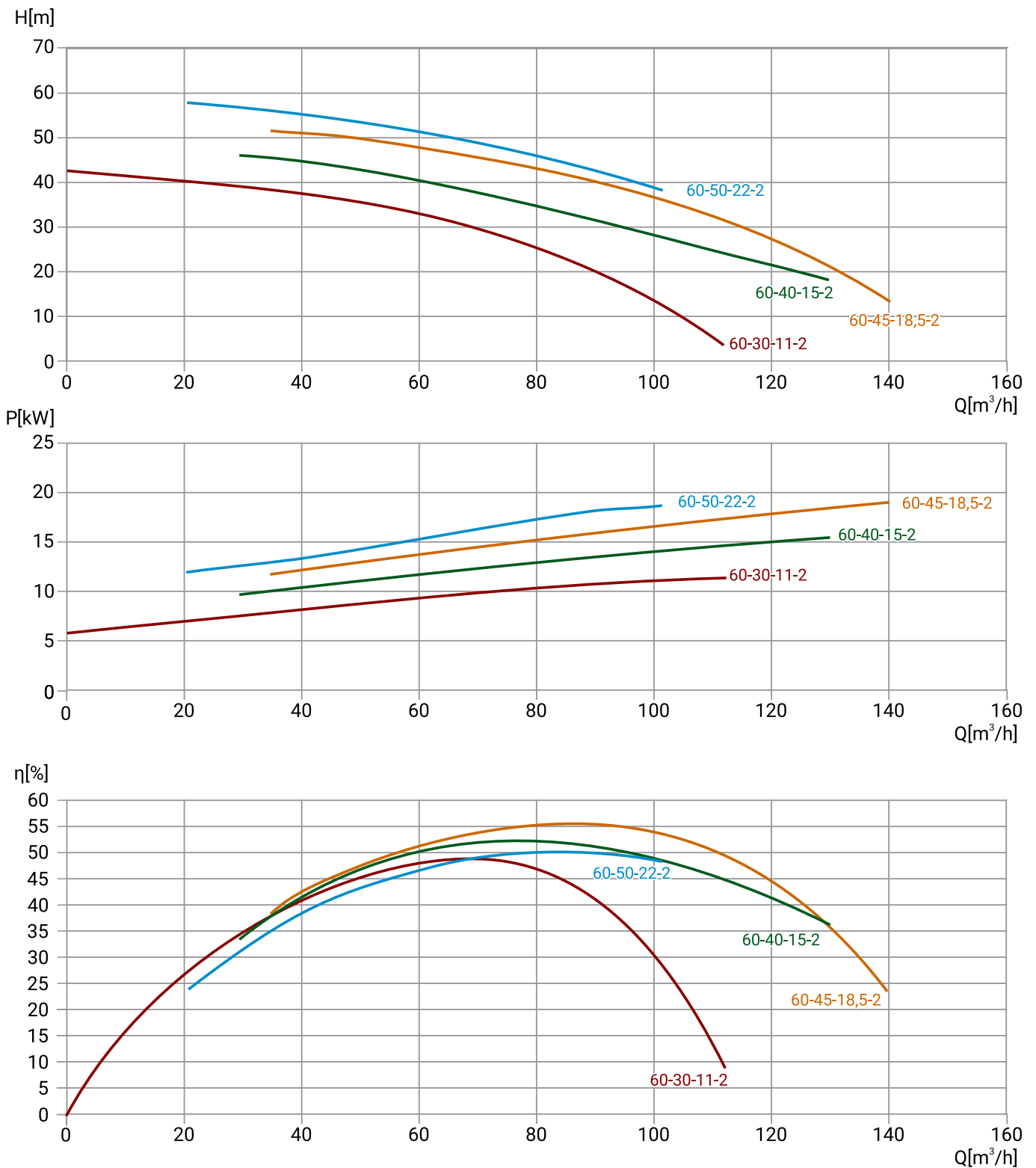

Модель	Артикул	Qном, м³/ч	Нном, м	Мощность P2, кВт	Число полюсов	Сила тока, А	Длина кабеля, м	Свободный проход, мм	Масса, кг
80WQ2-60-30-11/2_380V	19119964	60	30	11	2	23,2	9	24	125
80WQ2-60-40-15/2_380V	19119957	60	40	15	2	31,4	9	24	104
80WQ2-60-45-18,5/2_380V	19119950	60	45	18,5	2	38,1	9	24	99
80WQ2-60-50-22/2_380V	19119944	60	50	22	2	45,8	9	24	99

РАЗМЕРЫ

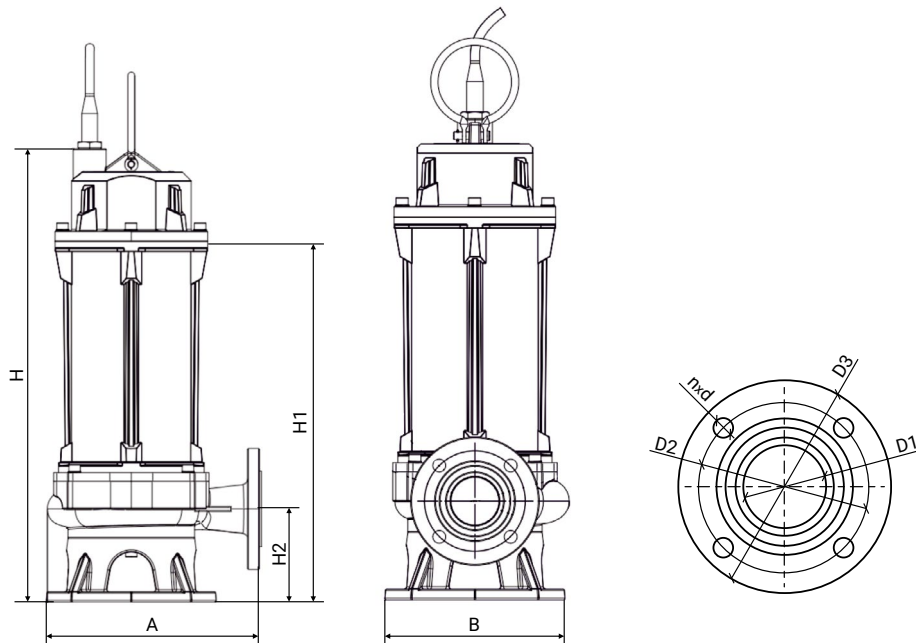

Модель	Габаритные и присоединительные размеры, мм								
	A	B	H	H1	H2	D1	D2	D3	n-d
80WQ2-60-30-11/2_380V	380	320	950	678	156	80	150	190	4-18
80WQ2-60-40-15/2_380V	380	320	950	678	156	80	150	190	4-18
80WQ2-60-45-18,5/2_380V	380	320	1110	842	156	80	150	190	4-18
80WQ2-60-50-22/2_380V	380	320	1110	842	156	80	150	190	4-18

100WQ2

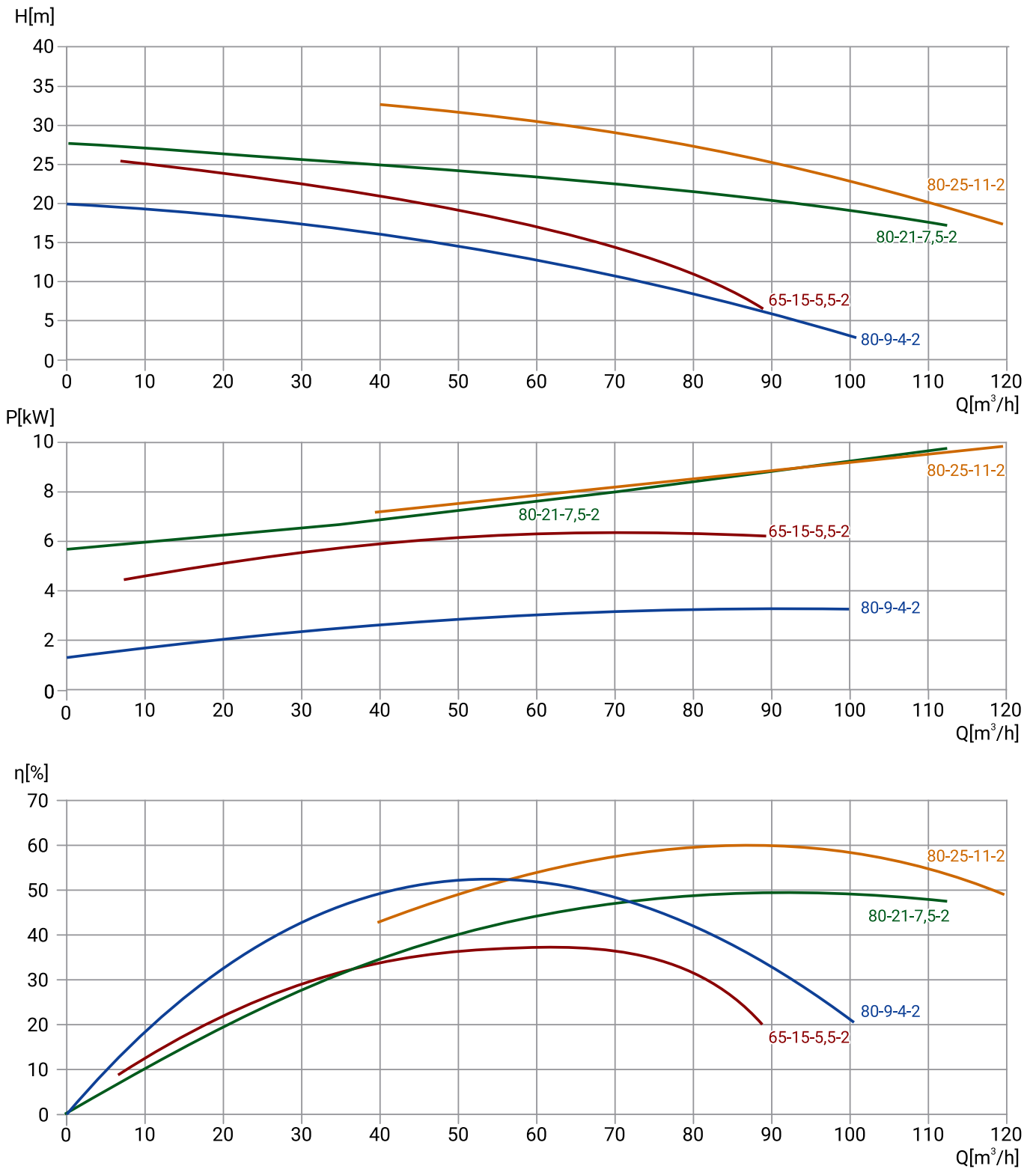

Модель	Артикул	Qном, м³/ч	Нном, м	Мощность P2, кВт	Число полюсов	Сила тока, А	Длина кабеля, м	Свободный проход, мм	Масса, кг
100WQ2-80-9-4/2_380V	19119976	80	9	4	2	9	9	28	39
100WQ2-65-15-5,5/2_380V	19119972	65	15	5,5	2	12,7	9	34	43
100WQ2-80-21-7,5/2_380V	19119968	80	21	7,5	2	18,3	9	41	57
100WQ2-80-25-11/2_380V	19119963	80	25	11	2	23,2	9	36	98

РАЗМЕРЫ

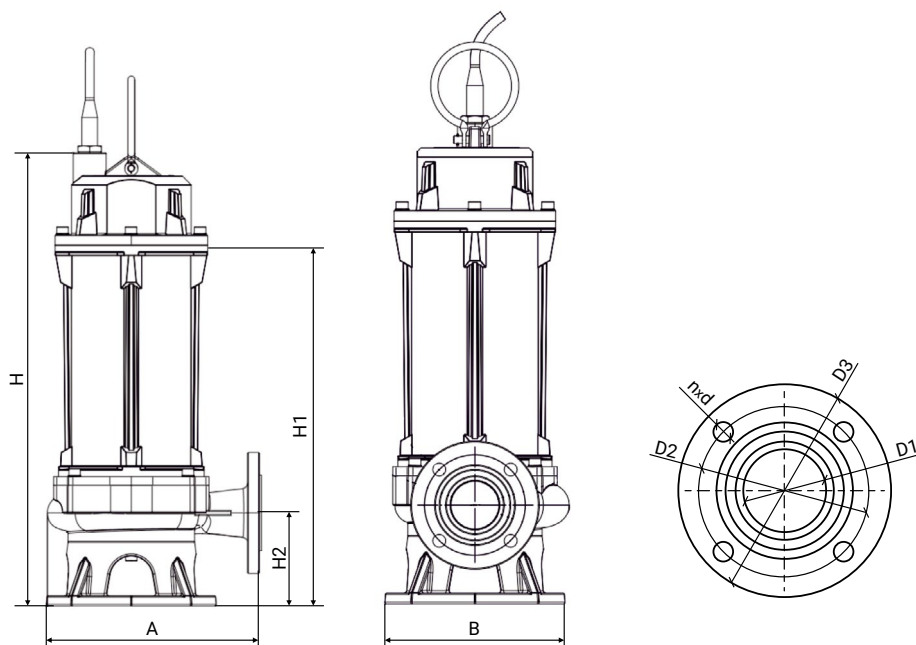

Модель	Габаритные и присоединительные размеры, мм								
	A	B	H	H1	H2	D1	D2	D3	n-d
100WQ2-80-9-4/2_380V	290	250	550	442	119	100	170	210	4-18
100WQ2-65-15-5,5/2_380V	320	270	585	474	122	100	170	210	4-18
100WQ2-80-21-7,5/2_380V	325	265	650	540	122	100	170	210	4-18
100WQ2-80-25-11/2_380V	350	283	922	655	131	100	170	210	4-18

100WQ2

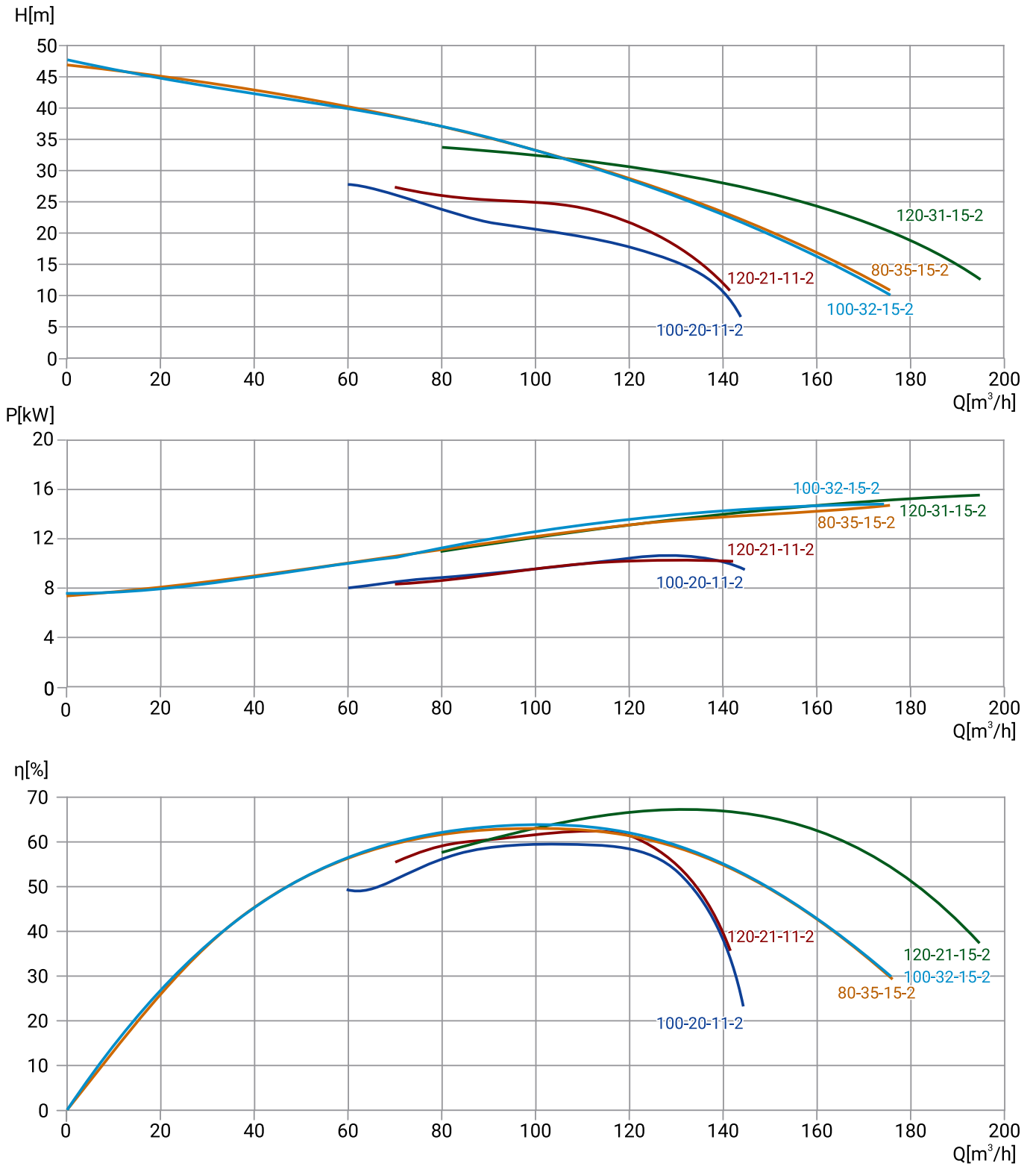

Модель	Артикул	Qном, м³/ч	Нном, м	Мощность P2, кВт	Число полюсов	Сила тока, А	Длина кабеля, м	Свободный проход, мм	Масса, кг
100WQ2-100-20-11/2_380V	19119962	100	20	11	2	23,2	9	36	108
100WQ2-120-21-11/2_380V	19119961	120	21	11	2	23,2	9	36	179
100WQ2-120-31-15/2_380V	19119954	120	31	15	2	31,4	9	36	174
100WQ2-80-35-15/2_380V	19119956	80	35	15	2	31,4	9	36	179
100WQ2-100-32-15/2_380V	19119955	100	32	15	2	31,4	9	36	174

РАЗМЕРЫ

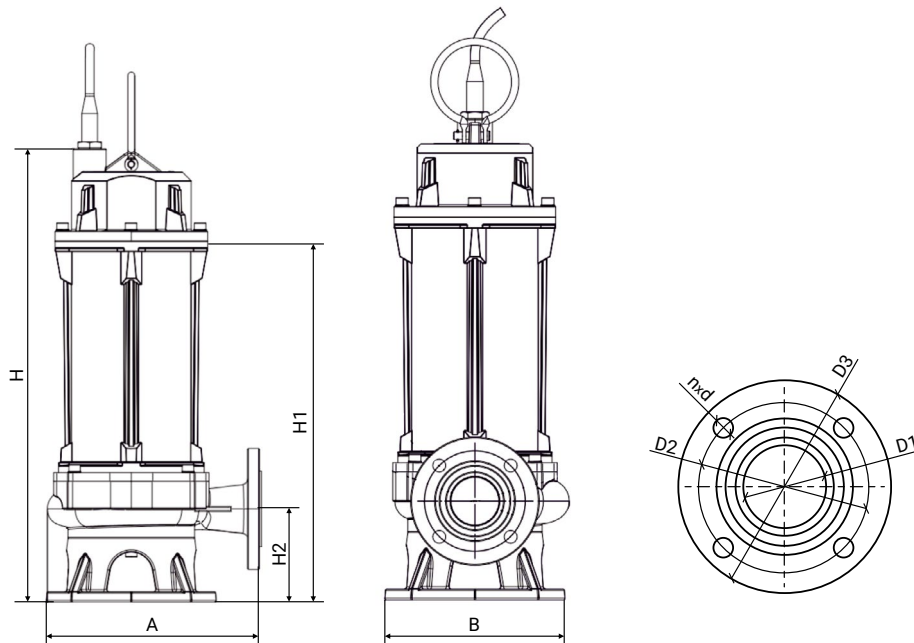

Модель	Габаритные и присоединительные размеры, мм								
	A	B	H	H1	H2	D1	D2	D3	n-d
100WQ2-100-20-11/2_380V	360	290	928	661	134	100	170	210	4-18
100WQ2-120-21-11/2_380V	360	290	928	661	134	100	170	210	4-18
100WQ2-120-31-15/2_380V	360	290	928	661	134	100	170	210	4-18
100WQ2-80-35-15/2_380V	380	320	945	713	156	100	170	210	4-18
100WQ2-100-32-15/2_380V	360	290	928	661	134	100	170	210	4-18

100WQ2

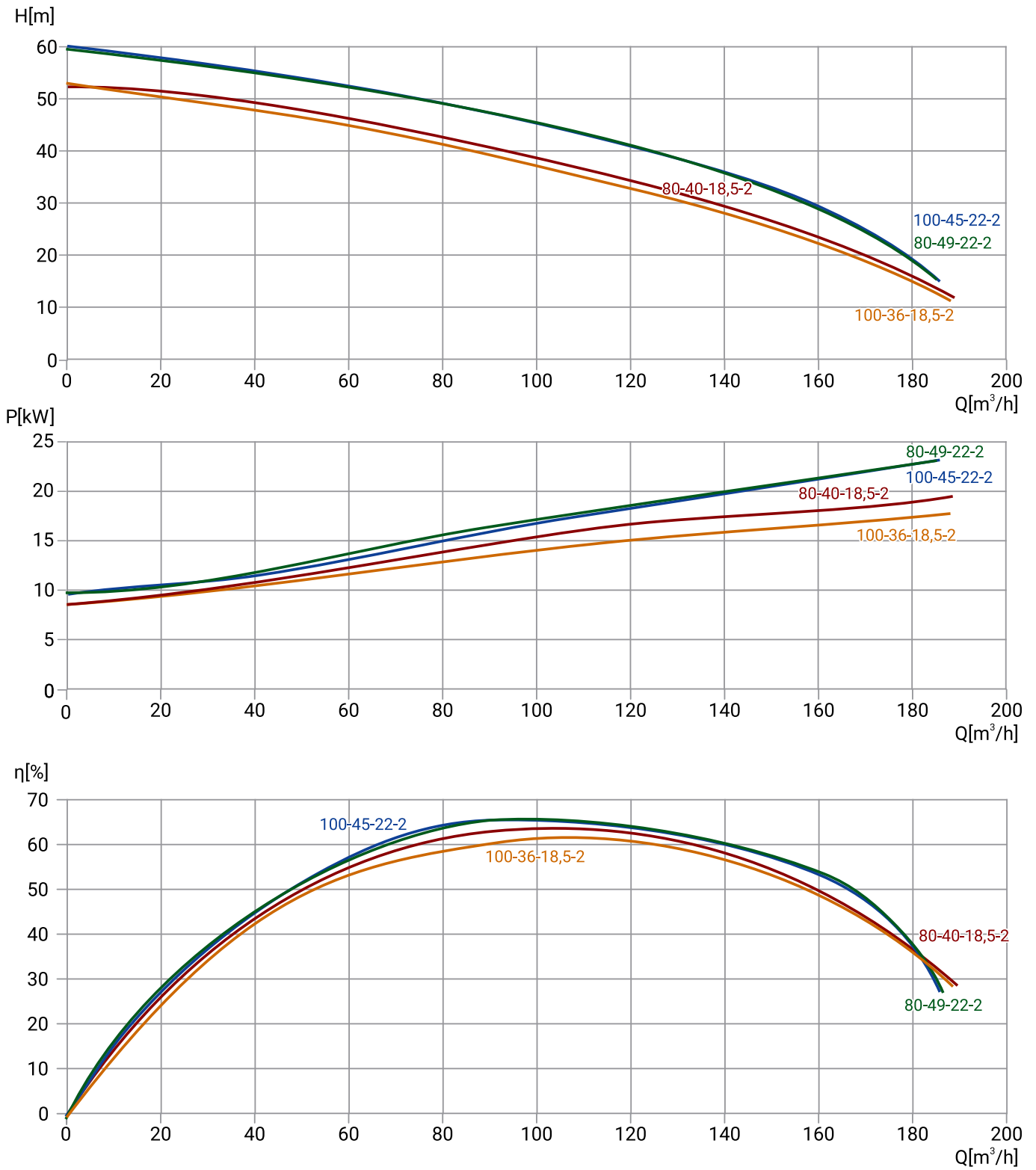

Модель	Артикул	Qном, м³/ч	Нном, м	Мощность P2, кВт	Число полюсов	Сила тока, А	Длина кабеля, м	Свободный проход, мм	Масса, кг
100WQ2-100-45-22/2_380V	19119942	100	45	22	2	45,8	9	25	188
100WQ2-80-40-18,5/2_380V	19119949	80	40	18,5	2	38,1	9	25	174
100WQ2-80-49-22/2_380V	19119943	80	49	22	2	45,8	9	25	188
100WQ2-100-36-18,5/2_380V	19119948	100	36	18,5	2	38,1	9	25	183

РАЗМЕРЫ

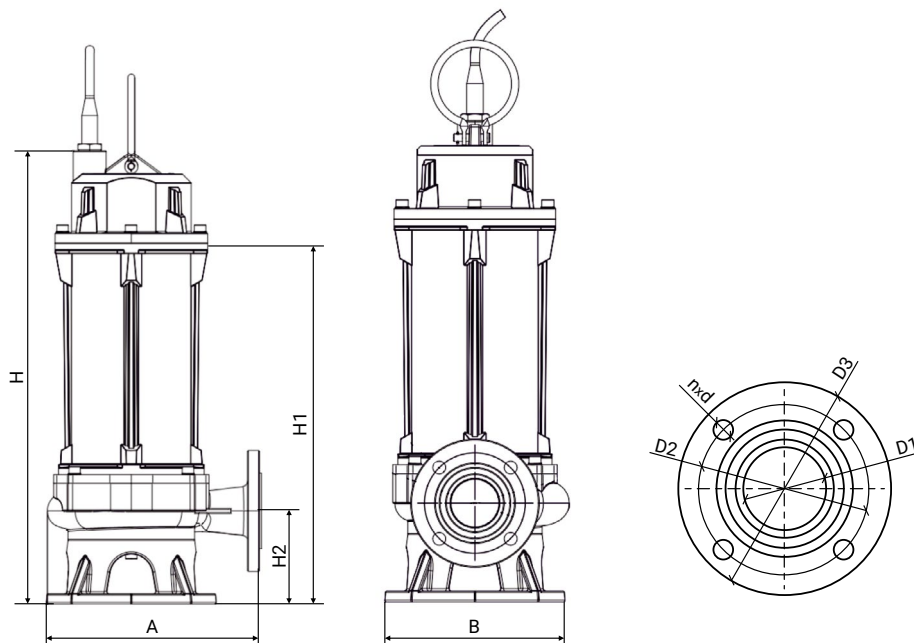

Модель	Габаритные и присоединительные размеры, мм								
	A	B	H	H1	H2	D1	D2	D3	n-d
100WQ2-100-45-22/2_380V	380	320	1110	842	156	100	170	210	4-18
100WQ2-80-40-18,5/2_380V	380	320	1110	842	156	100	170	210	4-18
100WQ2-80-49-22/2_380V	380	320	1110	842	156	100	170	210	4-18
100WQ2-100-36-18,5/2_380V	380	320	1110	842	156	100	170	210	4-18

150WQ2

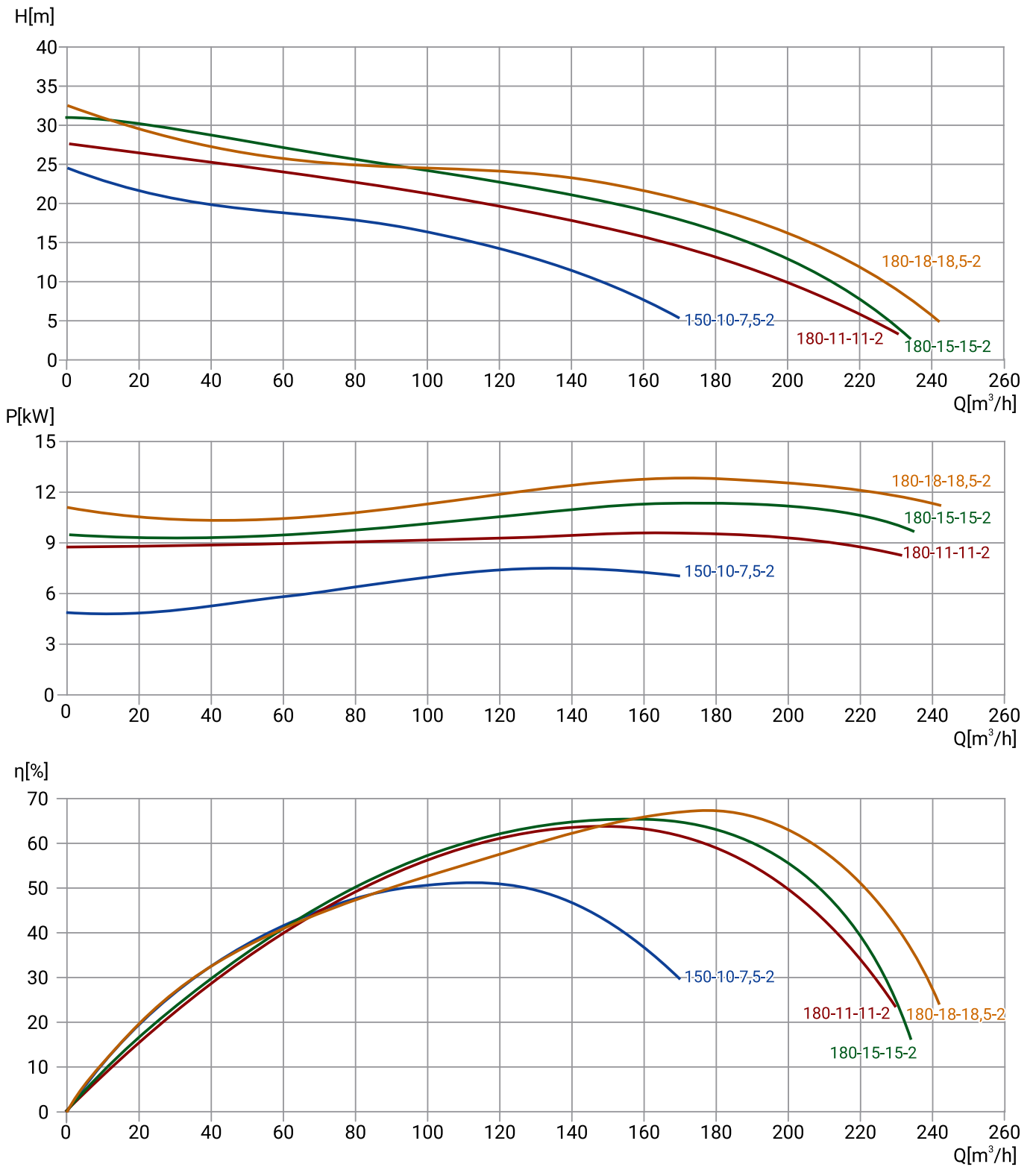

Модель	Артикул	Qном, м³/ч	Нном, м	Мощность P2, кВт	Число полюсов	Сила тока, А	Длина кабеля, м	Свободный проход, мм	Масса, кг
150WQ2-150-10-7,5/2_380V	19119967	150	10	7,5	2	18,3	9	36	64
150WQ2-180-11-11/2_380V	19119960	180	11	11	2	23,2	9	38	182
150WQ2-180-15-15/2_380V	19119953	180	15	15	2	31,4	9	38	183
150WQ2-180-18-18,5/2_380V	19119947	180	18	18,5	2	38,1	9	38	183

РАЗМЕРЫ

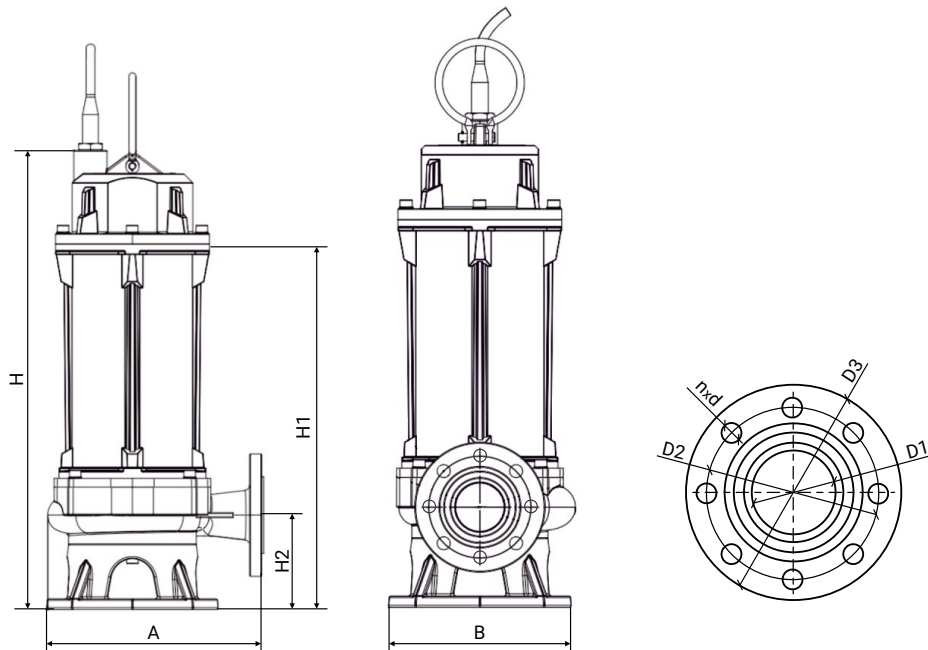

Модель	Габаритные и присоединительные размеры, мм								
	A	B	H	H1	H2	D1	D2	D3	n-d
150WQ2-150-10-7,5/2_380V	340	295	680	570	143	150	225	265	8-18
150WQ2-180-11-11/2_380V	415	340	960	690	166	150	225	265	8-18
150WQ2-180-15-15/2_380V	415	340	1120	855	166	150	225	265	8-18
150WQ2-180-18-18,5/2_380V	415	340	1120	855	166	150	225	265	8-18

100WQ2

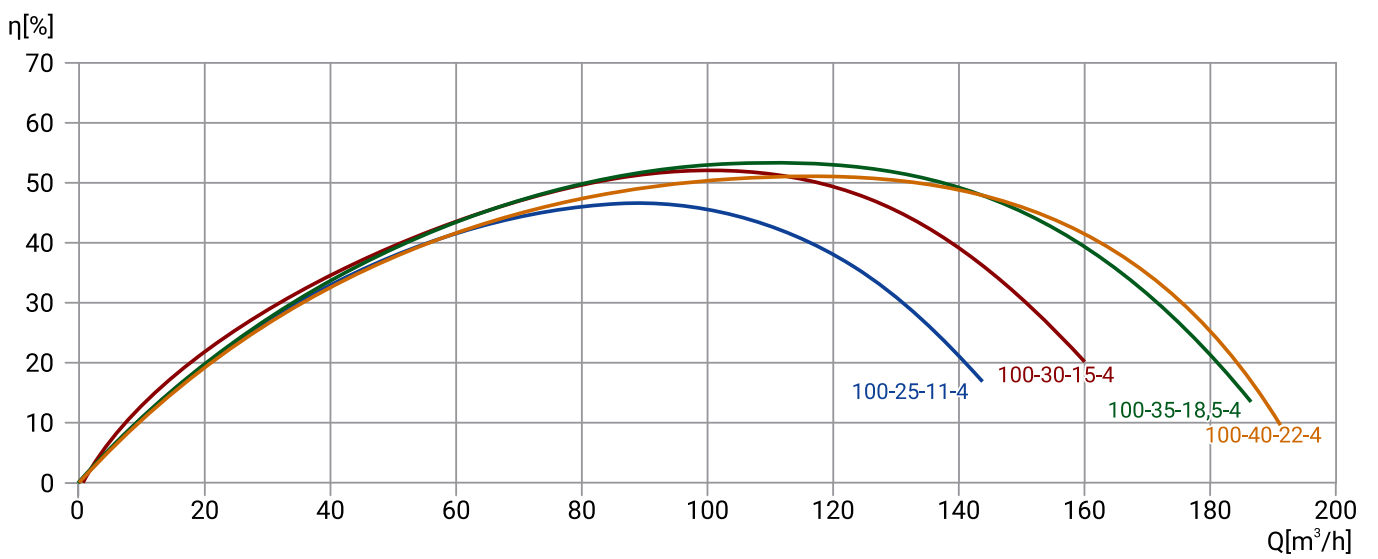
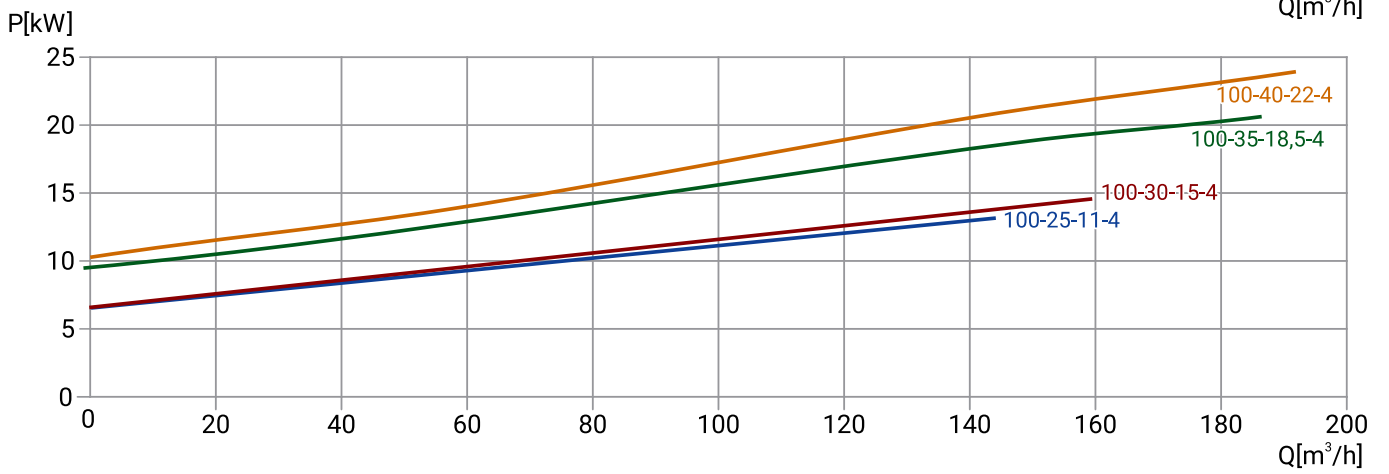
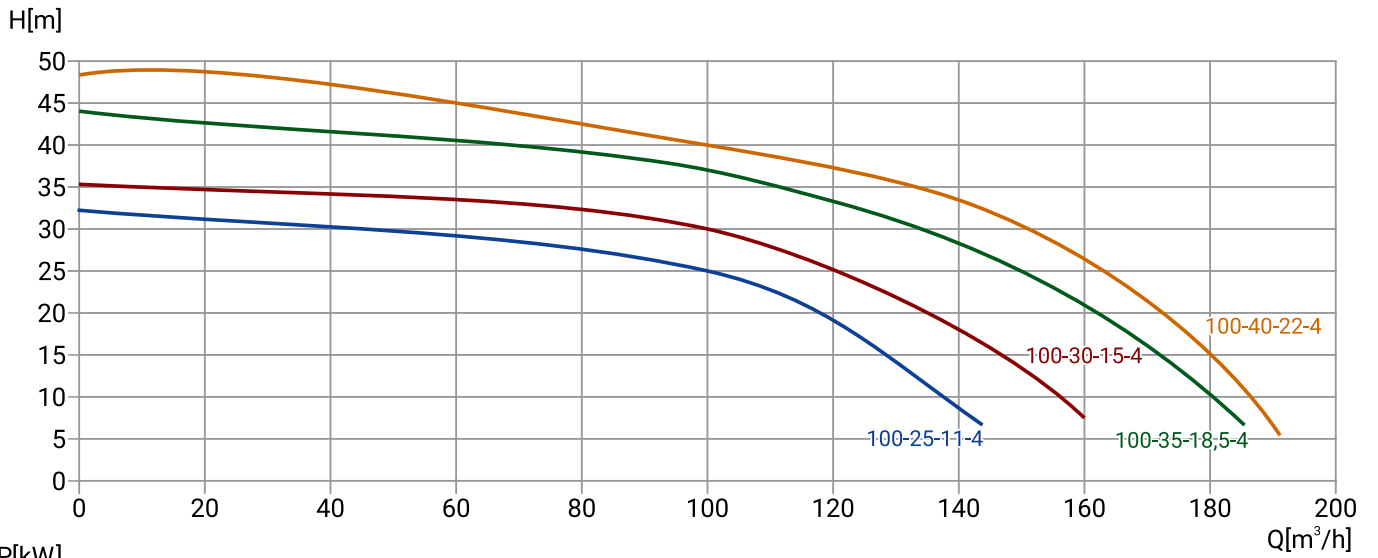

Модель	Артикул	Qном, м³/ч	Hном, м	Мощность P2, кВт	Число полюсов	Сила тока, А	Длина кабеля, м	Свободный проход, мм	Масса, кг
100WQ2-100-25-11/4_380V	19119941	100	25	11	4	24,4	9	34	230
100WQ2-100-30-15/4_380V	19119937	100	30	15	4	32,8	9	36	174
100WQ2-100-35-18,5/4_380V	19119933	100	35	18,5	4	39,4	9	50	263
100WQ2-100-40-22/4_380V	19119928	100	40	22	4	46,5	9	50	203

РАЗМЕРЫ

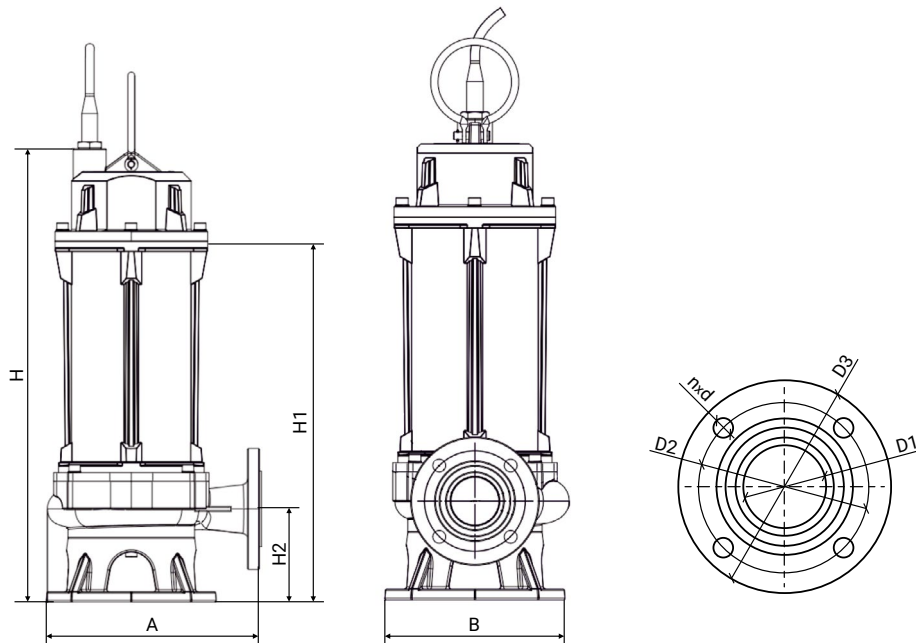

Модель	Габаритные и присоединительные размеры, мм								
	A	B	H	H1	H2	D1	D2	D3	n-d
100WQ2-100-25-11/4_380V	575	477	1210	864	140	100	170	210	4-18
100WQ2-100-30-15/4_380V	575	477	1210	864	140	100	170	210	4-18
100WQ2-100-35-18,5/4_380V	575	477	1210	864	140	100	170	210	4-18
100WQ2-100-40-22/4_380V	575	477	1210	864	140	100	170	210	4-18

100WQ2

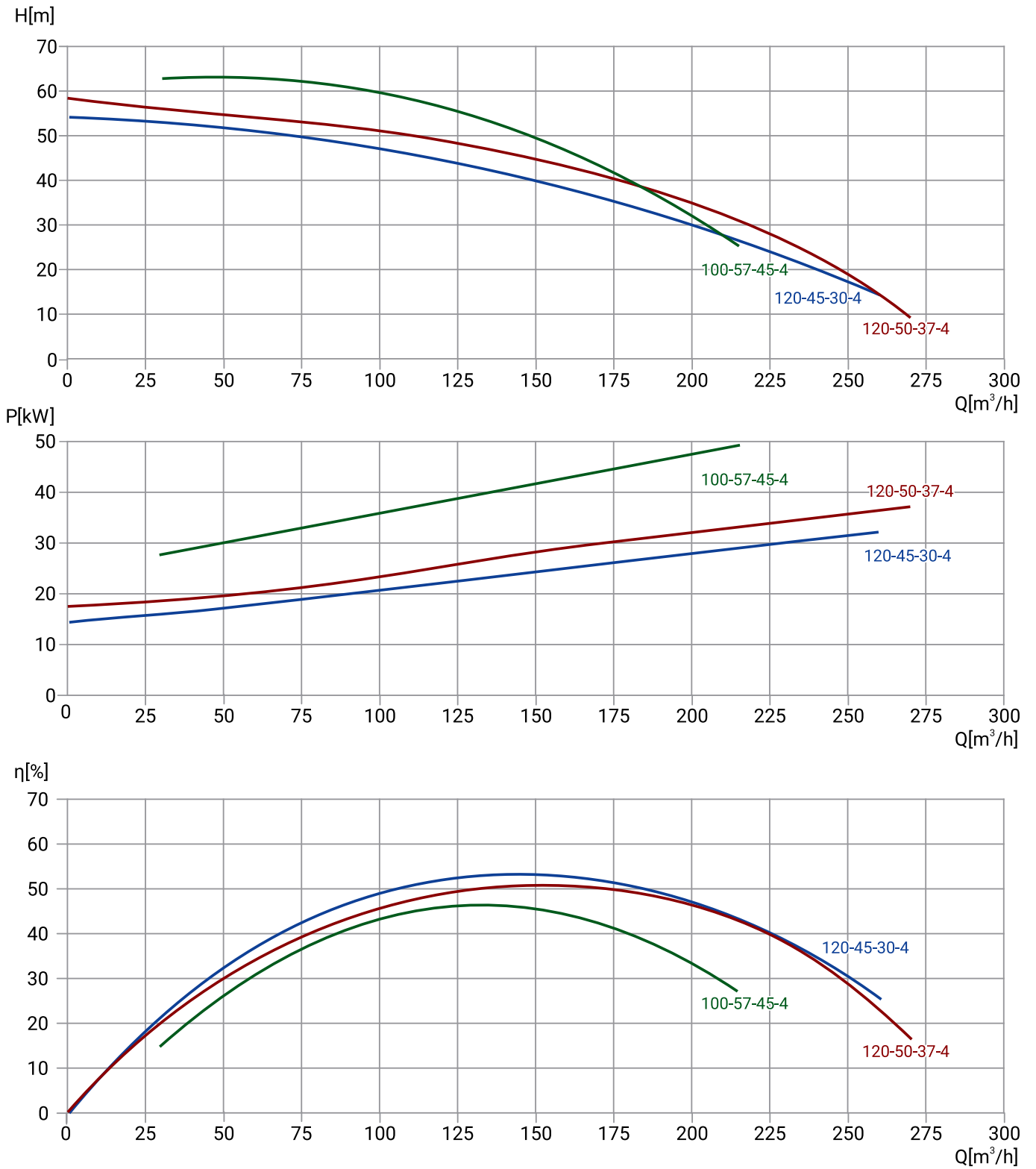

Модель	Артикул	Qном, м ³ /ч	Hном, м	Мощность P2, кВт	Число полюсов	Сила тока, А	Длина кабеля, м	Свободный проход, мм	Масса, кг
100WQ2-120-45-30/4_380V	19119923	120	45	30	4	63	9	32	353
100WQ2-120-50-37/4_380V	19119917	120	50	37	4	76,7	9	32	442
100WQ2-100-57-45/4_380V	19119909	100	57	45	4	92,7	9	32	521

РАЗМЕРЫ

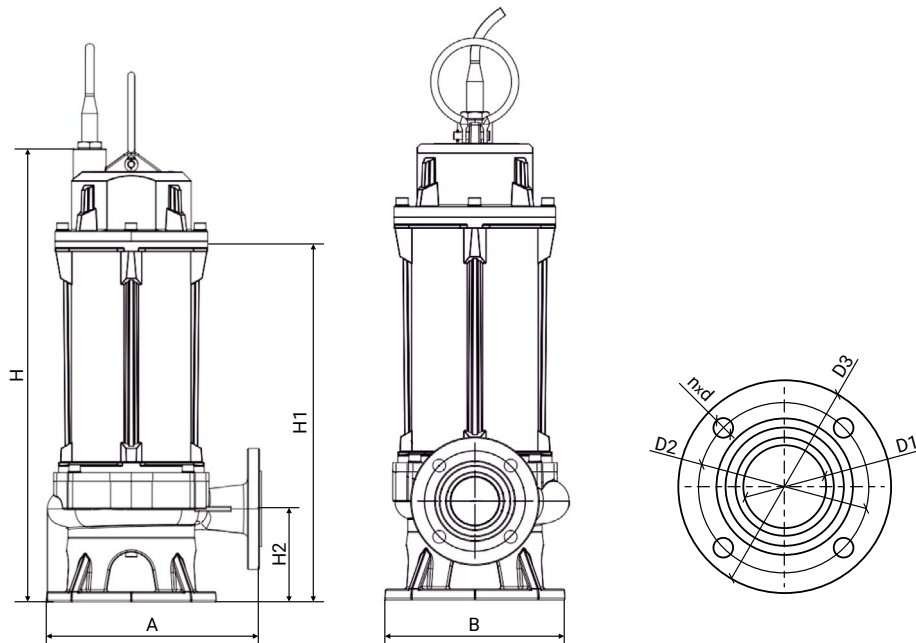

Модель	Габаритные и присоединительные размеры, мм								
	A	B	H	H1	H2	D1	D2	D3	n-d
100WQ2-120-45-30/4_380V	598	475	1221	876	158	100	170	210	4-18
100WQ2-120-50-37/4_380V	598	475	1430	900	158	100	170	210	4-18
100WQ2-100-57-45/4_380V	600	487	1409	880	138	100	170	210	4-18

100WQ2

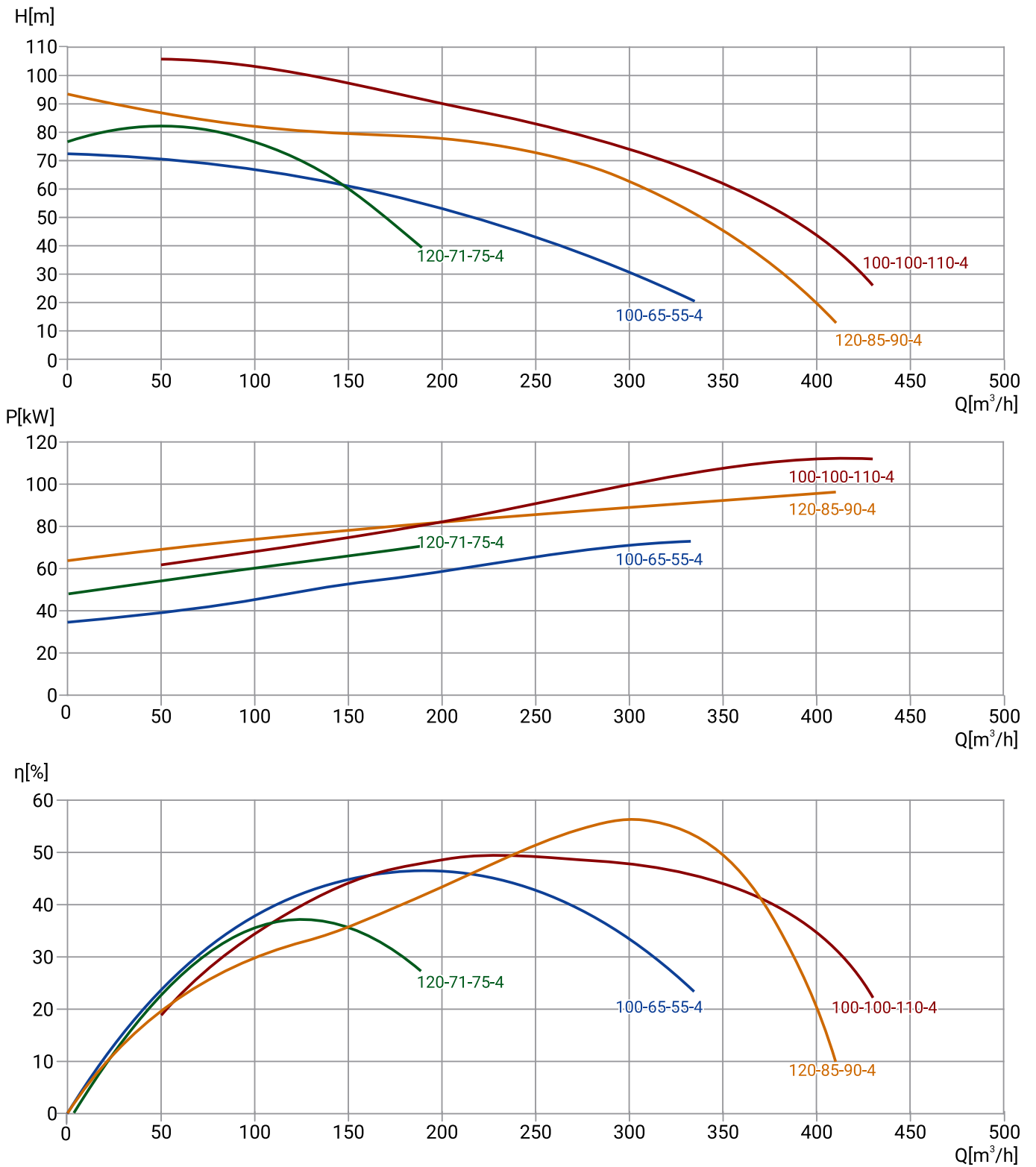

Модель	Артикул	Qном, м³/ч	Нном, м	Мощность P2, кВт	Число полюсов	Сила тока, А	Длина кабеля, м	Свободный проход, мм	Масса, кг
100WQ2-100-65-55/4_380V	19119901	100	65	55	4	121	9	26	637
100WQ2-100-100-110/4_380V	19119869	100	100	110	4	220	9	26	917
100WQ2-120-71-75/4_380V	19119891	120	71	75	4	154	9	26	740
100WQ2-120-85-90/4_380V	19119881	120	85	90	4	198	9	26	800

РАЗМЕРЫ

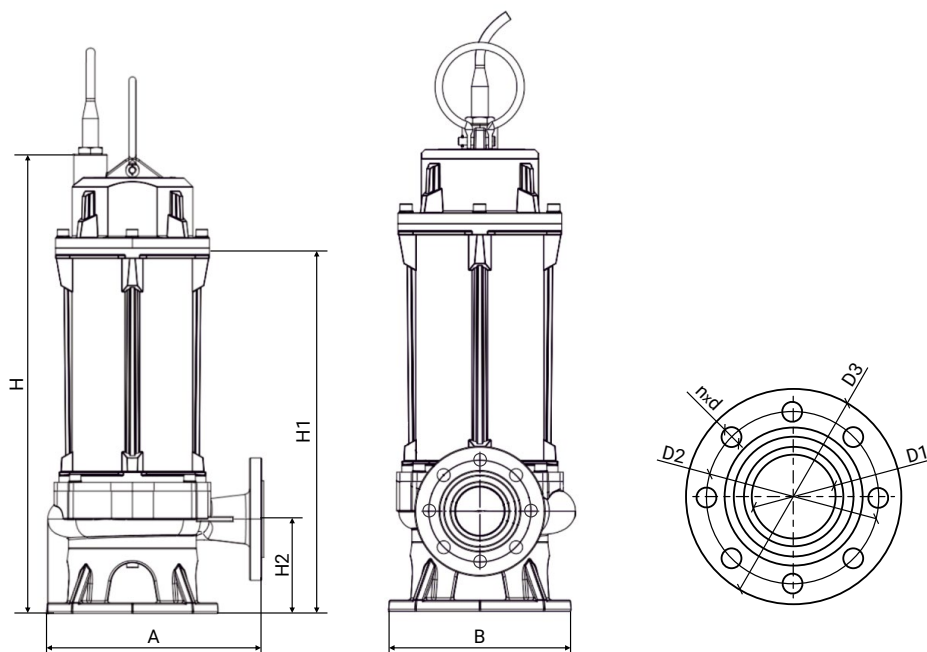

Модель	Габаритные и присоединительные размеры, мм								
	A	B	H	H1	H2	D1	D2	D3	n-d
100WQ2-100-65-55/4_380V	794	638	1800	1240	220	100	180	220	8-18
100WQ2-100-100-110/4_380V	794	638	1800	1240	220	100	180	220	8-18
100WQ2-120-71-75/4_380V	794	638	1800	1240	220	100	180	220	8-18
100WQ2-120-85-90/4_380V	794	638	1800	1240	220	100	180	220	8-18

150WQ2

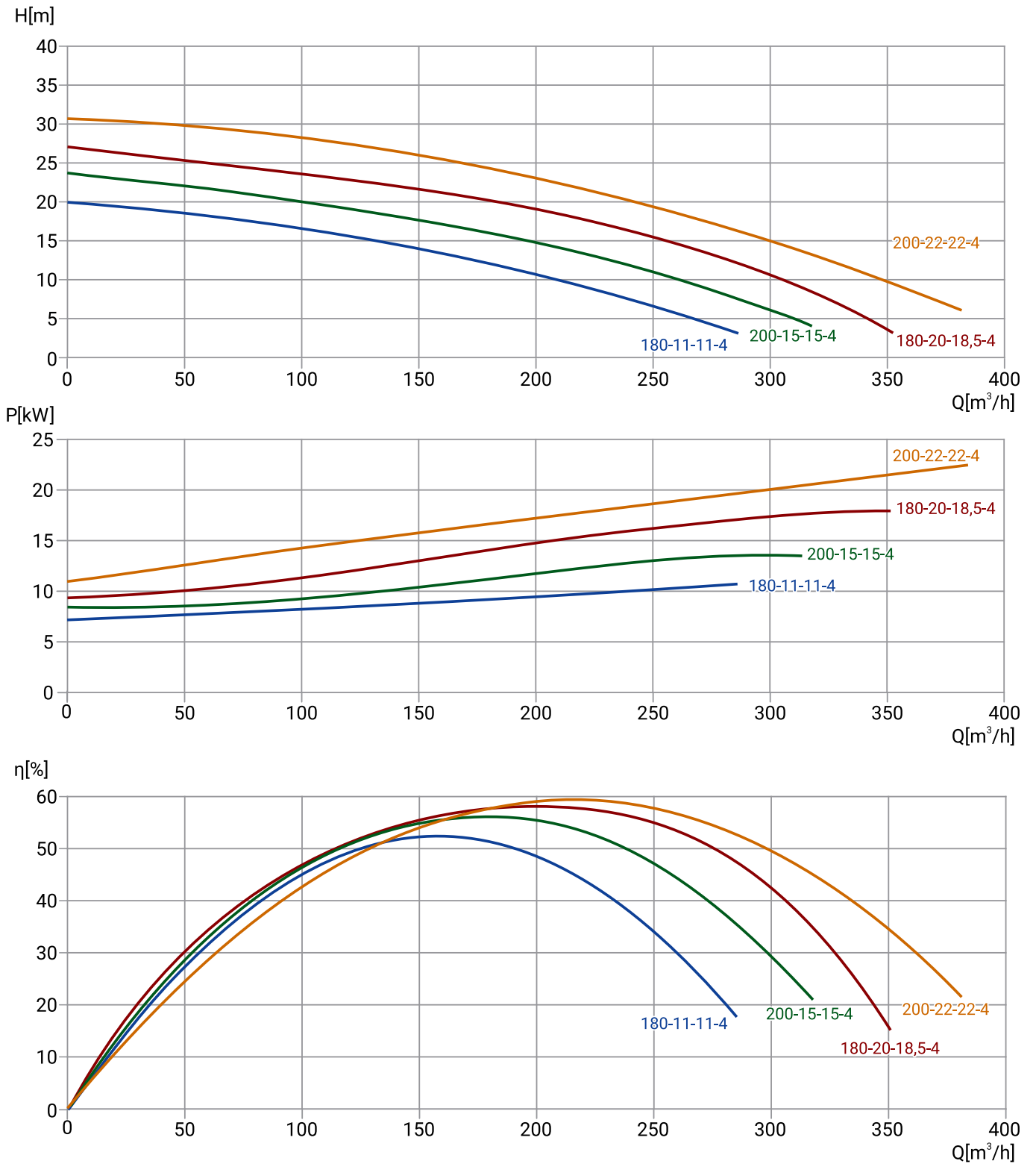

Модель	Артикул	Qном, м³/ч	Нном, м	Мощность P2, кВт	Число полюсов	Сила тока, А	Длина кабеля, м	Свободный проход, мм	Масса, кг
150WQ2-180-11-11/4_380V	19119940	180	11	11	4	24,4	9	50	120
150WQ2-180-20-18,5/4_380V	19119932	180	20	18,5	4	39,4	9	50	180
150WQ2-200-15-15/4_380V	19119936	200	15	15	4	32,8	9	50	142
150WQ2-200-22-22/4_380V	19119927	200	22	22	4	46,5	9	50	219

РАЗМЕРЫ

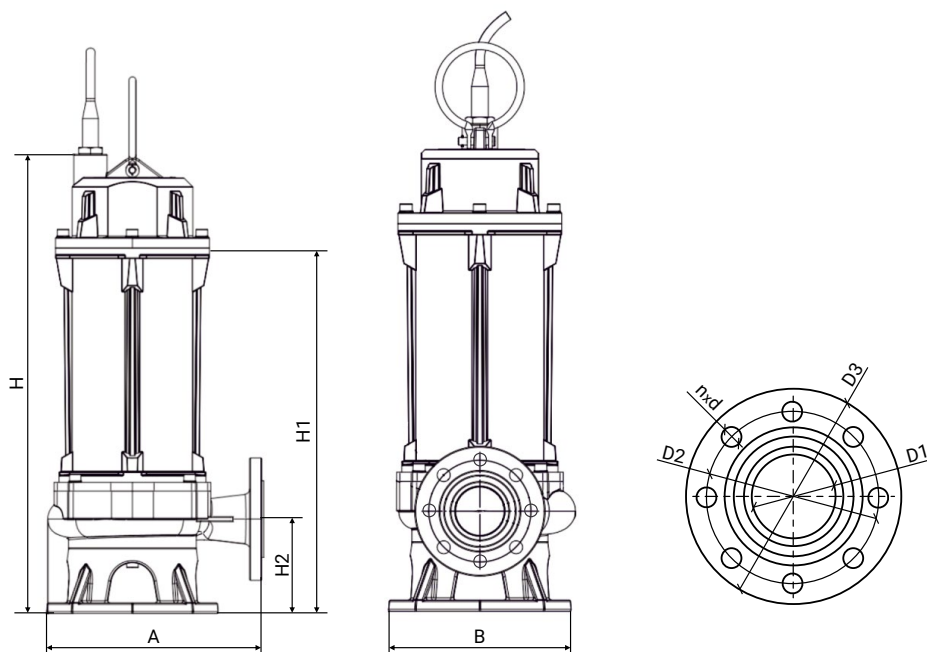

Модель	Габаритные и присоединительные размеры, мм								
	A	B	H	H1	H2	D1	D2	D3	n-d
150WQ2-180-11-11/4_380V	627	489	1235	893	148,5	150	225	265	8-18
150WQ2-180-20-18,5/4_380V	627	489	1235	893	148,5	150	225	265	8-18
150WQ2-200-15-15/4_380V	627	489	1235	893	148,5	150	225	265	8-18
150WQ2-200-22-22/4_380V	627	489	1235	893	148,5	150	225	265	8-18

150WQ2

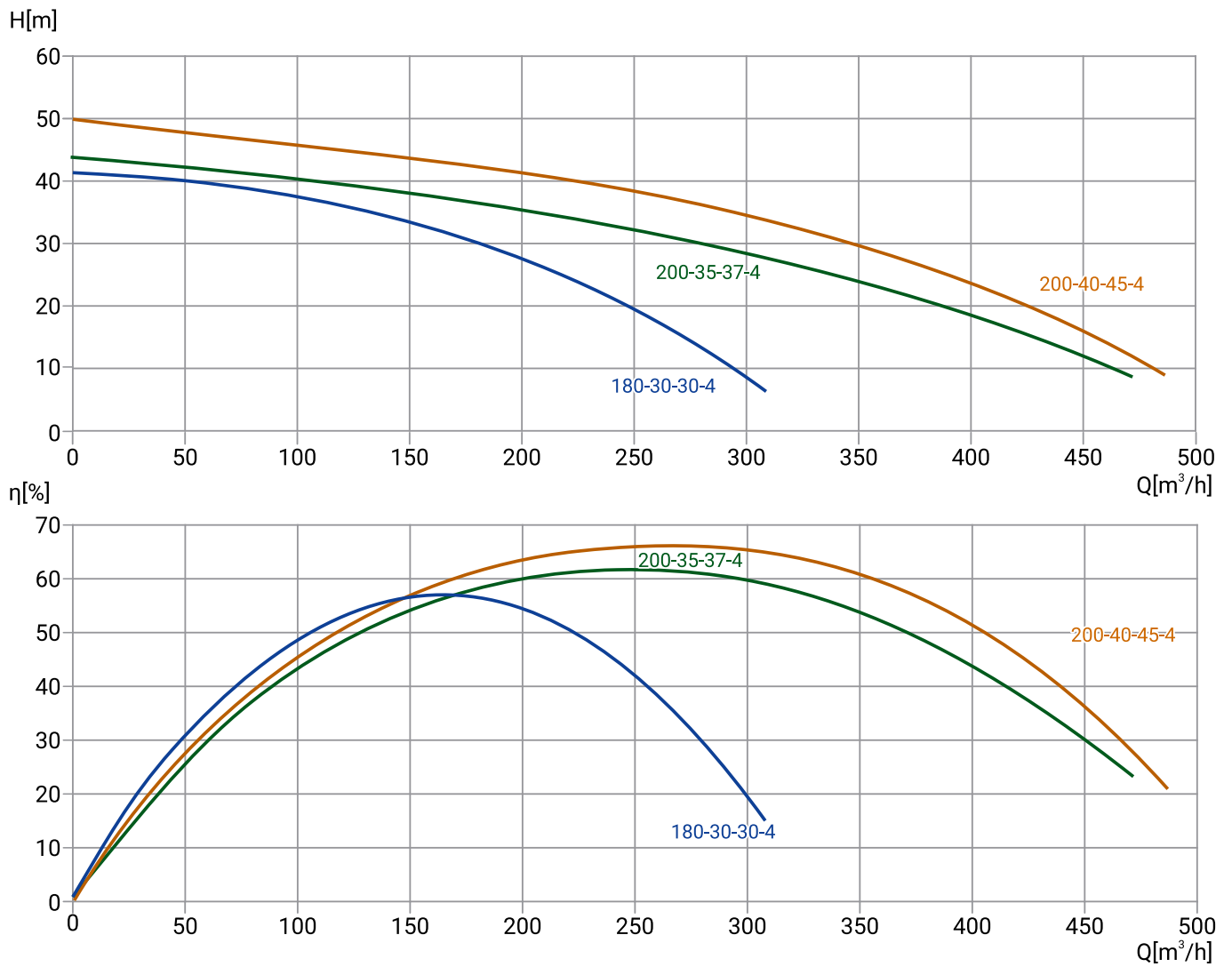

Модель	Артикул	Qном, м³/ч	Hном, м	Мощность P2, кВт	Число полюсов	Сила тока, А	Длина кабеля, м	Свободный проход, мм	Масса, кг
150WQ2-180-30-30/4_380V	19119922	180	30	30	4	63	9	50	353
150WQ2-200-35-37/4_380V	19119916	200	35	37	4	76,7	9	44	489
150WQ2-200-40-45/4_380V	19119908	200	40	45	4	92,7	9	44	489

РАЗМЕРЫ

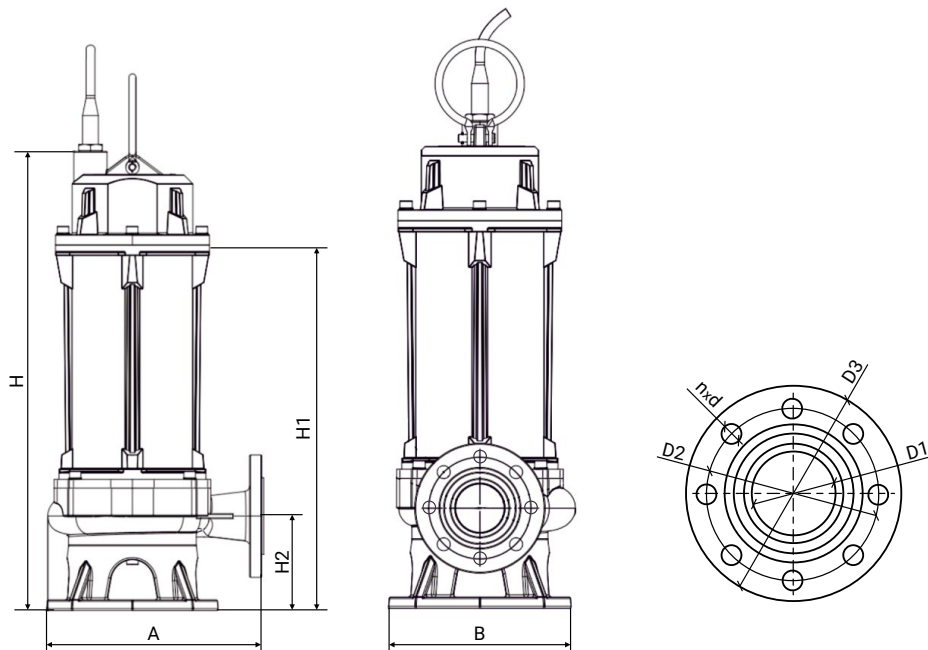

Модель	Габаритные и присоединительные размеры, мм								
	A	B	H	H1	H2	D1	D2	D3	n-d
150WQ2-180-30-30/4_380V	585	470	1200	855	158	150	225	265	8-18
150WQ2-200-35-37/4_380V	626	488	1435	905	163	150	225	265	8-18
150WQ2-200-40-45/4_380V	626	488	1435	905	163	150	225	265	8-18

150WQ2

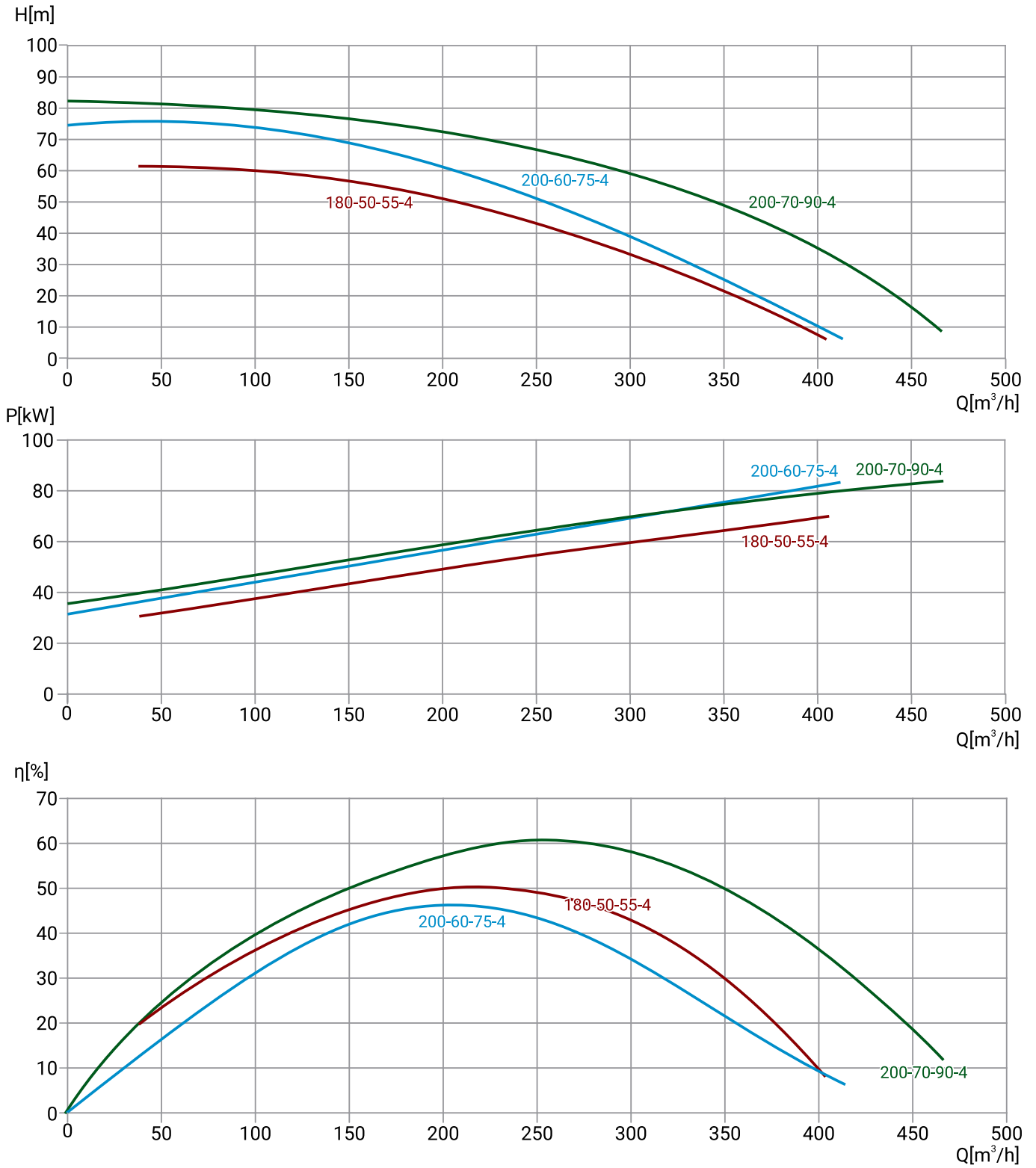

Модель	Артикул	Qном, м ³ /ч	Hном, м	Мощность P2, кВт	Число полюсов	Сила тока, А	Длина кабеля, м	Свободный проход, мм	Масса, кг
150WQ2-180-50-55/4_380V	19119900	180	50	55	4	121	9	26	658
150WQ2-200-60-75/4_380V	19119890	200	60	75	4	154	9	26	770
150WQ2-200-70-90/4_380V	19119880	200	70	90	4	198	9	26	821

РАЗМЕРЫ

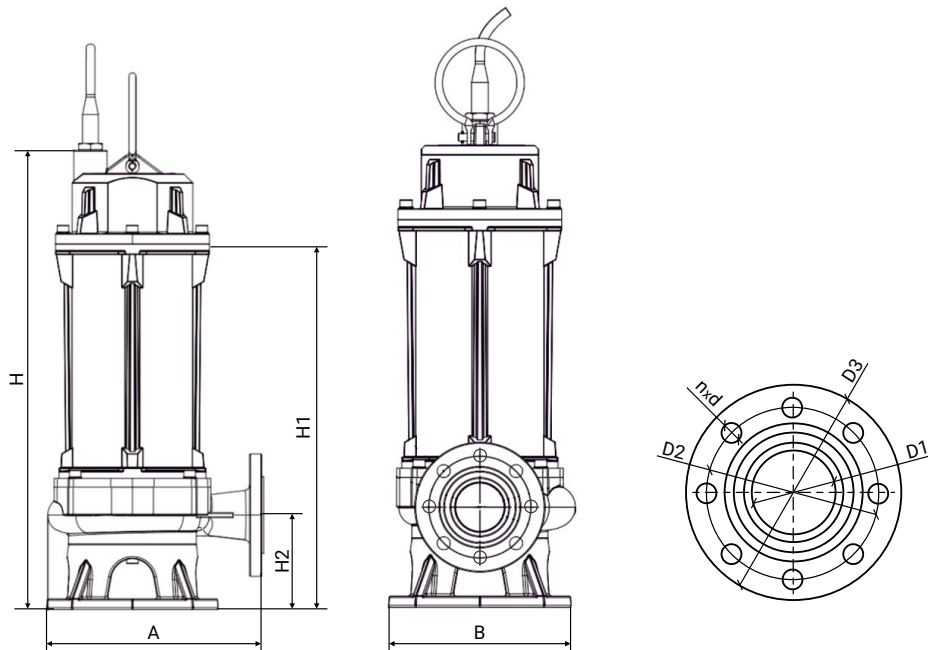

Модель	Габаритные и присоединительные размеры, мм								
	A	B	H	H1	H2	D1	D2	D3	n-d
150WQ2-180-50-55/4_380V	800	645	1796	1236	216	150	240	285	8-22
150WQ2-200-60-75/4_380V	800	645	1796	1236	216	150	240	285	8-22
150WQ2-200-70-90/4_380V	800	645	1796	1236	216	150	240	285	8-22

150WQ2

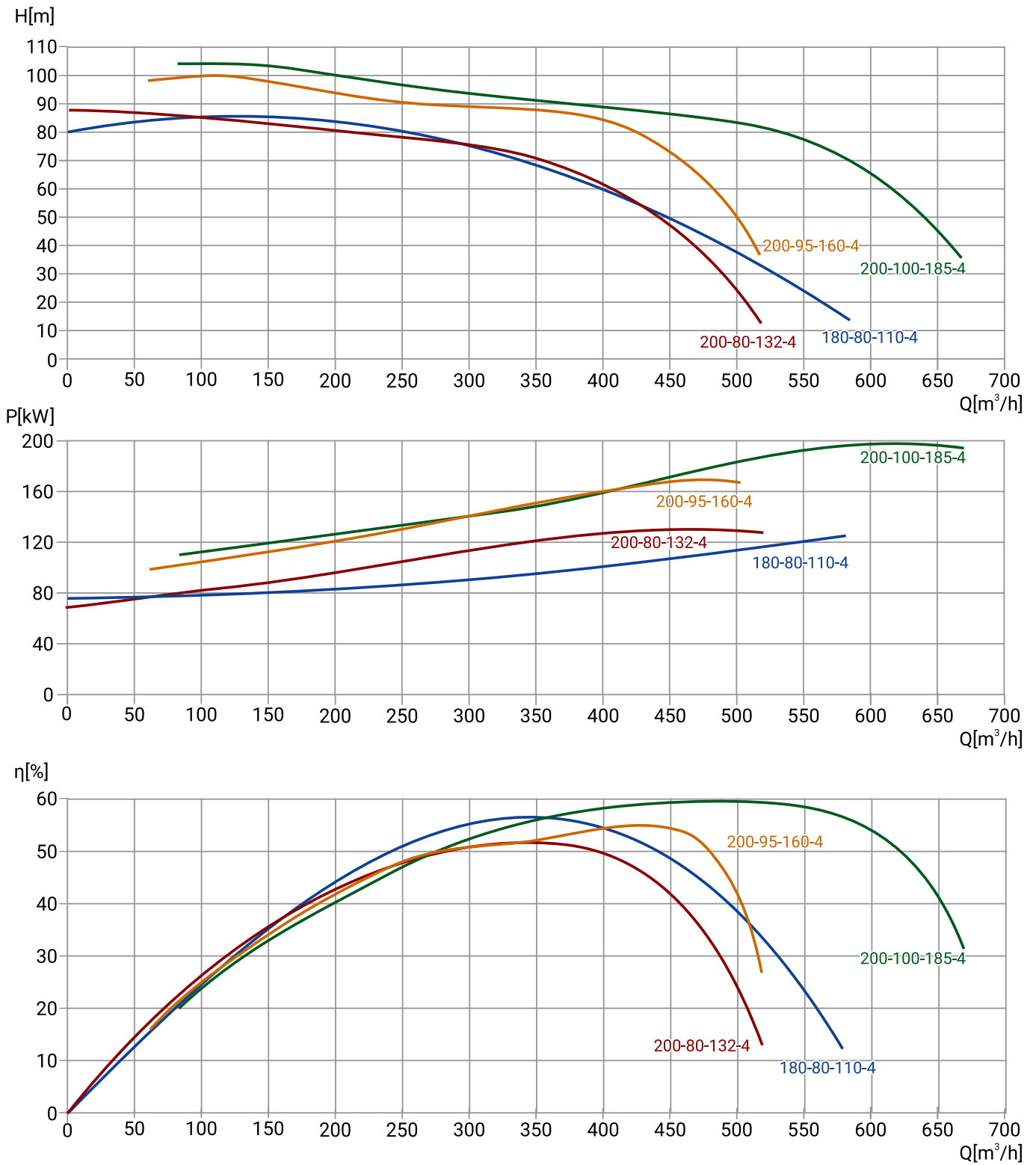

Модель	Артикул	Qном, м³/ч	Нном, м	Мощность P2, кВт	Число полюсов	Сила тока, А	Длина кабеля, м	Свободный проход, мм	Масса, кг
150WQ2-180-80-110/4_380V	19119868	180	80	110	4	220	9	26	939
150WQ2-200-80-132/4_380V	19119857	200	80	132	4	275	9	30	1600
150WQ2-200-100-185/4_380V	19119835	200	100	185	4	385	9	30	2300
150WQ2-200-95-160/4_380V	19119846	200	95	160	4	338,8	9	25	2100

РАЗМЕРЫ

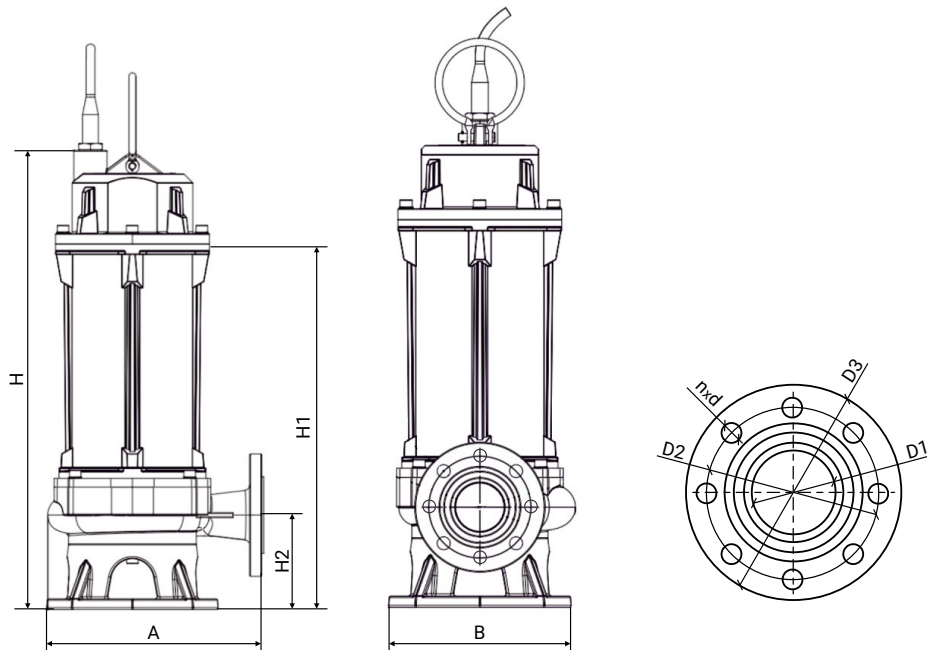

Модель	Габаритные и присоединительные размеры, мм								
	A	B	H	H1	H2	D1	D2	D3	n-d
150WQ2-180-80-110/4_380V	800	645	1796	1236	216	150	240	285	8-22
150WQ2-200-80-132/4_380V	730	585	1525	1350	275	150	225	265	8-18
150WQ2-200-100-185/4_380V	730	585	1750	1500	275	150	225	265	8-18
150WQ2-200-95-160/4_380V	730	585	1645	1370	275	150	225	265	8-18

200WQ2

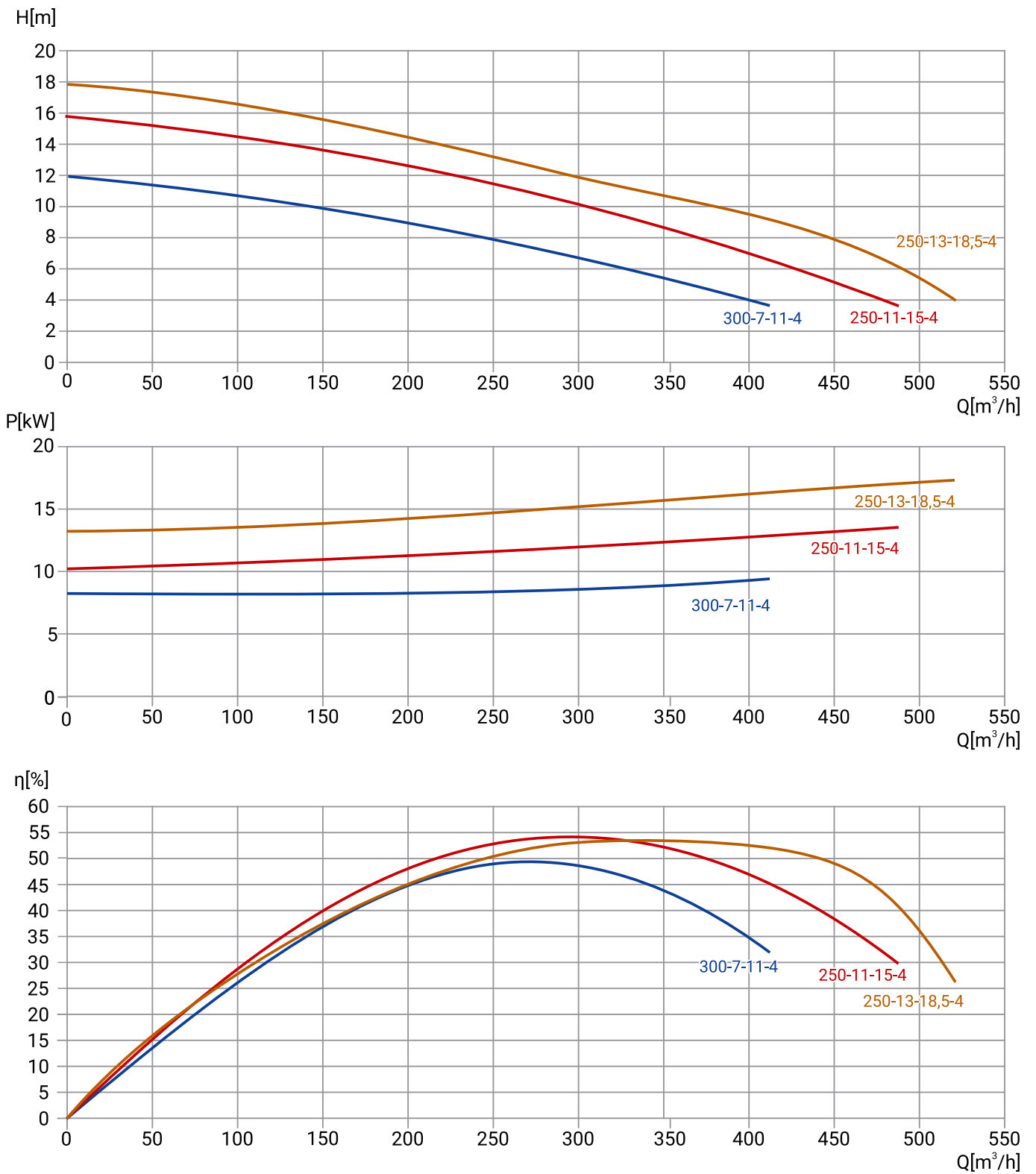

Модель	Артикул	Qном, м ³ /ч	Hном, м	Мощность P2, кВт	Число полюсов	Сила тока, А	Длина кабеля, м	Свободный проход, мм	Масса, кг
200WQ2-300-7-11/4_380V	19119939	300	7	11	4	24,4	9	76	131
200WQ2-250-11-15/4_380V	19119935	250	11	15	4	32,8	9	76	156
200WQ2-250-13-18,5/4_380V	19119931	250	13	18,5	4	39,4	9	76	197

РАЗМЕРЫ

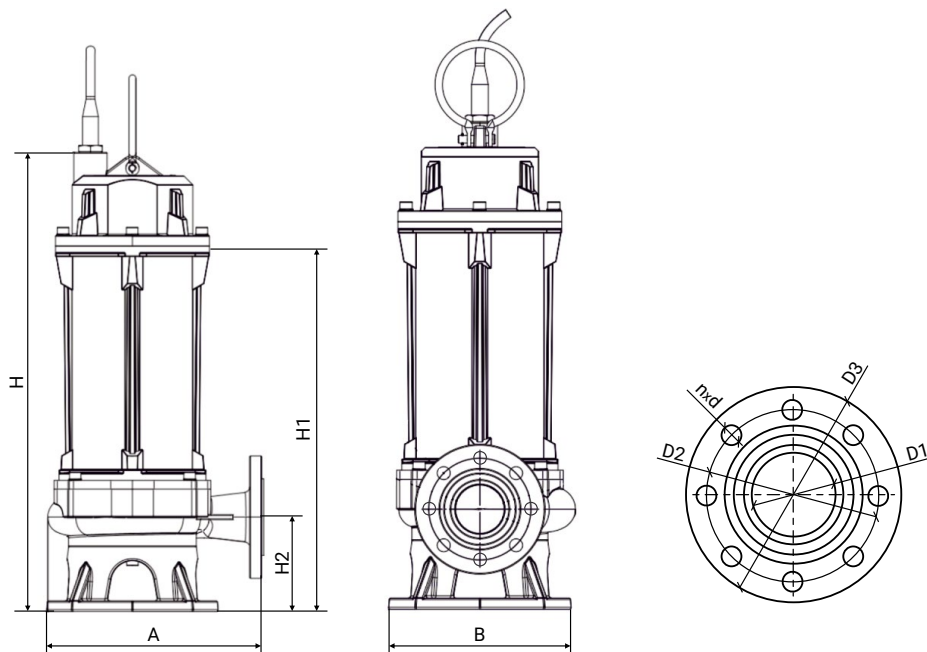

Модель	Габаритные и присоединительные размеры, мм								
	A	B	H	H1	H2	D1	D2	D3	n-d
200WQ2-300-7-11/4_380V	610	495	1260	915	180	200	280	320	8-18
200WQ2-250-11-15/4_380V	610	495	1260	915	180	200	280	320	8-18
200WQ2-250-13-18,5/4_380V	610	495	1260	915	180	200	280	320	8-18

200WQ2

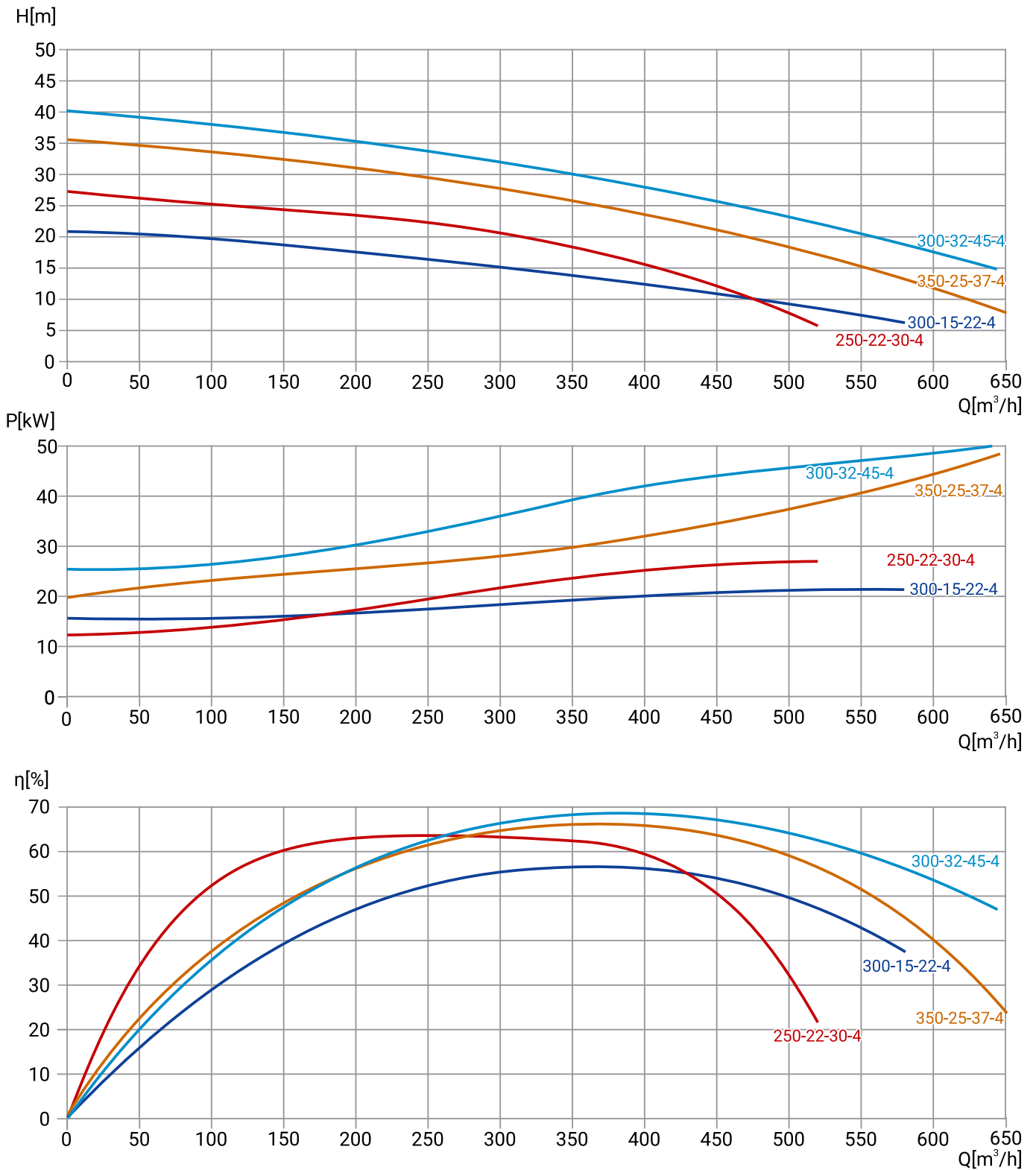

Модель	Артикул	Qном, м³/ч	Нном, м	Мощность P2, кВт	Число полюсов	Сила тока, А	Длина кабеля, м	Свободный проход, мм	Масса, кг
200WQ2-300-15-22/4_380V	19119926	300	15	22	4	46,5	9	76	236
200WQ2-250-22-30/4_380V	19119921	250	22	30	4	63	9	52	365
200WQ2-350-25-37/4_380V	19119915	350	25	37	4	76,7	9	52	495
200WQ2-300-32-45/4_380V	19119907	300	32	45	4	92,7	9	52	495

РАЗМЕРЫ

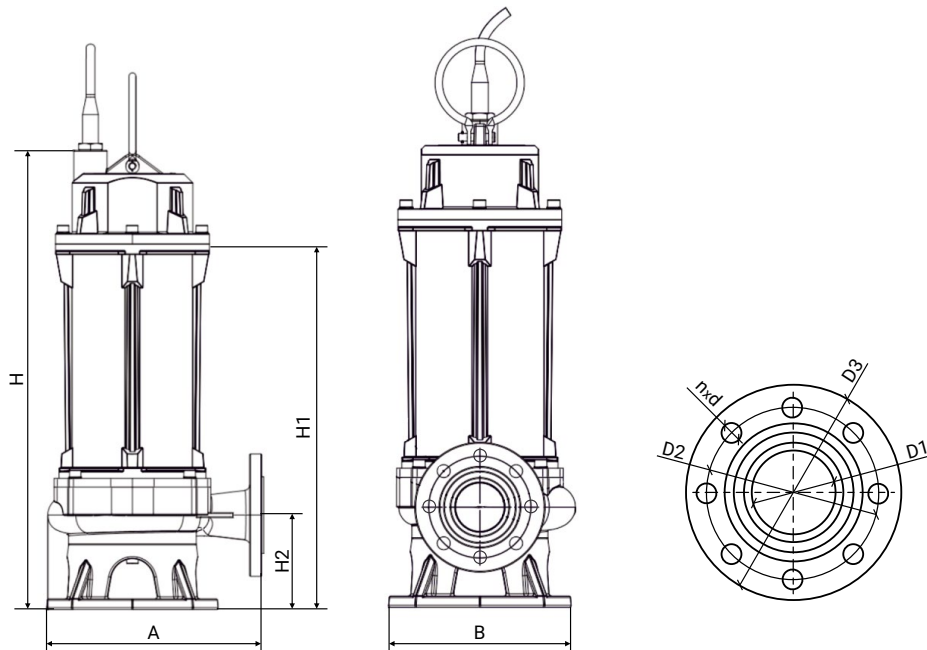

Модель	Габаритные и присоединительные размеры, мм								
	A	B	H	H1	H2	D1	D2	D3	n-d
200WQ2-300-15-22/4_380V	610	495	1260	915	180	200	280	320	8-18
200WQ2-250-22-30/4_380V	600	450	1250	900	190	200	280	320	8-18
200WQ2-350-25-37/4_380V	690	530	1450	920	175	200	280	320	8-18
200WQ2-300-32-45/4_380V	690	530	1450	920	175	200	280	320	8-18

200WQ2

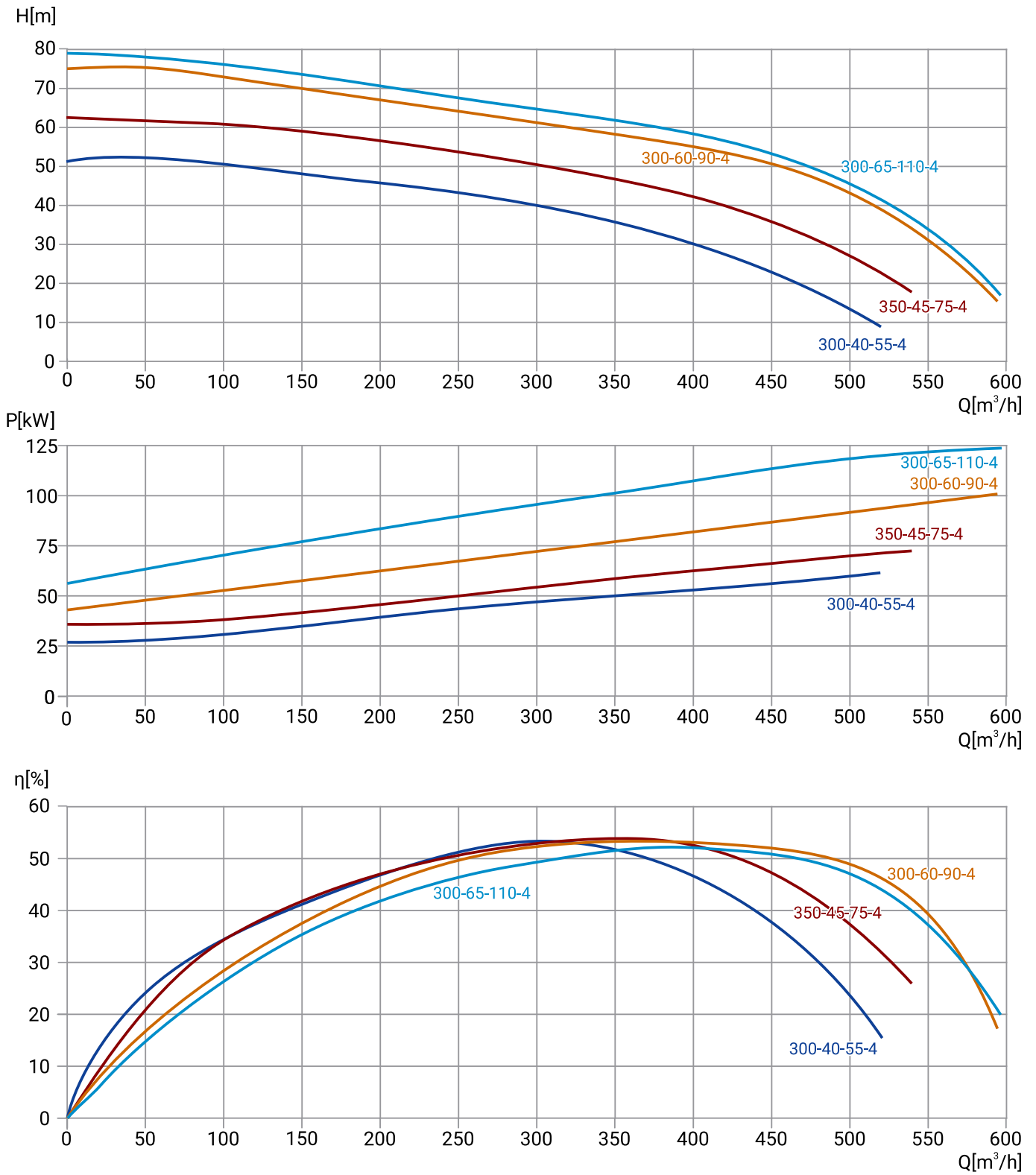

Модель	Артикул	Qном, м³/ч	Нном, м	Мощность P2, кВт	Число полюсов	Сила тока, А	Длина кабеля, м	Свободный проход, мм	Масса, кг
200WQ2-300-40-55/4_380V	19119899	300	40	55	4	121	9	35	679
200WQ2-350-45-75/4_380V	19119889	350	45	75	4	154	9	35	790
200WQ2-300-60-90/4_380V	19119879	300	60	90	4	198	9	35	843
200WQ2-300-65-110/4_380V	19119867	300	65	110	4	220	9	35	960

РАЗМЕРЫ

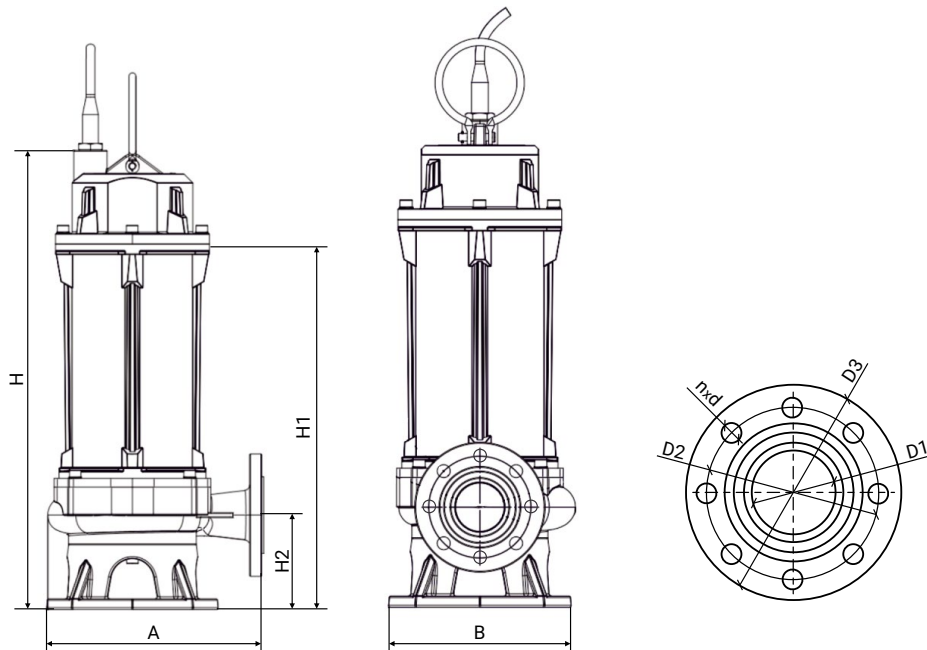

Модель	Габаритные и присоединительные размеры, мм								
	A	B	H	H1	H2	D1	D2	D3	n-d
200WQ2-300-40-55/4_380V	820	680	1805	1245	215	200	295	340	8-22
200WQ2-350-45-75/4_380V	820	680	1805	1245	215	200	295	340	8-22
200WQ2-300-60-90/4_380V	820	680	1805	1245	215	200	295	340	8-22
200WQ2-300-65-110/4_380V	820	680	1805	1245	215	200	295	340	8-22

200WQ2

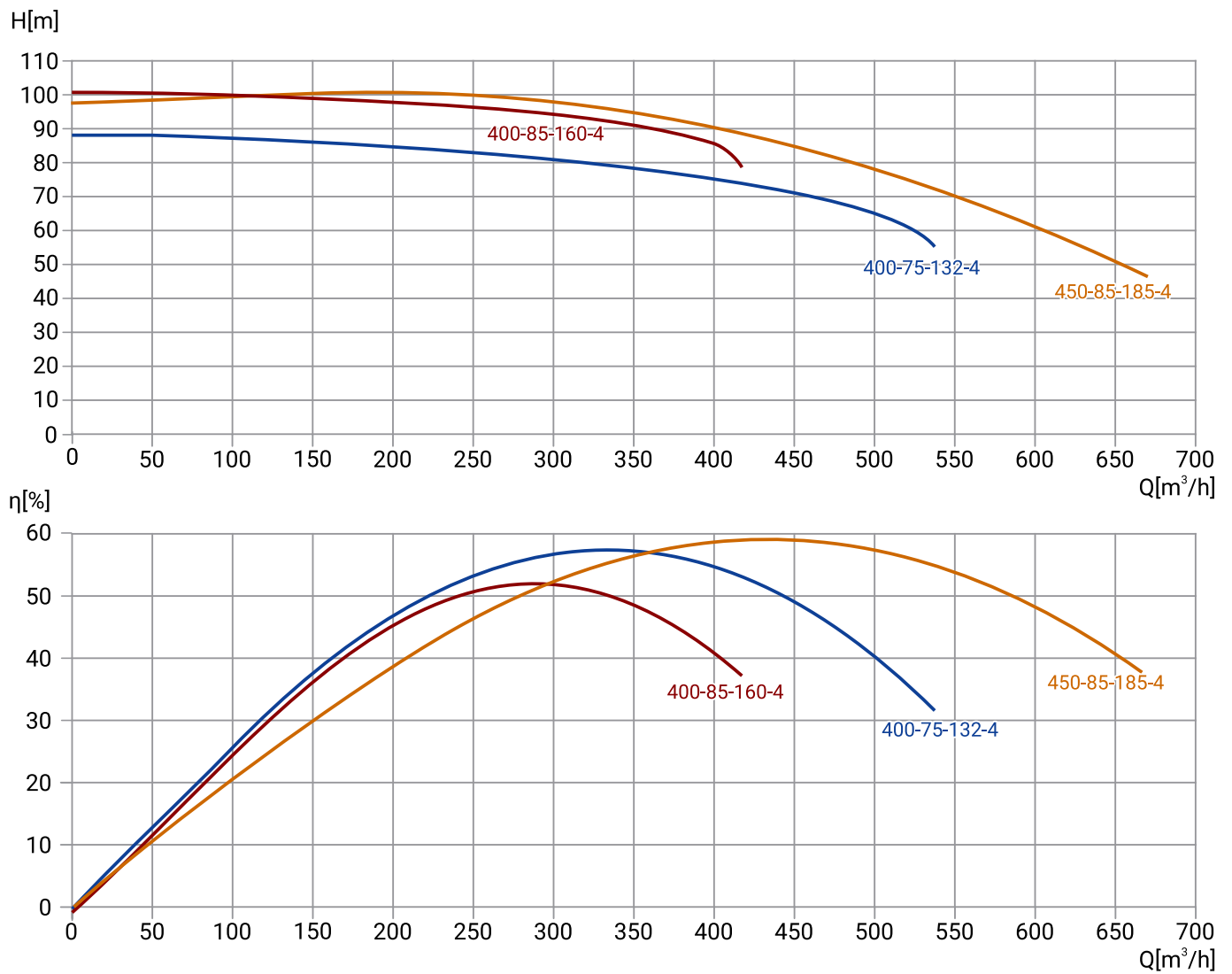

Модель	Артикул	Qном, м ³ /ч	Hном, м	Мощность P2, кВт	Число полюсов	Сила тока, А	Длина кабеля, м	Свободный проход, мм	Масса, кг
200WQ2-400-75-132/4_380V	19119856	400	75	132	4	275	9	38	1600
200WQ2-400-85-160/4_380V	19119845	400	85	160	4	338,8	9	38	2100
200WQ2-450-85-185/4_380V	19119834	450	85	185	4	385	9	38	2300

РАЗМЕРЫ

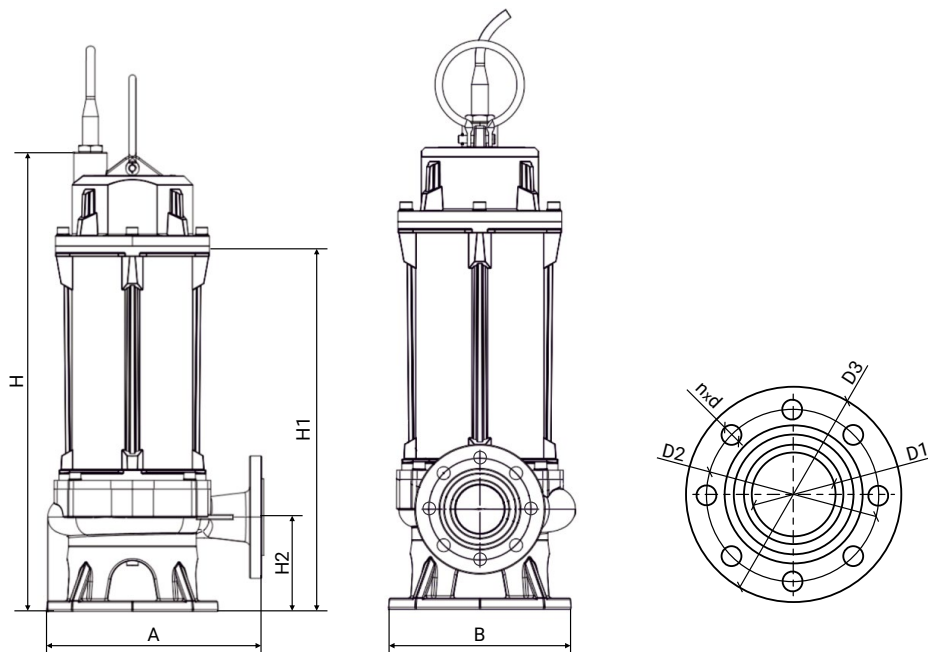

Модель	Габаритные и присоединительные размеры, мм								
	A	B	H	H1	H2	D1	D2	D3	n-d
200WQ2-400-75-132/4_380V	810	600	2150	1550	375	200	280	320	8-18
200WQ2-400-85-160/4_380V	810	600	2270	1750	375	200	280	320	8-18
200WQ2-450-85-185/4_380V	810	600	2300	1800	375	200	280	320	8-18

250WQ2

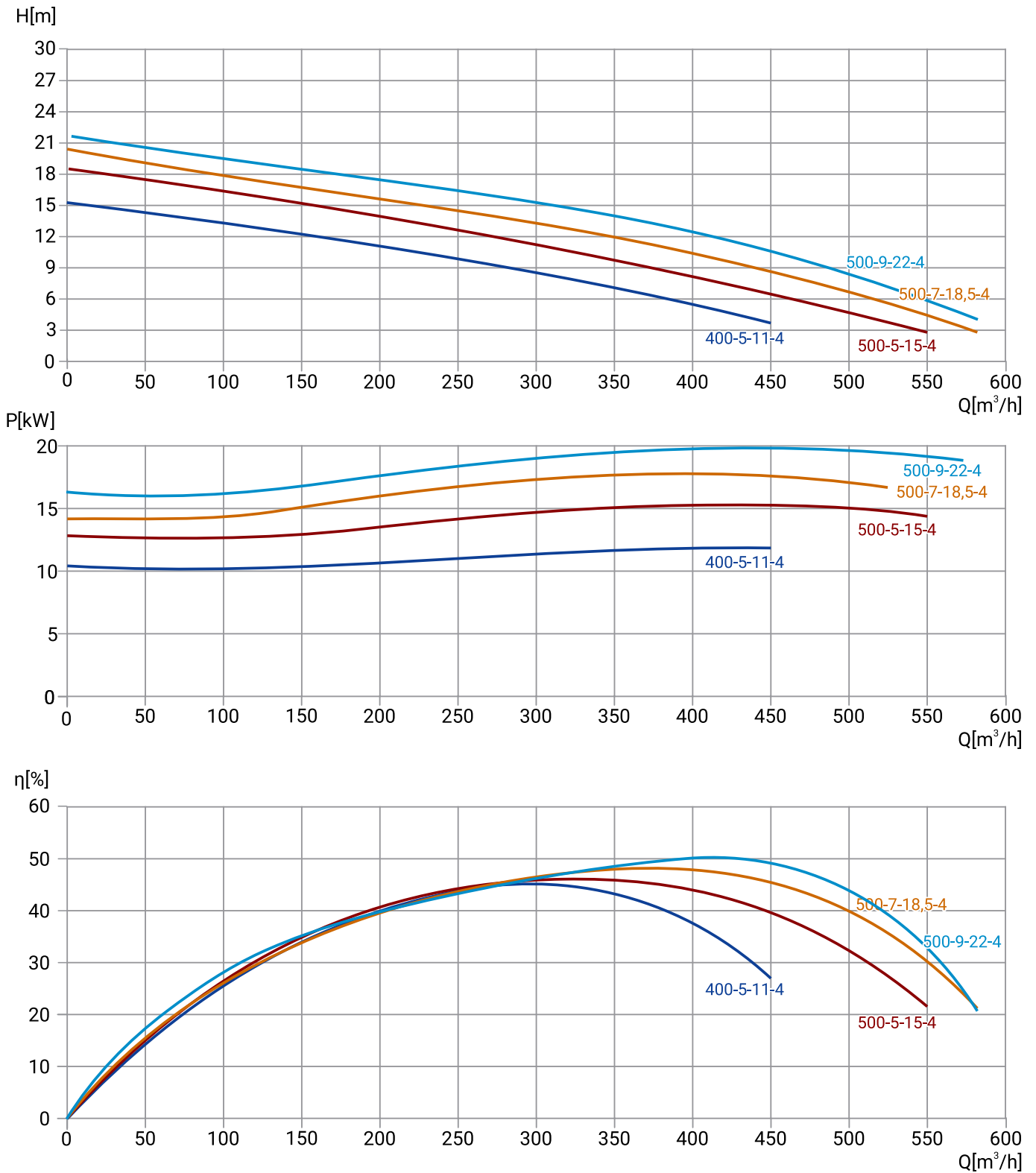

Модель	Артикул	Qном, м³/ч	Нном, м	Мощность P2, кВт	Число полюсов	Сила тока, А	Длина кабеля, м	Свободный проход, мм	Масса, кг
250WQ2-400-5-11/4_380V	19119938	400	5	11	4	24,4	9	76	140
250WQ2-500-5-15/4_380V	19119934	500	5	15	4	32,8	9	76	156
250WQ2-500-7-18,5/4_380V	19119930	500	7	18,5	4	39,4	9	76	211
250WQ2-500-9-22/4_380V	19119925	500	9	22	4	46,5	9	76	250

РАЗМЕРЫ

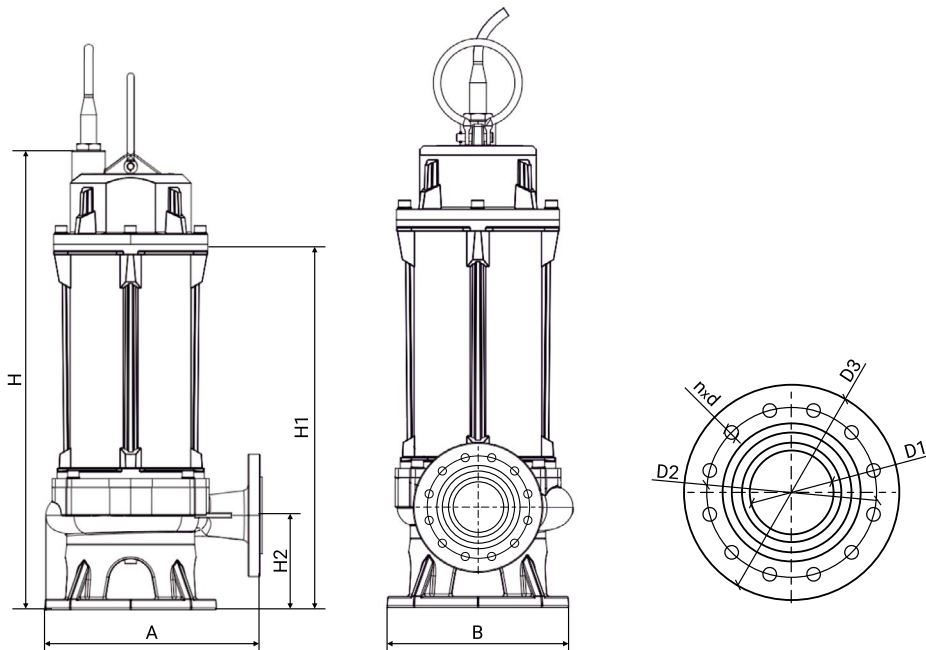

Модель	Габаритные и присоединительные размеры, мм								
	A	B	H	H1	H2	D1	D2	D3	n-d
250WQ2-400-5-11/4_380V	645	542	1285	942	206	250	350	395	12-22
250WQ2-500-5-15/4_380V	645	542	1285	942	206	250	350	395	12-22
250WQ2-500-7-18,5/4_380V	645	542	1285	942	206	250	350	395	12-22
250WQ2-500-9-22/4_380V	645	542	1285	942	206	250	350	395	12-22

250WQ2

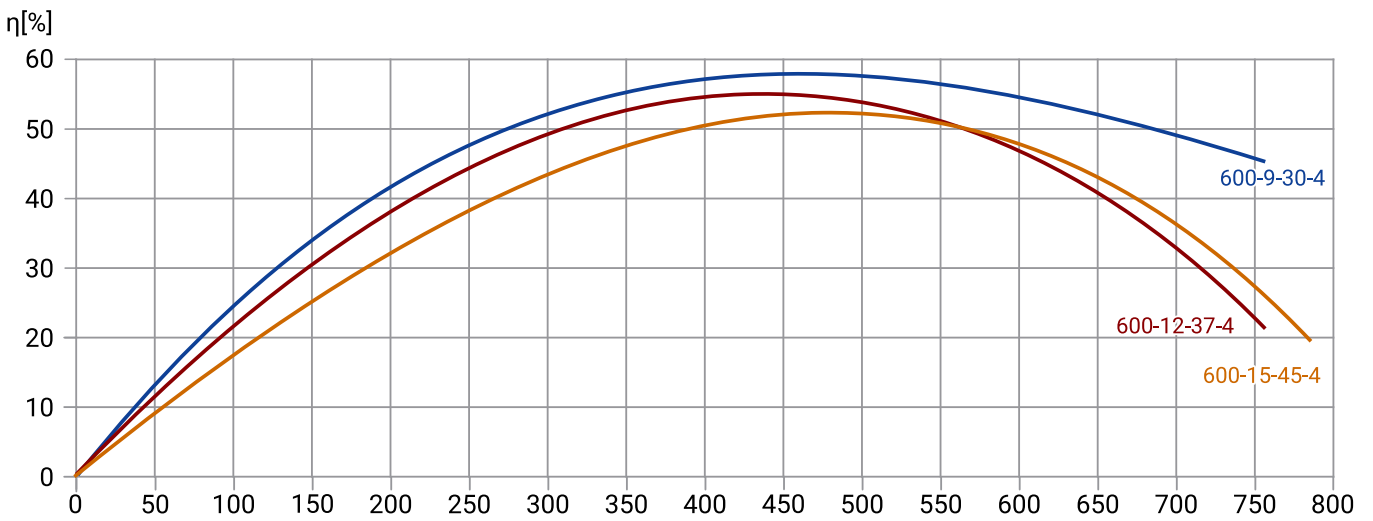
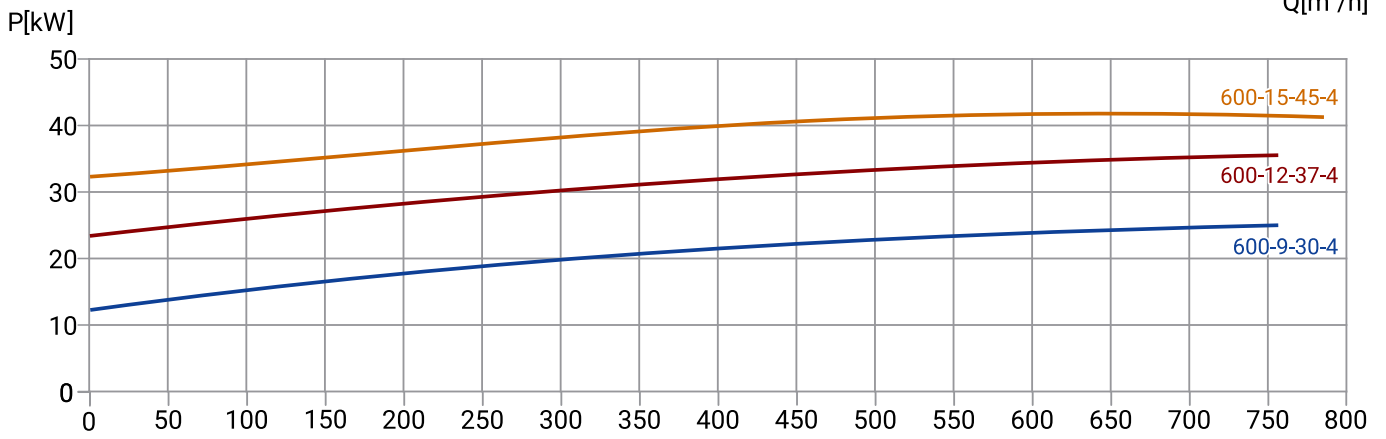
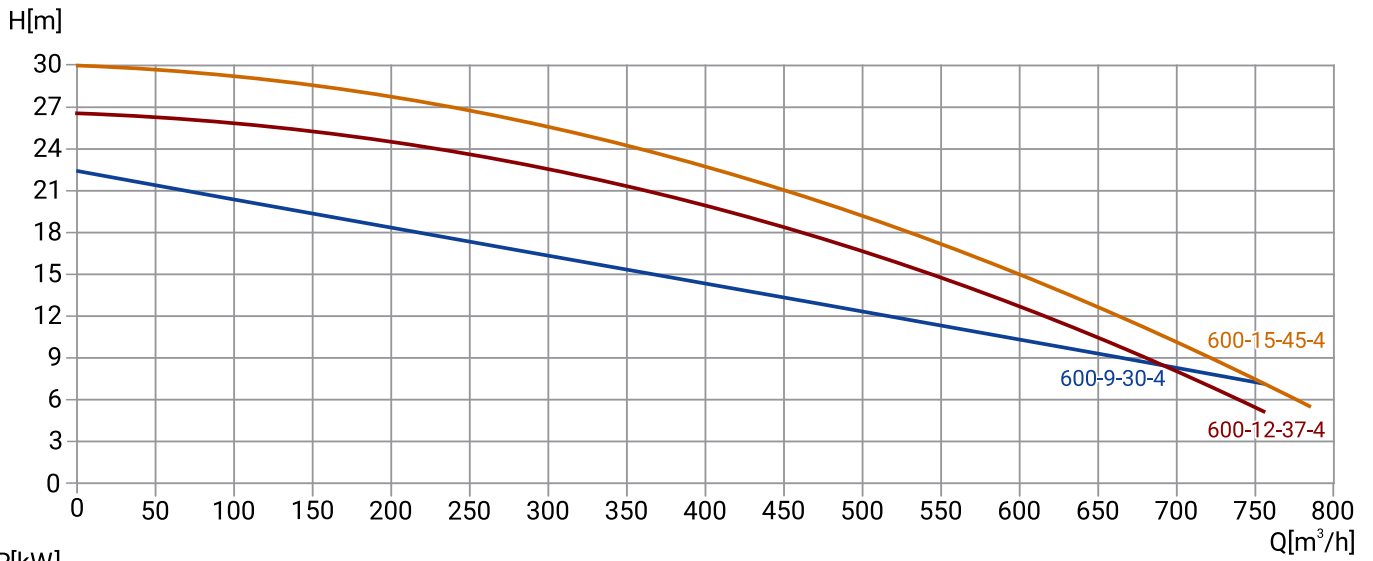

Модель	Артикул	Qном, м ³ /ч	Hном, м	Мощность P2, кВт	Число полюсов	Сила тока, А	Длина кабеля, м	Свободный проход, мм	Масса, кг
250WQ2-600-9-30/4_380V	19119920	600	9	30	4	63	9	76	384
250WQ2-600-12-37/4_380V	19119914	600	12	37	4	76,7	9	80	518
250WQ2-600-15-45/4_380V	19119906	600	15	45	4	92,7	9	80	602

РАЗМЕРЫ

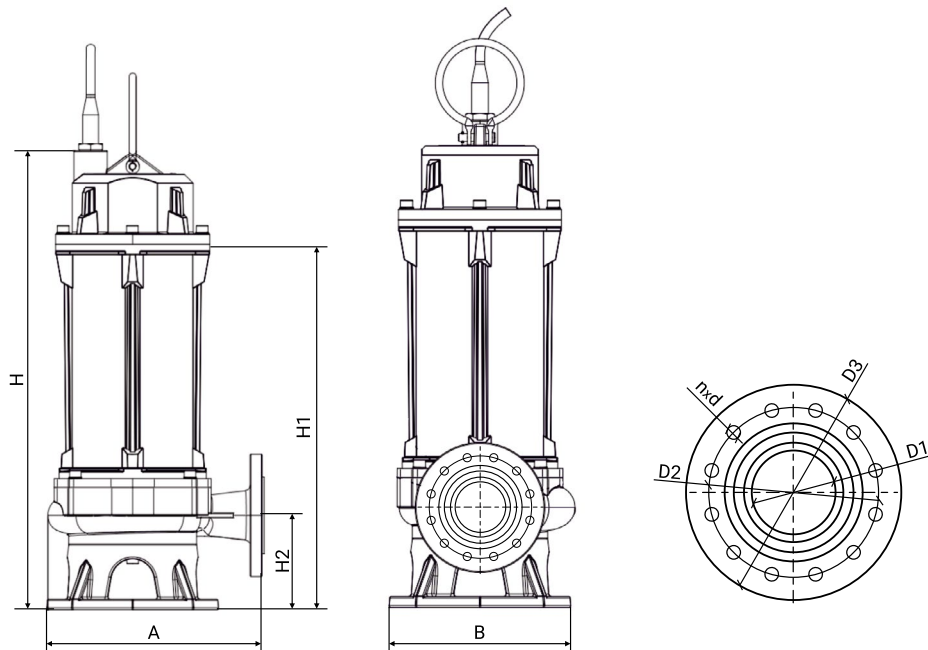

Модель	Габаритные и присоединительные размеры, мм								
	A	B	H	H1	H2	D1	D2	D3	n-d
250WQ2-600-9-30/4_380V	700	532	1292	947	238	250	350	395	12-22
250WQ2-600-12-37/4_380V	693	577	1470	940	207	250	350	395	12-22
250WQ2-600-15-45/4_380V	693	577	1470	940	207	250	350	395	12-22

250WQ2

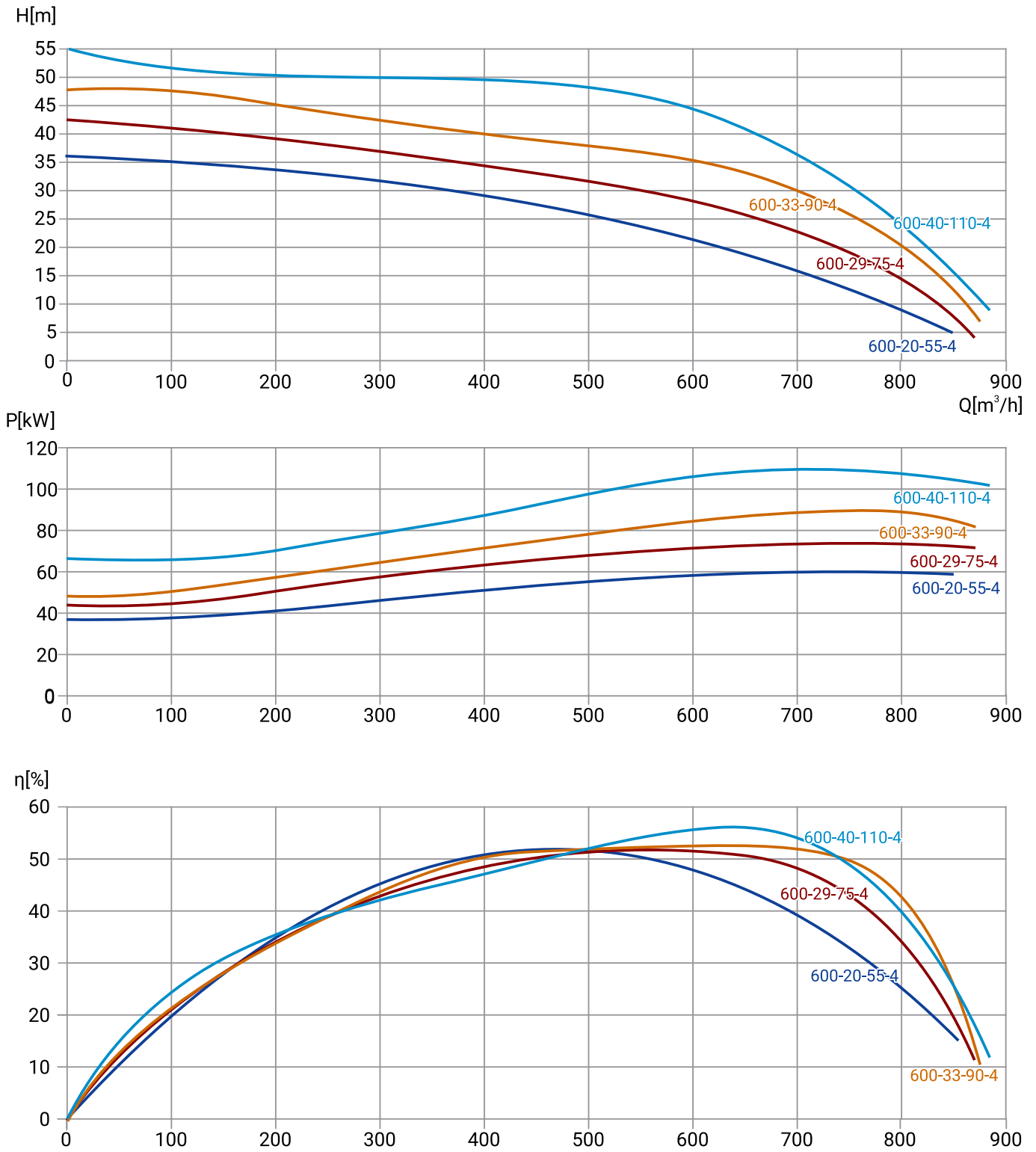

Модель	Артикул	Qном, м³/ч	Hном, м	Мощность P2, кВт	Число полюсов	Сила тока, А	Длина кабеля, м	Свободный проход, мм	Масса, кг
250WQ2-600-20-55/4_380V	19119898	600	20	55	4	121	9	70	701
250WQ2-600-29-75/4_380V	19119888	600	29	75	4	154	9	70	807
250WQ2-600-33-90/4_380V	19119878	600	33	90	4	198	9	70	869
250WQ2-600-40-110/4_380V	19119866	600	40	110	4	220	9	70	981

РАЗМЕРЫ

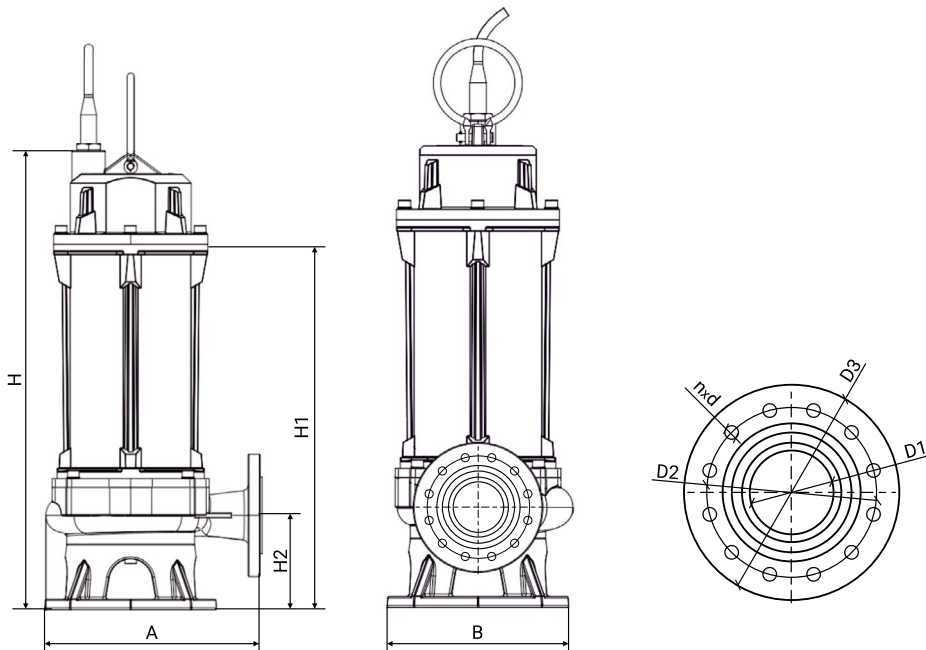

Модель	Габаритные и присоединительные размеры, мм								
	A	B	H	H1	H2	D1	D2	D3	n-d
250WQ2-600-20-55/4_380V	773	624	1810	1250	205	250	350	395	12-22
250WQ2-600-29-75/4_380V	773	624	1810	1250	205	250	350	395	12-22
250WQ2-600-33-90/4_380V	773	624	1810	1250	205	250	350	395	12-22
250WQ2-600-40-110/4_380V	773	624	1810	1250	205	250	350	395	12-22

250WQ2

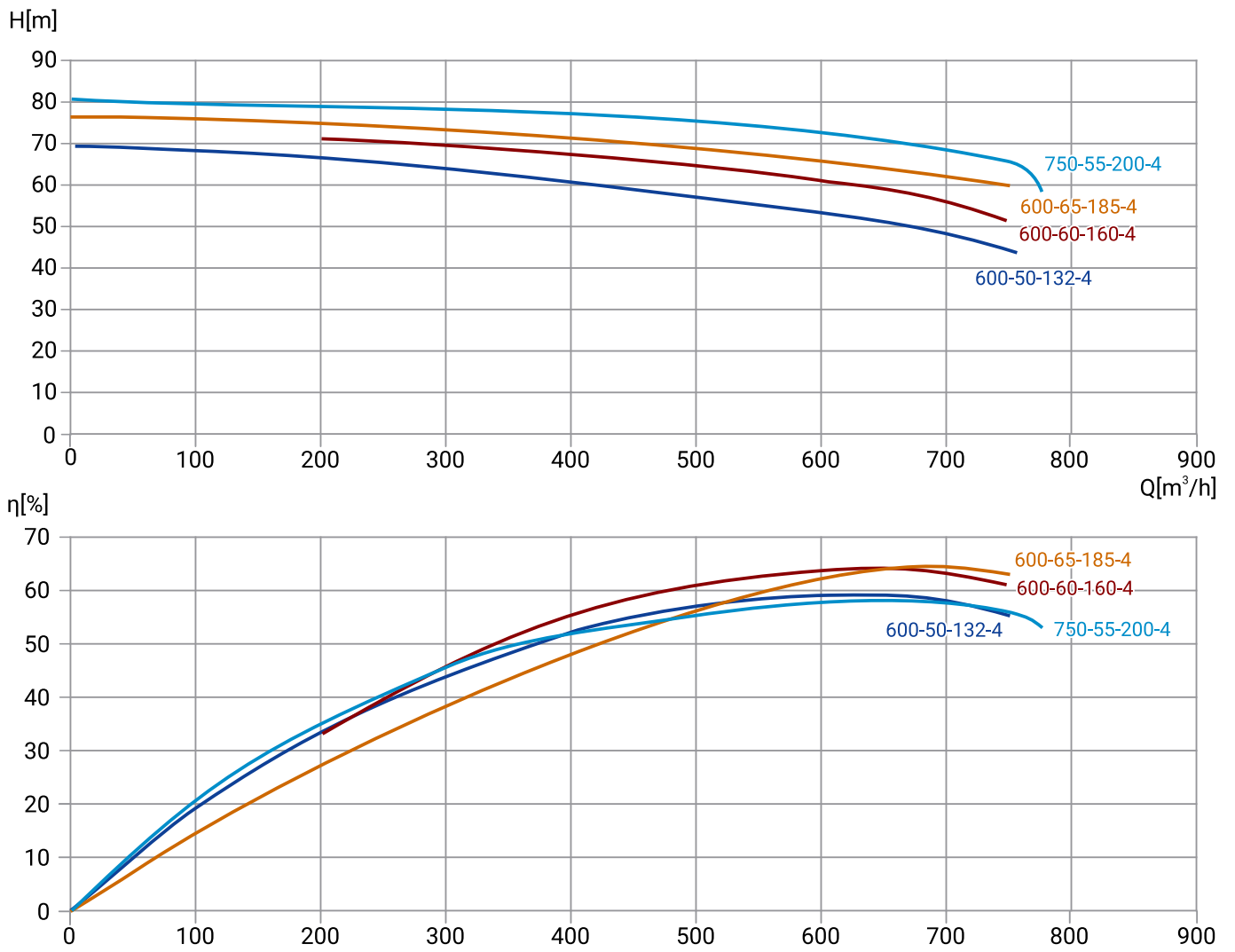

Модель	Артикул	Qном, м³/ч	Нном, м	Мощность P2, кВт	Число полюсов	Сила тока, А	Длина кабеля, м	Свободный проход, мм	Масса, кг
250WQ2-600-50-132/4_380V	19119855	600	50	132	4	275	9	75	1500
250WQ2-600-60-160/4_380V	19119844	600	60	160	4	338,8	9	75	2000
250WQ2-600-65-185/4_380V	19119833	600	65	185	4	385	9	75	2300
250WQ2-750-55-200/4_380V	19119826	750	55	200	4	440	9	75	2500

РАЗМЕРЫ

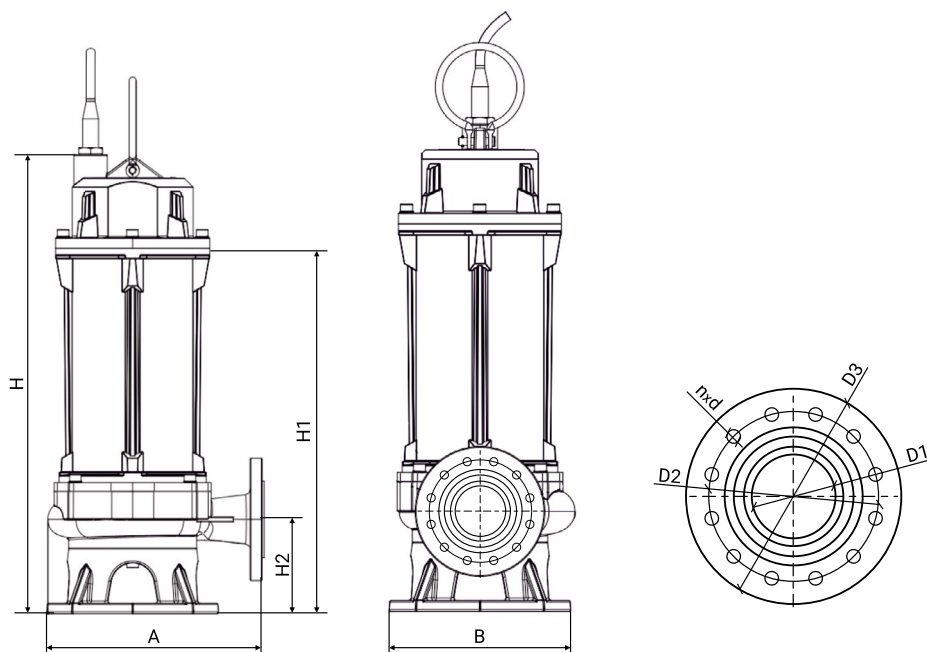

Модель	Габаритные и присоединительные размеры, мм								
	A	B	H	H1	H2	D1	D2	D3	n-d
250WQ2-600-50-132/4_380V	700	520	1950	1750	355	250	350	395	12-22
250WQ2-600-60-160/4_380V	700	520	2070	1970	355	250	350	395	12-22
250WQ2-600-65-185/4_380V	700	520	2250	2050	355	250	350	395	12-22
250WQ2-750-55-200/4_380V	700	520	2250	2050	355	250	350	395	12-22

300WQ2

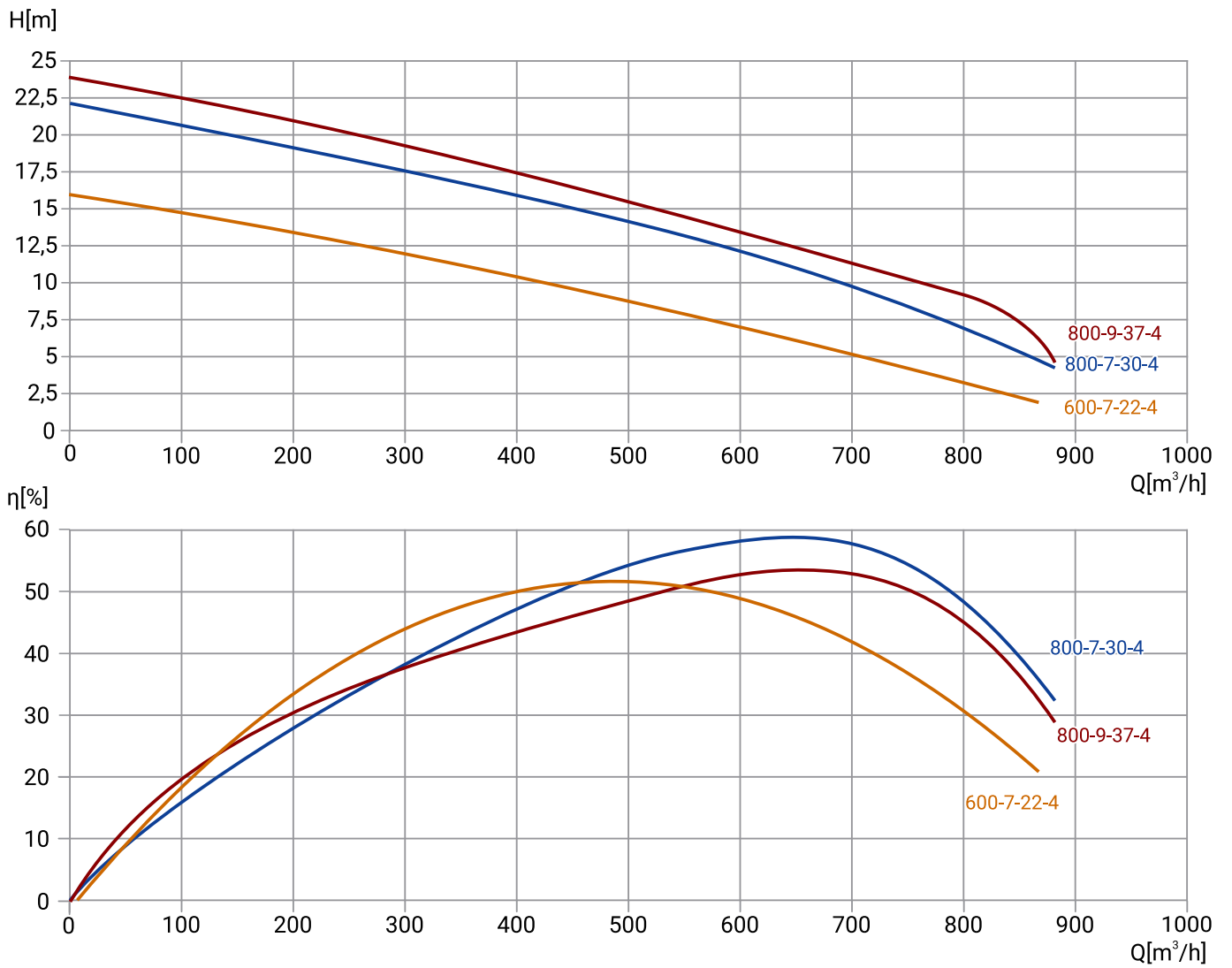

Модель	Артикул	Qном, м ³ /ч	Hном, м	Мощность P2, кВт	Число полюсов	Сила тока, А	Длина кабеля, м	Свободный проход, мм	Масса, кг
300WQ2-600-7-22/4_380V	19119924	600	7	22	4	46,5	9	85	266
300WQ2-800-7-30/4_380V	19119919	800	7	30	4	63	9	88	535
300WQ2-800-9-37/4_380V	19119913	800	9	37	4	76,7	9	88	535

РАЗМЕРЫ

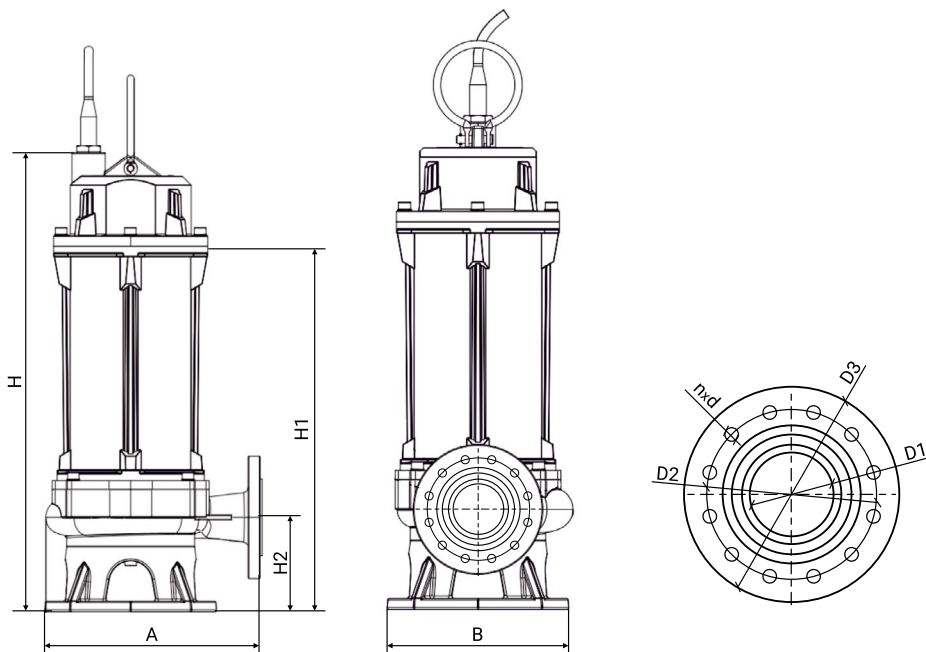

Модель	Габаритные и присоединительные размеры, мм								
	A	B	H	H1	H2	D1	D2	D3	n-d
300WQ2-600-7-22/4_380V	636	525	1264	922	238	300	400	445	12-22
300WQ2-800-7-30/4_380V	794	619	1340	976	250	300	400	445	12-22
300WQ2-800-9-37/4_380V	794	619	1530	976	250	300	400	445	12-22

300WQ2

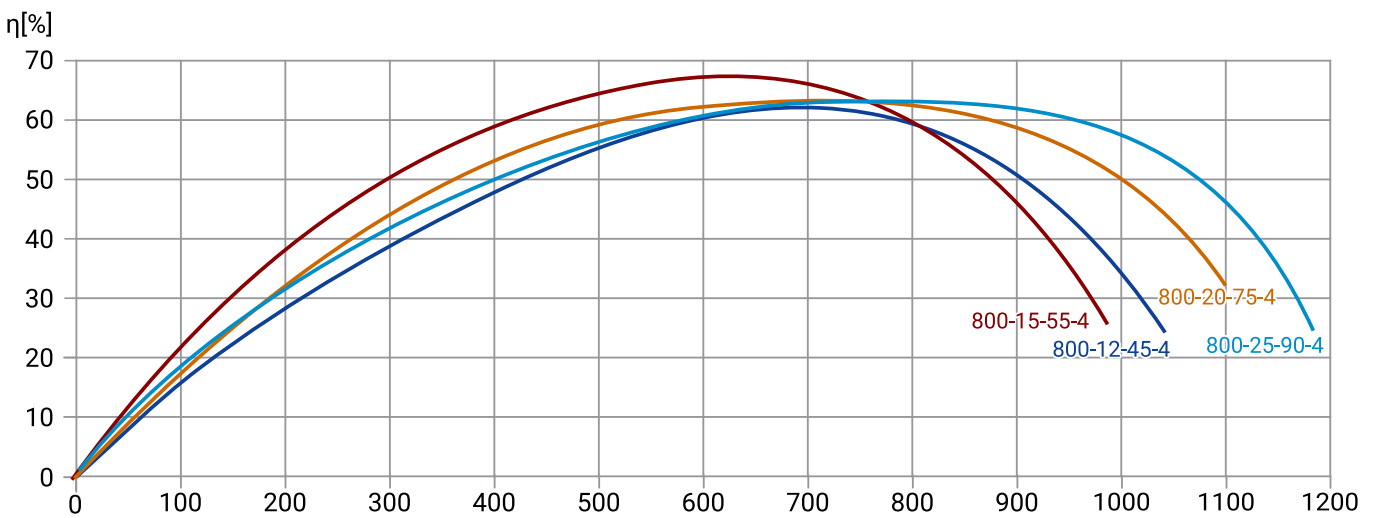
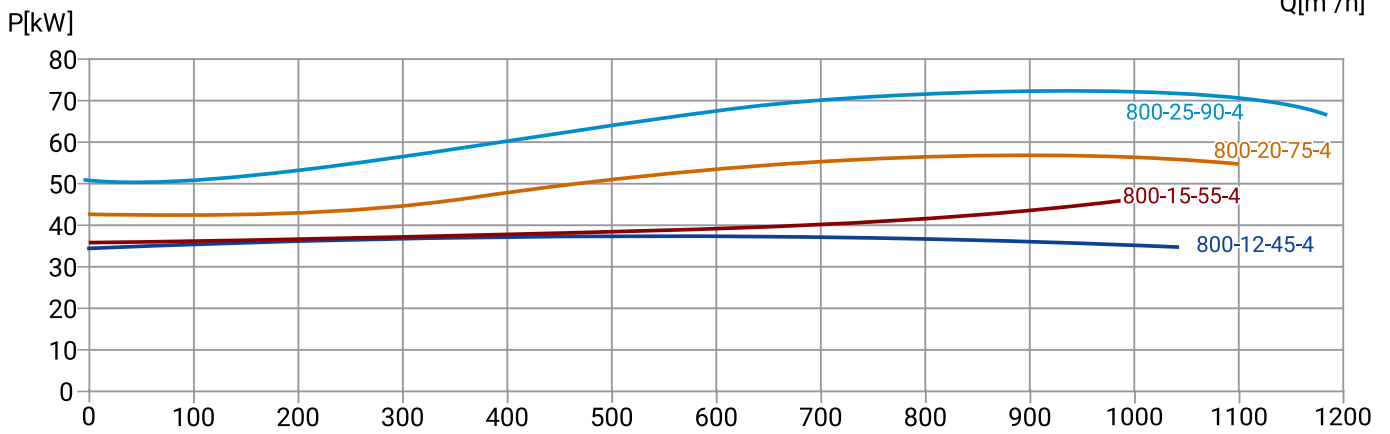
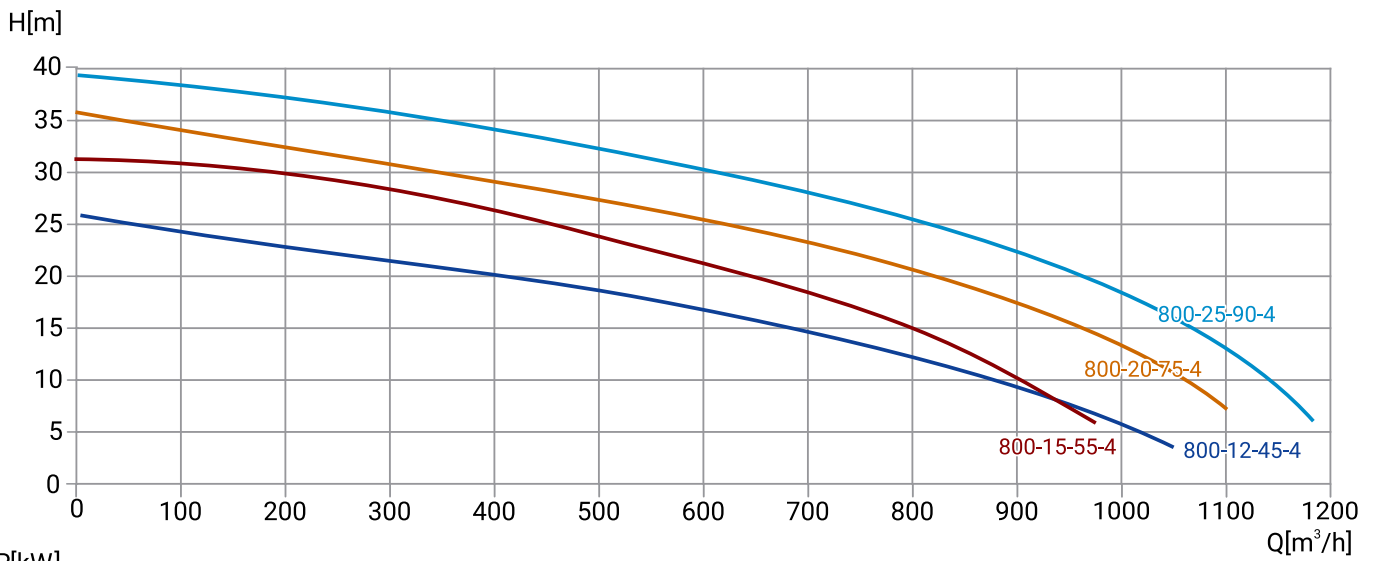

Модель	Артикул	Qном, м³/ч	Нном, м	Мощность P2, кВт	Число полюсов	Сила тока, А	Длина кабеля, м	Свободный проход, мм	Масса, кг
300WQ2-800-12-45/4_380V	19119905	800	12	45	4	92,7	9	88	535
300WQ2-800-15-55/4_380V	19119897	800	15	55	4	121	9	75	712
300WQ2-800-20-75/4_380V	19119887	800	20	75	4	154	9	75	820
300WQ2-800-25-90/4_380V	19119877	800	25	90	4	198	9	75	885

РАЗМЕРЫ

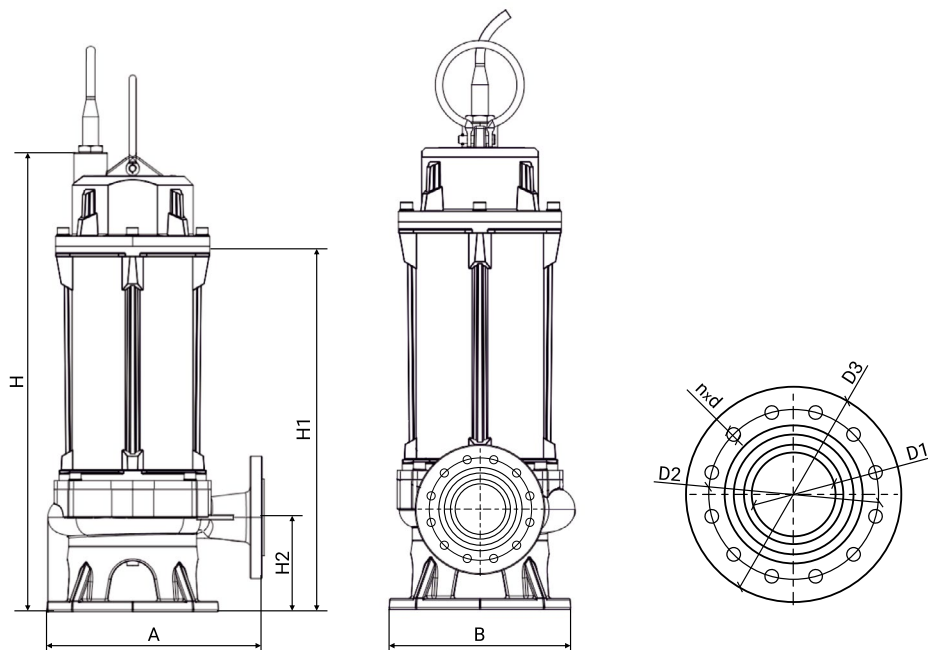

Модель	Габаритные и присоединительные размеры, мм								
	A	B	H	H1	H2	D1	D2	D3	n-d
300WQ2-800-12-45/4_380V	794	619	1530	976	250	300	400	445	12-22
300WQ2-800-15-55/4_380V	806	665	1865	1285	240	300	400	445	12-22
300WQ2-800-20-75/4_380V	806	665	1865	1285	240	300	400	445	12-22
300WQ2-800-25-90/4_380V	806	665	1865	1285	240	300	400	445	12-22

300WQ2

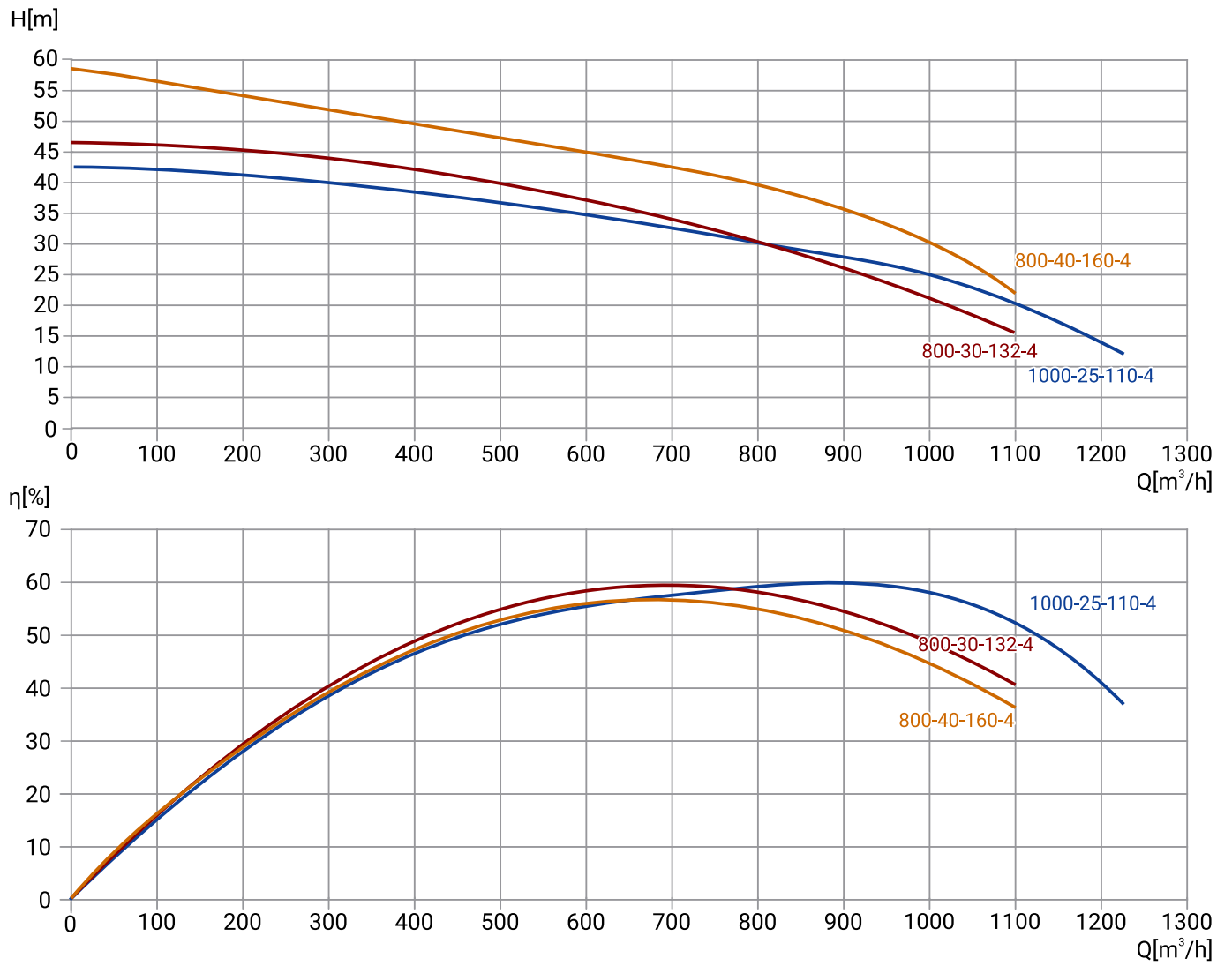

Модель	Артикул	Qном, м³/ч	Hном, м	Мощность P2, кВт	Число полюсов	Сила тока, А	Длина кабеля, м	Свободный проход, мм	Масса, кг
300WQ2-1000-25-110/4_380V	19119865	1000	25	110	4	220	9	110	1006
300WQ2-800-30-132/4_380V	19119854	800	30	132	4	275	9	85	1500
300WQ2-800-40-160/4_380V	19119843	800	40	160	4	338,8	9	85	2000

РАЗМЕРЫ

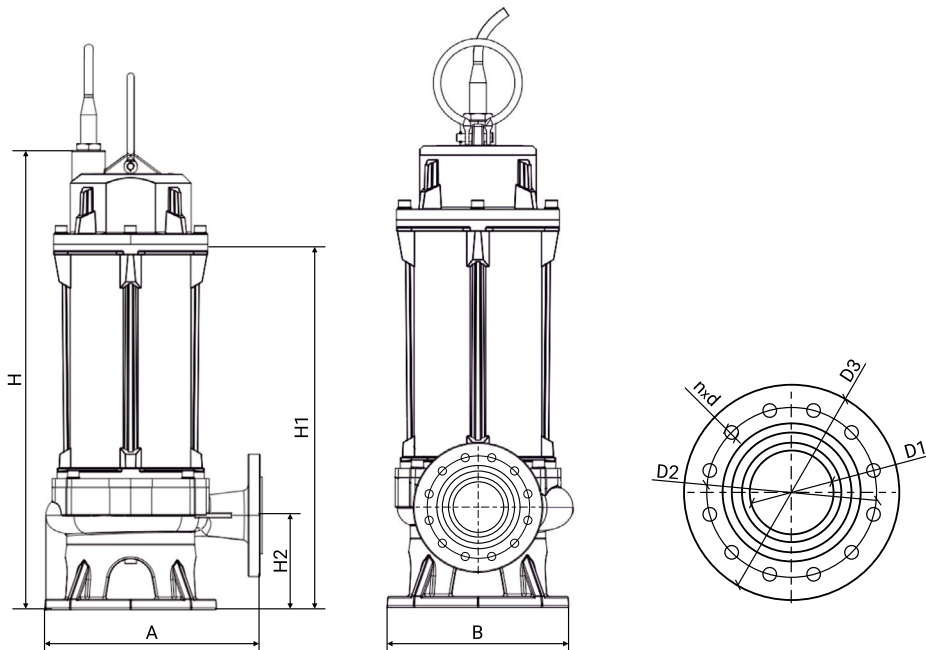

Модель	Габаритные и присоединительные размеры, мм								
	A	B	H	H1	H2	D1	D2	D3	n-d
300WQ2-1000-25-110/4_380V	806	665	1865	1285	240	300	400	445	12-22
300WQ2-800-30-132/4_380V	920	730	2350	1850	355	300	400	445	12-22
300WQ2-800-40-160/4_380V	920	730	2470	1970	355	300	400	445	12-22

300WQ2

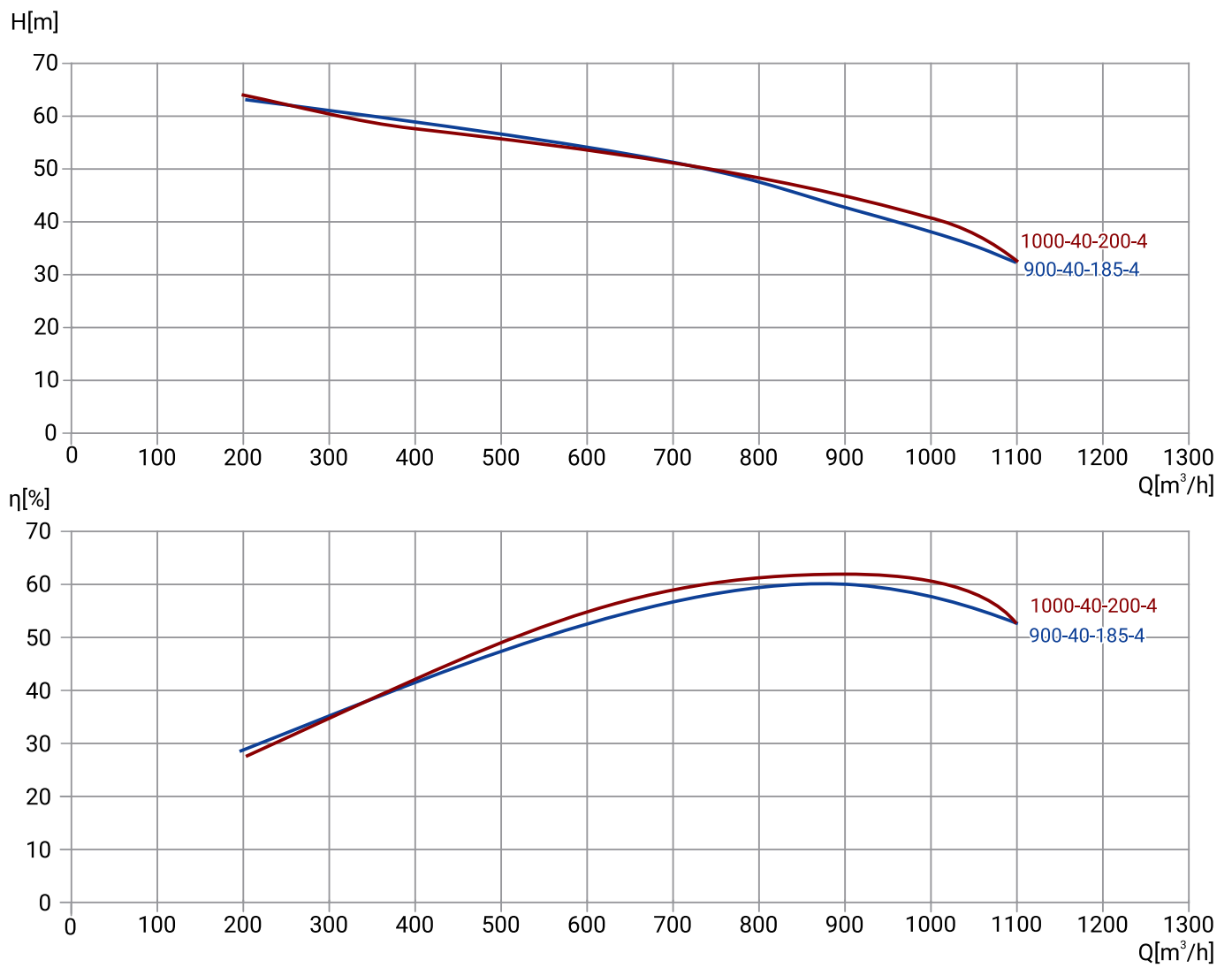

Модель	Артикул	Qном, м ³ /ч	Hном, м	Мощность P2, кВт	Число полюсов	Сила тока, А	Длина кабеля, м	Свободный проход, мм	Масса, кг
300WQ2-900-40-185/4_380V	19119832	900	40	185	4	385	9	85	2200
300WQ2-1000-40-200/4_380V	19119825	1000	40	200	4	440	9	85	2600

РАЗМЕРЫ

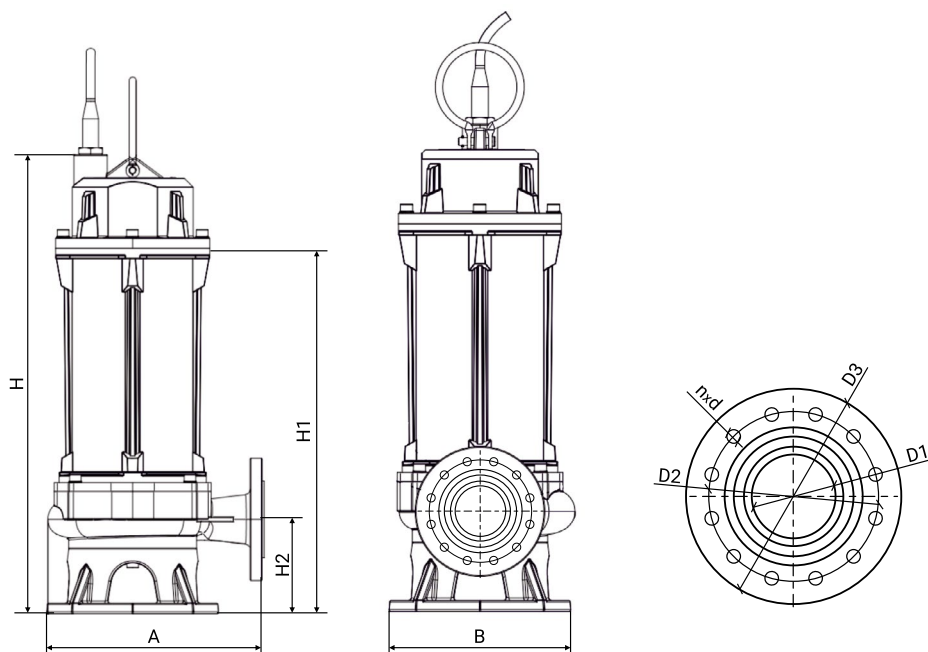

Модель	Габаритные и присоединительные размеры, мм								
	A	B	H	H1	H2	D1	D2	D3	n-d
300WQ2-900-40-185/4_380V	920	730	2570	2070	355	300	400	445	12-22
300WQ2-1000-40-200/4_380V	920	730	2570	2070	355	300	400	445	12-22

350WQ2

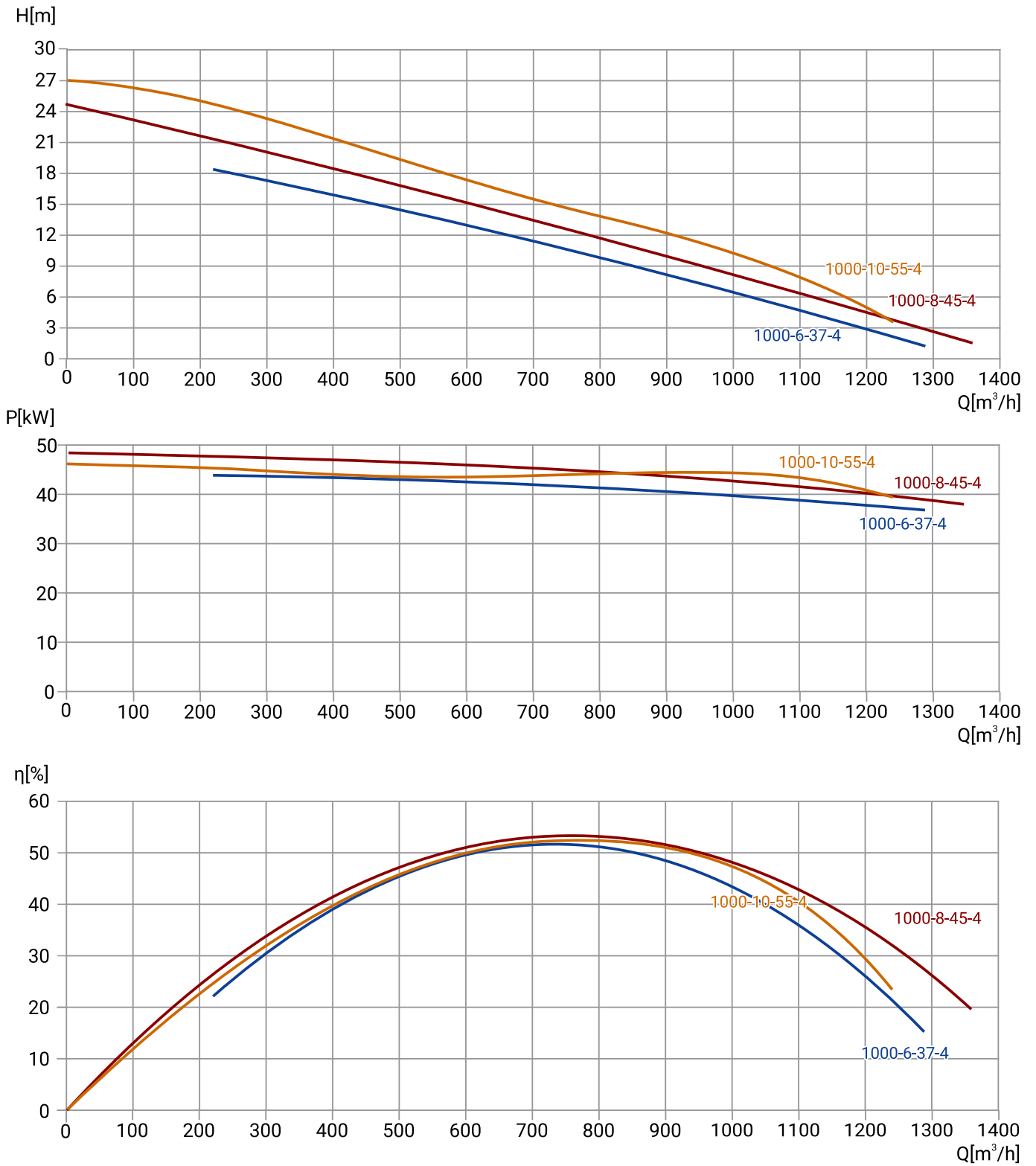

Модель	Артикул	Qном, м ³ /ч	Hном, м	Мощность P2, кВт	Число полюсов	Сила тока, А	Длина кабеля, м	Свободный проход, мм	Масса, кг
350WQ2-1000-6-37/4_380V	19119912	1000	6	37	4	76,7	9	70	580
350WQ2-1000-8-45/4_380V	19119904	1000	8	45	4	92,7	9	70	600
350WQ2-1000-10-55/4_380V	19119896	1000	10	55	4	121	9	75	733

РАЗМЕРЫ

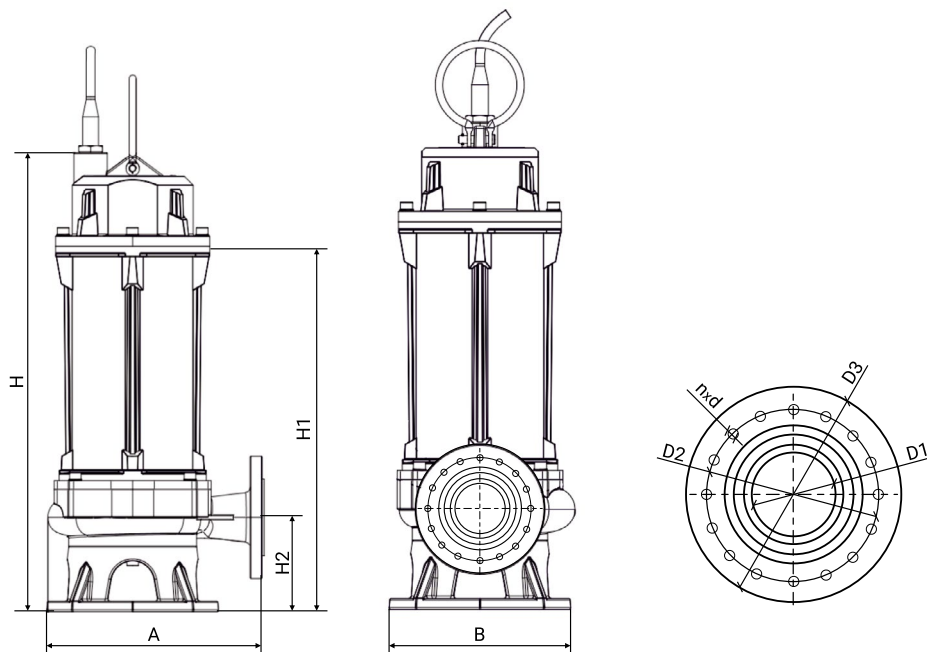

Модель	Габаритные и присоединительные размеры, мм								
	A	B	H	H1	H2	D1	D2	D3	n-d
350WQ2-1000-6-37/4_380V	720	645	1355	1085	285	350	460	505	16-22
350WQ2-1000-8-45/4_380V	720	645	1405	1135	285	350	460	505	16-22
350WQ2-1000-10-55/4_380V	850	705	1515	1220	360	350	460	505	16-22

350WQ2

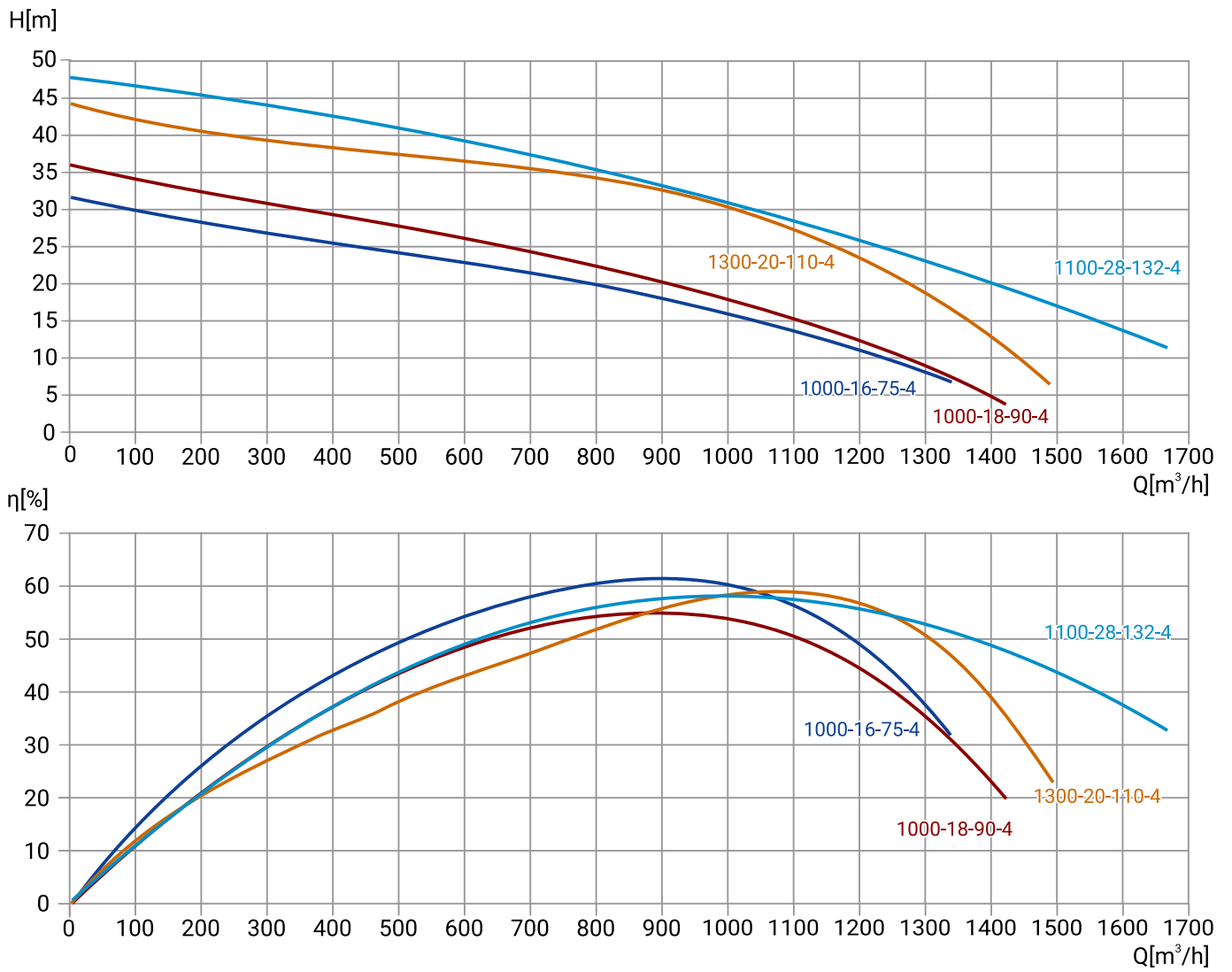

Модель	Артикул	Qном, м³/ч	Нном, м	Мощность P2, кВт	Число полюсов	Сила тока, А	Длина кабеля, м	Свободный проход, мм	Масса, кг
350WQ2-1000-16-75/4_380V	19119886	1000	16	75	4	154	9	75	842
350WQ2-1000-18-90/4_380V	19119876	1000	18	90	4	198	9	75	906
350WQ2-1300-20-110/4_380V	19119864	1300	20	110	4	220	9	75	1028
350WQ2-1100-28-132/4_380V	19119853	1100	28	132	4	275	9	85	1500

РАЗМЕРЫ

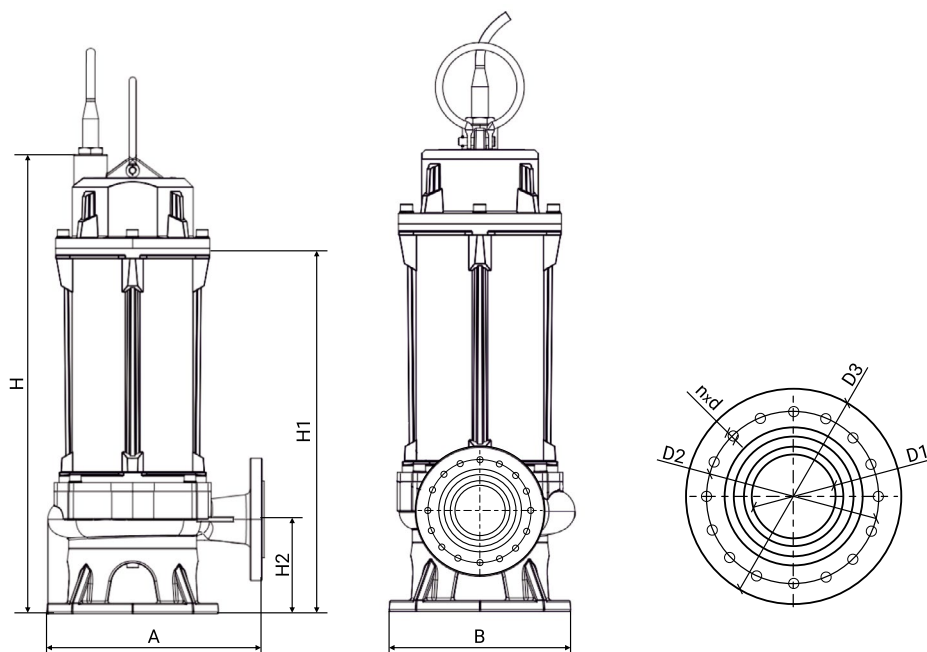

Модель	Габаритные и присоединительные размеры, мм								
	A	B	H	H1	H2	D1	D2	D3	n-d
350WQ2-1000-16-75/4_380V	850	745	1570	1280	360	350	460	505	16-22
350WQ2-1000-18-90/4_380V	850	745	1570	1280	360	350	460	505	16-22
350WQ2-1300-20-110/4_380V	850	745	2070	1530	360	350	460	505	16-22
350WQ2-1100-28-132/4_380V	850	745	2070	1530	360	350	460	505	16-22

350WQ2

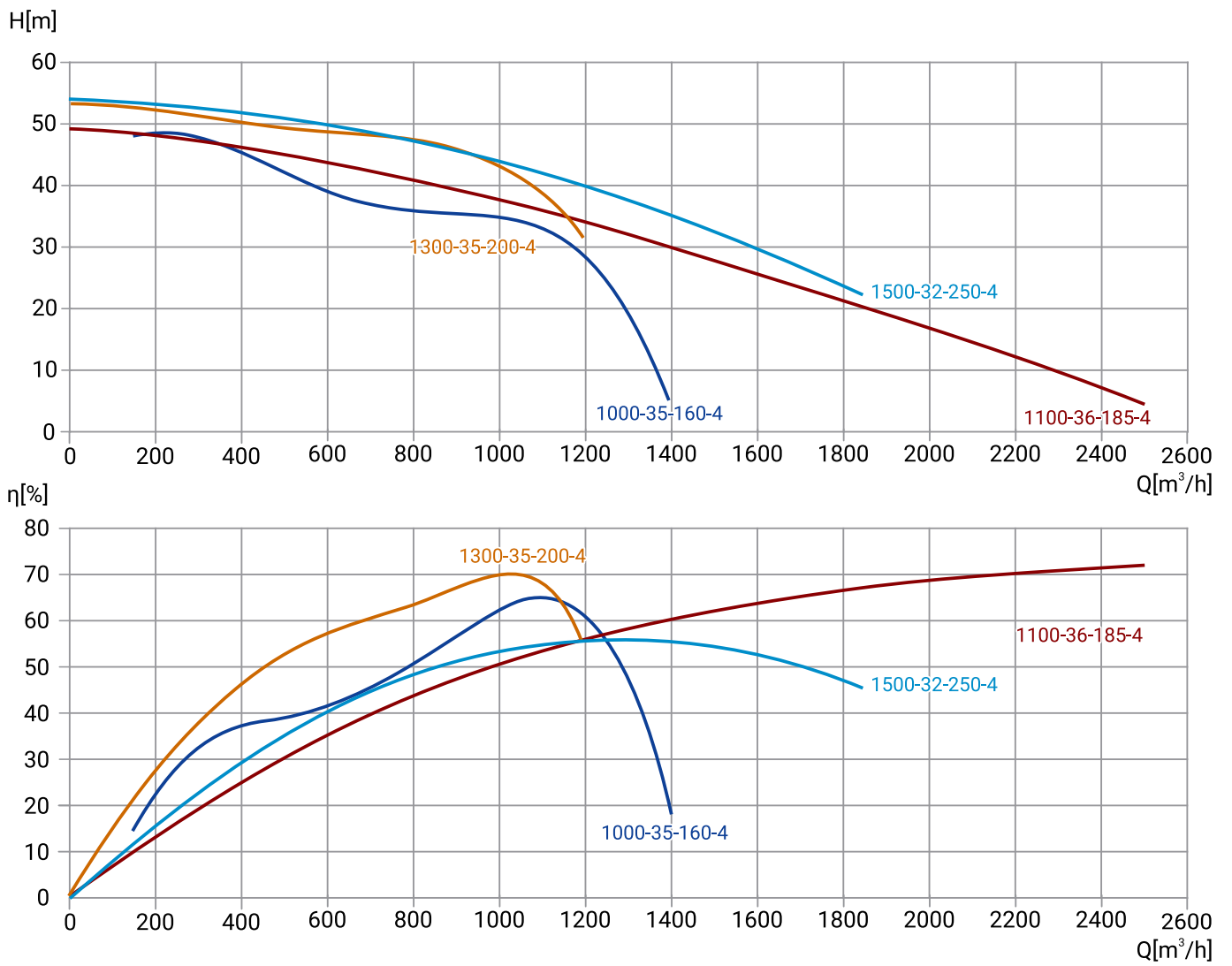

Модель	Артикул	Qном, м³/ч	Hном, м	Мощность P2, кВт	Число полюсов	Сила тока, А	Длина кабеля, м	Свободный проход, мм	Масса, кг
350WQ2-1000-35-160/4_380V	19119842	1000	35	160	4	338,8	9	85	2000
350WQ2-1100-36-185/4_380V	19119831	1100	36	185	4	385	9	85	2200
350WQ2-1300-35-200/4_380V	19119824	1300	35	200	4	440	9	85	2700
350WQ2-1500-32-250/4_380V	19119818	1500	32	250	4	500,5	9	70	3000

РАЗМЕРЫ

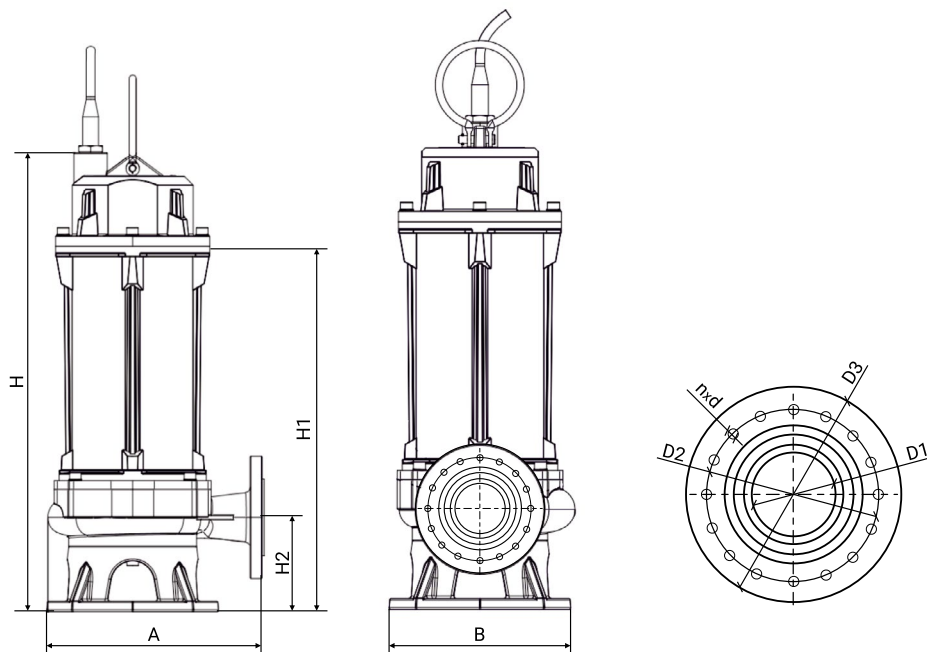

Модель	Габаритные и присоединительные размеры, мм								
	A	B	H	H1	H2	D1	D2	D3	n-d
350WQ2-1000-35-160/4_380V	850	745	2150	1610	360	350	460	505	16-22
350WQ2-1100-36-185/4_380V	1000	850	2350	1950	370	350	460	505	16-22
350WQ2-1300-35-200/4_380V	1000	850	2350	1950	370	350	460	505	16-22
350WQ2-1500-32-250/4_380V	1000	850	2650	2250	370	350	460	505	16-22

400WQ2

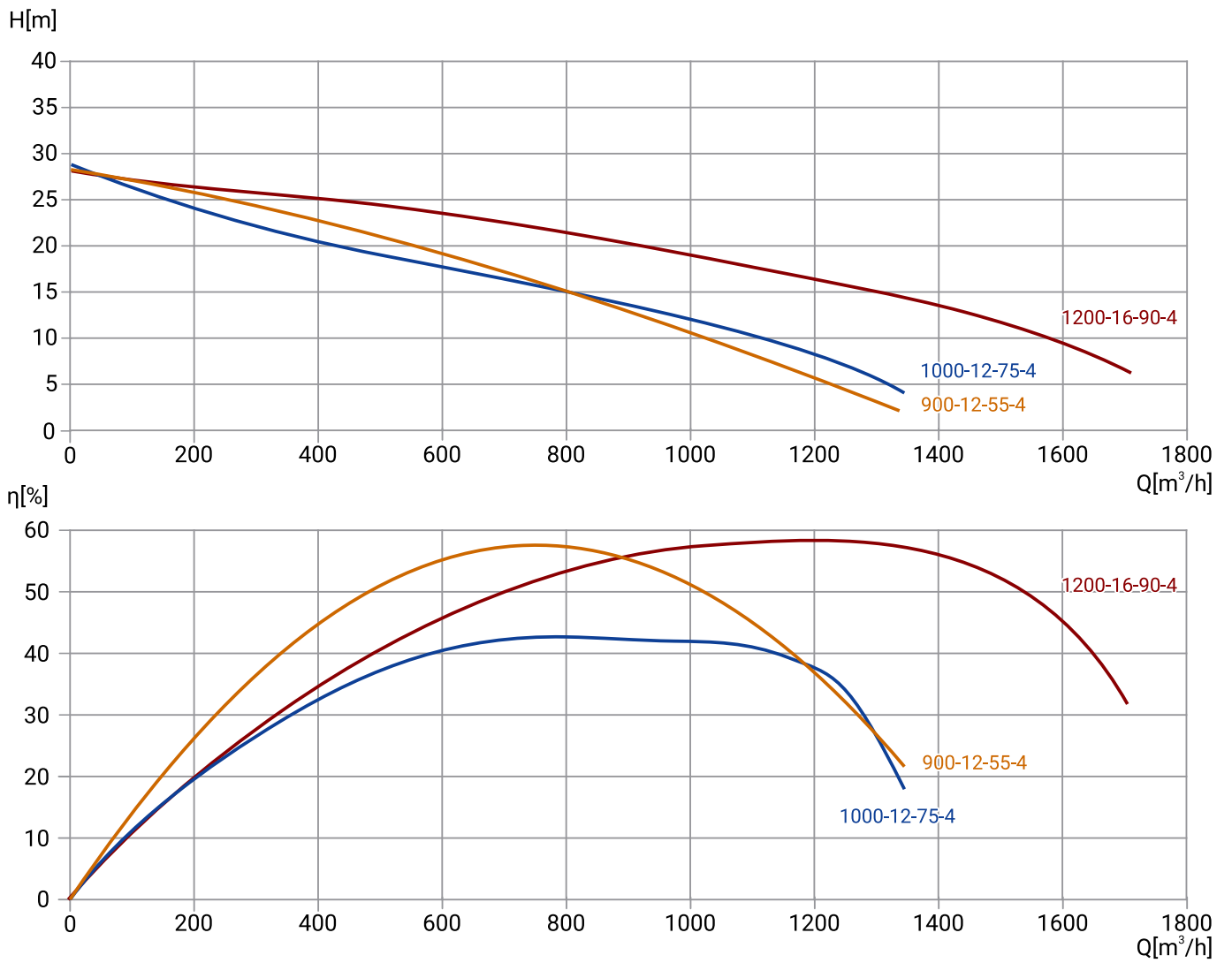

Модель	Артикул	Qном, м³/ч	Нном, м	Мощность P2, кВт	Число полюсов	Сила тока, А	Длина кабеля, м	Свободный проход, мм	Масса, кг
400WQ2-900-12-55/4_380V	19119894	900	12	55	4	121	9	100	795
400WQ2-1000-12-75/4_380V	19119884	1000	12	75	4	154	9	100	935
400WQ2-1200-16-90/4_380V	19119874	1200	16	90	4	198	9	100	1010

РАЗМЕРЫ

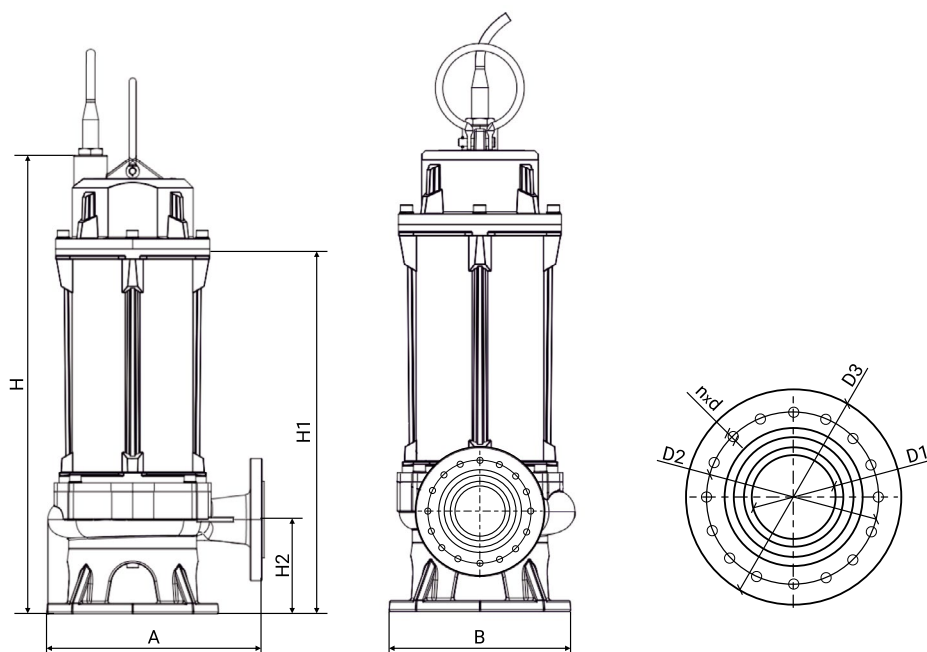

Модель	Габаритные и присоединительные размеры, мм								
	A	B	H	H1	H2	D1	D2	D3	n-d
400WQ2-900-12-55/4_380V	900	740	1515	1220	365	400	515	565	16-26
400WQ2-1000-12-75/4_380V	900	740	1575	1285	365	400	515	565	16-26
400WQ2-1200-16-90/4_380V	900	740	1630	1340	365	400	515	565	16-26

400WQ2

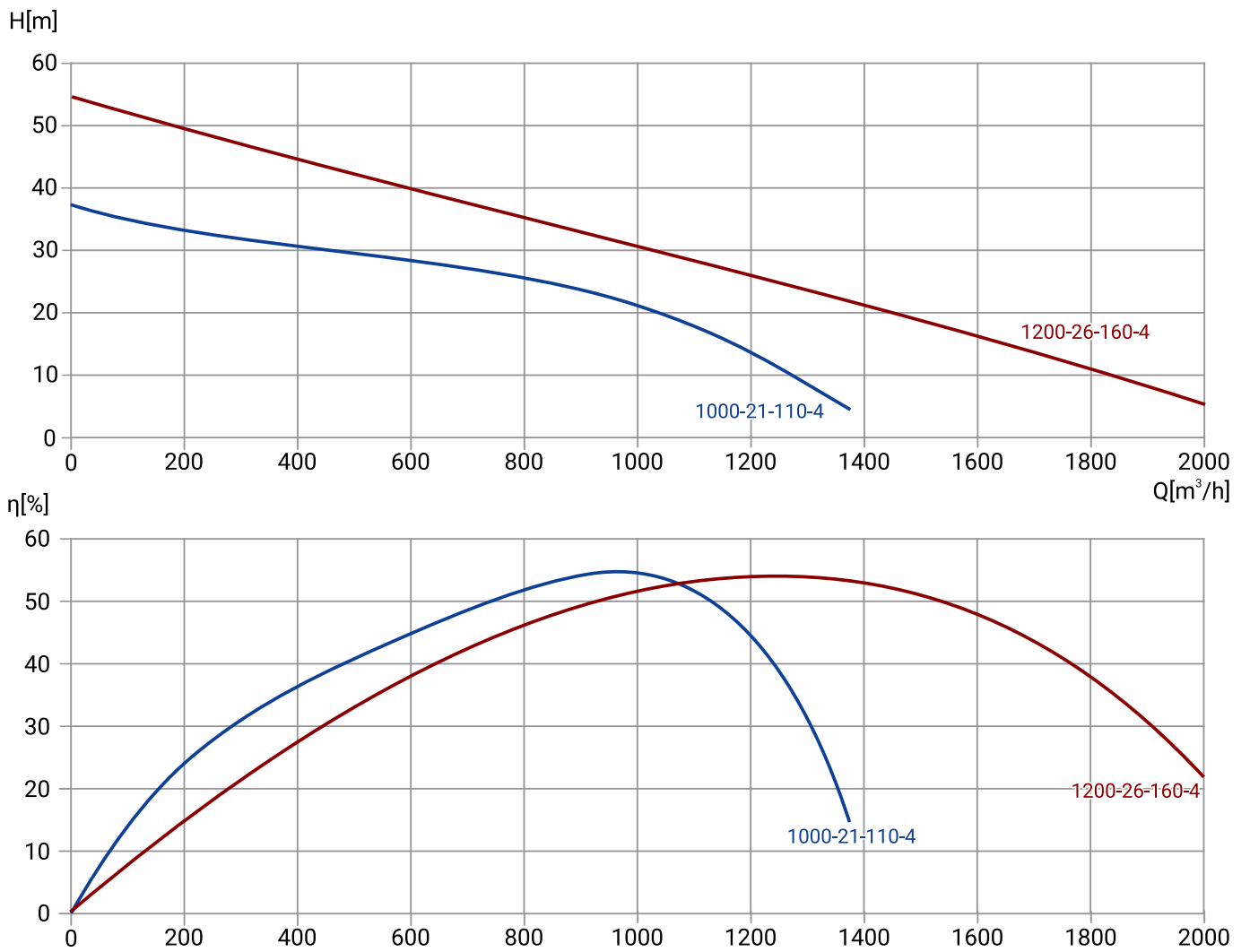

Модель	Артикул	Qном, м ³ /ч	Hном, м	Мощность P2, кВт	Число полюсов	Сила тока, А	Длина кабеля, м	Свободный проход, мм	Масса, кг
400WQ2-1000-21-110/4_380V	19119862	1000	21	110	4	220	9	100	1170
400WQ2-1200-26-160/4_380V	19119841	1200	26	160	4	338,8	9	88	2100

РАЗМЕРЫ

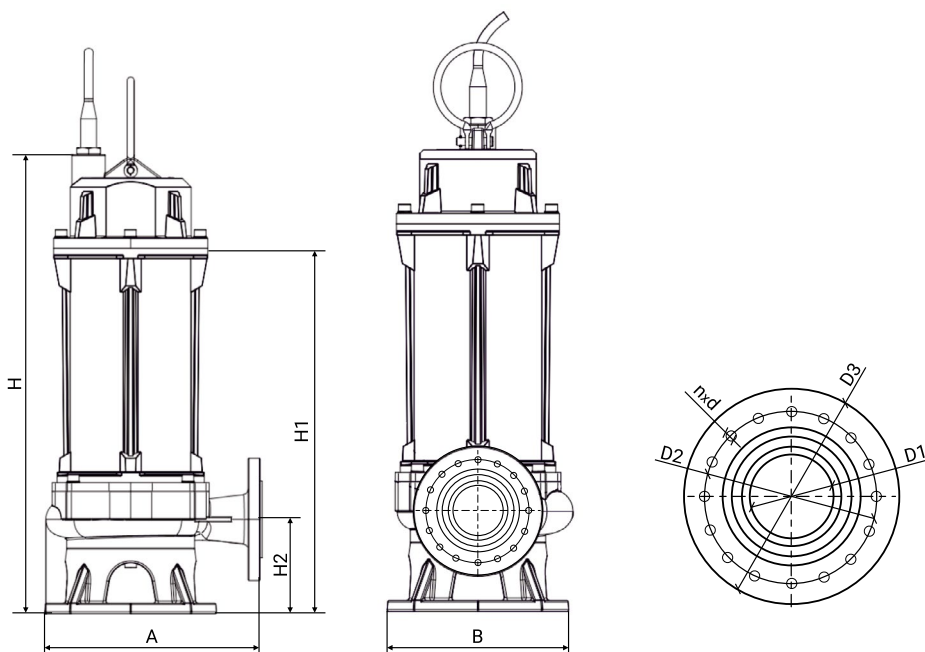

Модель	Габаритные и присоединительные размеры, мм								
	A	B	H	H1	H2	D1	D2	D3	n-d
400WQ2-1000-21-110/4_380V	850	750	2200	1700	370	400	515	565	16-26
400WQ2-1200-26-160/4_380V	850	750	2280	1780	370	400	515	565	16-26

400WQ2

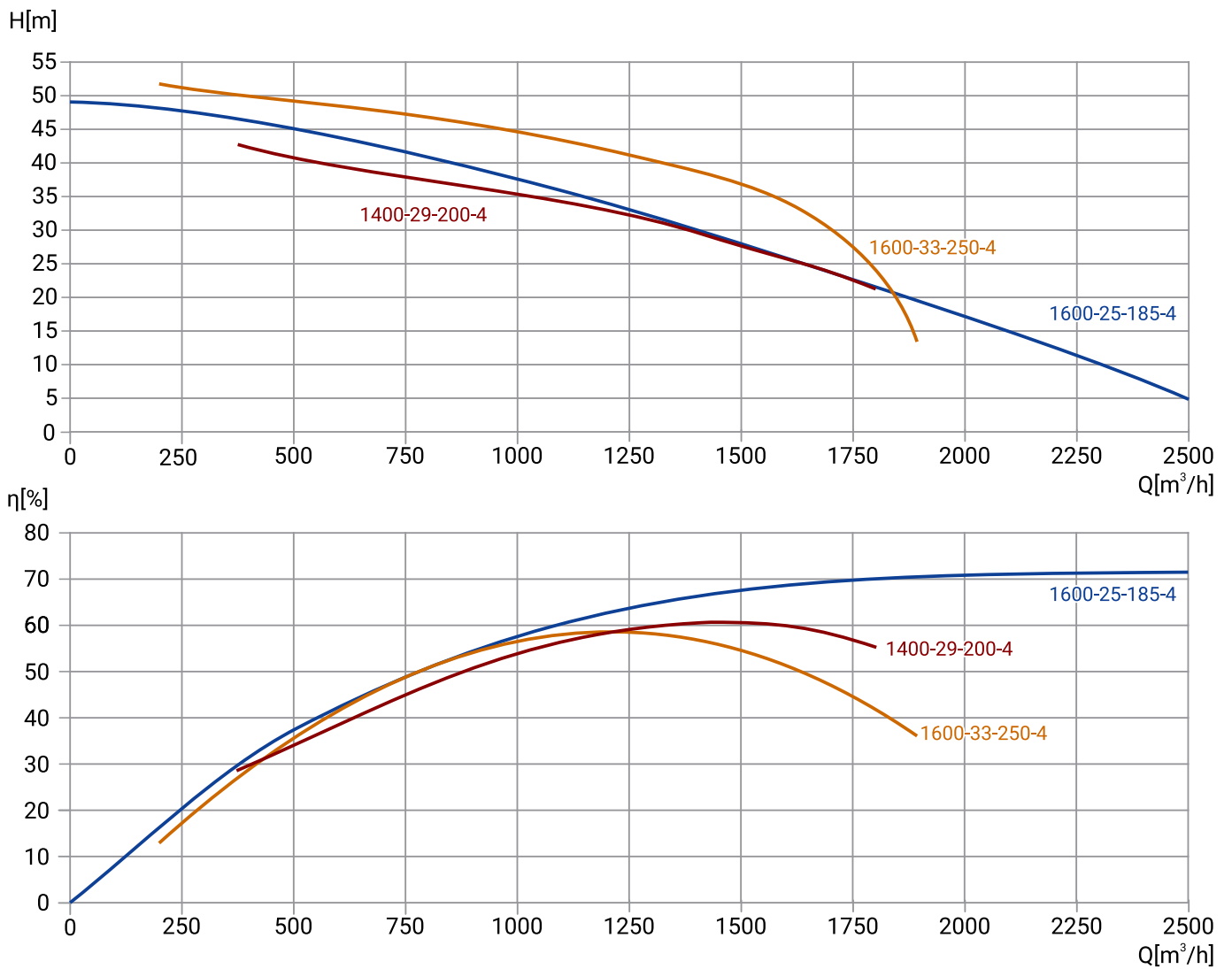

Модель	Артикул	Qном, м ³ /ч	Hном, м	Мощность P2, кВт	Число полюсов	Сила тока, А	Длина кабеля, м	Свободный проход, мм	Масса, кг
400WQ2-1600-25-185/4_380V	19119830	1600	25	185	4	385	9	88	2300
400WQ2-1400-29-200/4_380V	19119823	1400	29	200	4	440	9	88	3000
400WQ2-1600-33-250/4_380V	19119817	1600	33	250	4	500,5	9	88	3200

РАЗМЕРЫ

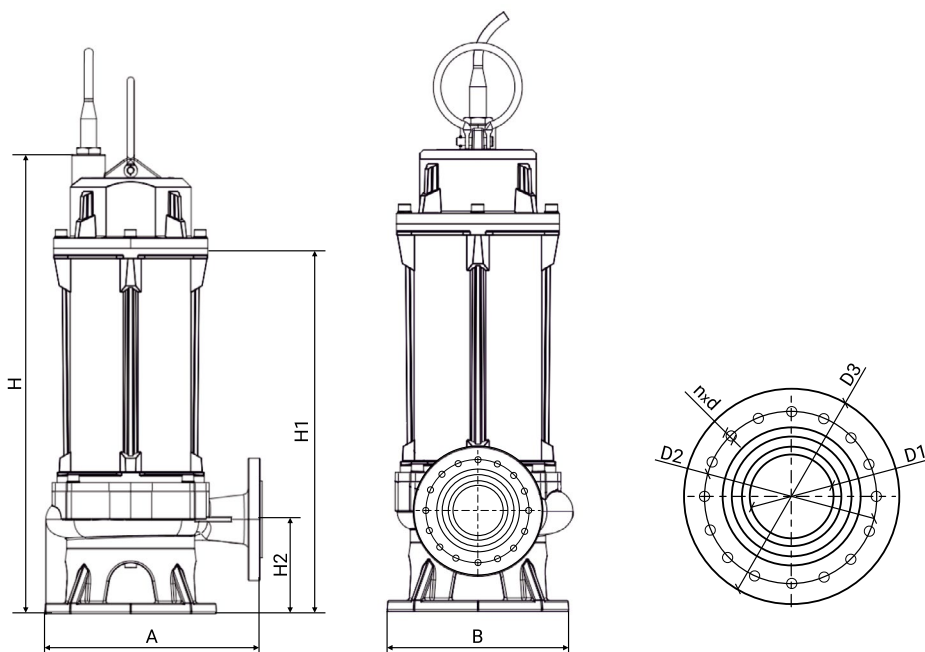

Модель	Габаритные и присоединительные размеры, мм								
	A	B	H	H1	H2	D1	D2	D3	n-d
400WQ2-1600-25-185/4_380V	850	750	2550	2000	370	400	515	565	16-26
400WQ2-1400-29-200/4_380V	850	750	2550	2000	370	400	515	565	16-26
400WQ2-1600-33-250/4_380V	850	750	2530	2030	370	400	515	565	16-26

350WQ2

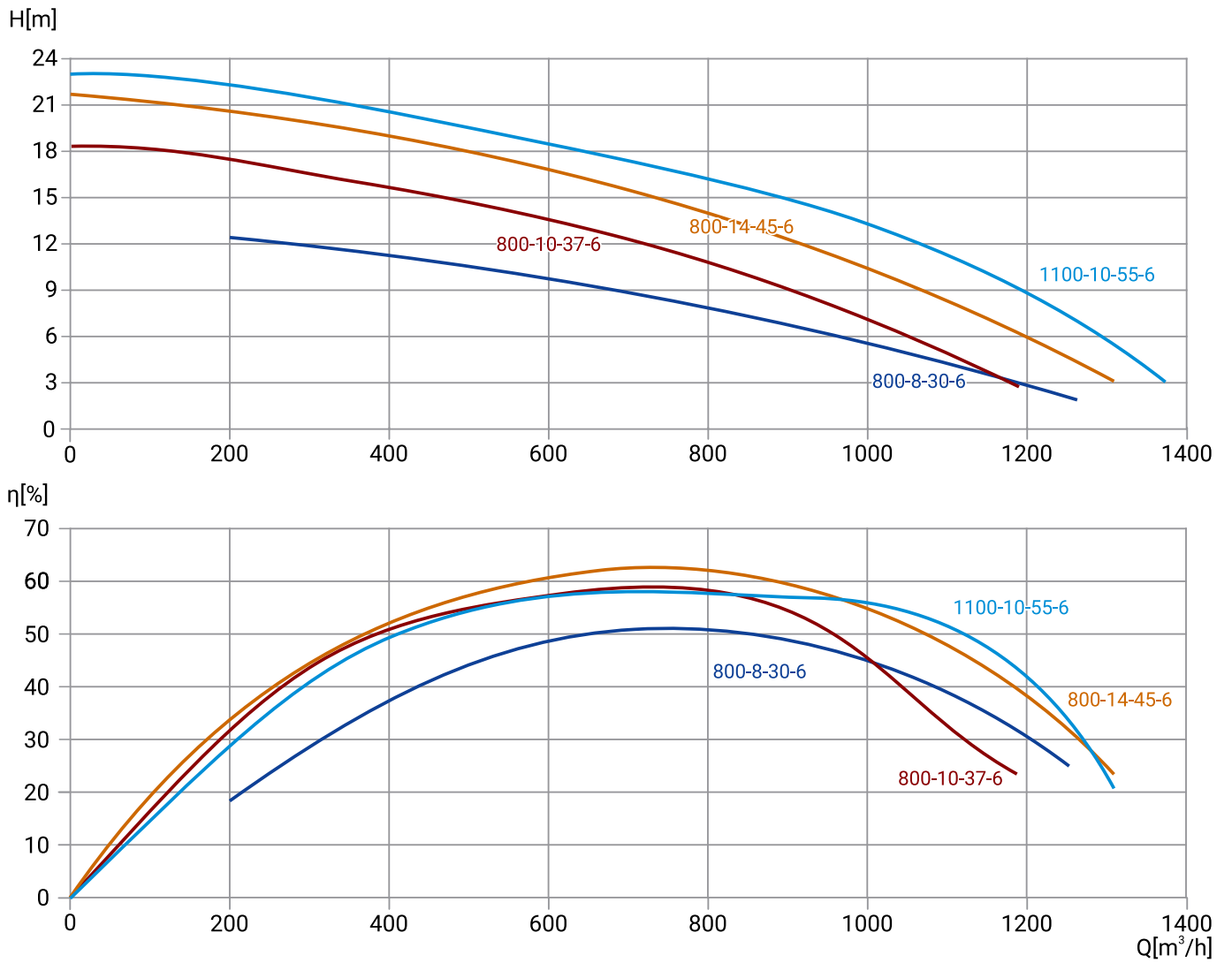

Модель	Артикул	Qном, м³/ч	Hном, м	Мощность P2, кВт	Число полюсов	Сила тока, А	Длина кабеля, м	Свободный проход, мм	Масса, кг
350WQ2-800-8-30/6_380V	19119918	800	8	30	6	61,6	9	70	560
350WQ2-800-10-37/6_380V	19119911	800	10	37	6	81,4	9	70	760
350WQ2-800-14-45/6_380V	19119903	800	14	45	6	94,1	9	70	920
350WQ2-1100-10-55/6_380V	19119895	1100	10	55	6	121	9	70	990

РАЗМЕРЫ

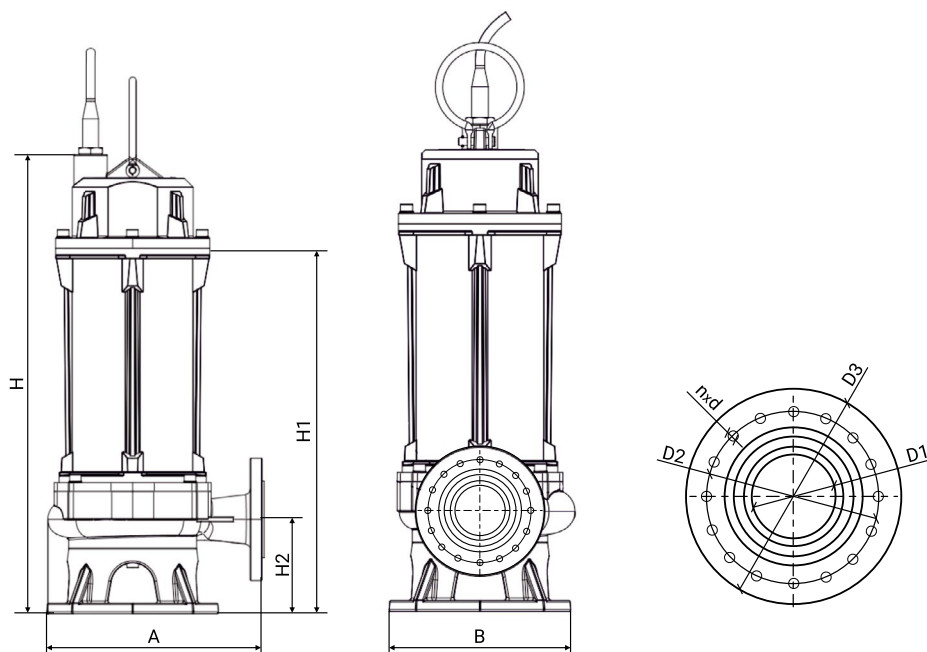

Модель	Габаритные и присоединительные размеры, мм								
	A	B	H	H1	H2	D1	D2	D3	n-d
350WQ2-800-8-30/6_380V	907	787	1499	1250	268	350	460	505	16-22
350WQ2-800-10-37/6_380V	850	730	1500	1250	365	350	460	505	16-22
350WQ2-800-14-45/6_380V	850	730	1580	1280	360	350	460	505	16-22
350WQ2-1100-10-55/6_380V	850	730	1580	1280	360	350	460	505	16-22

350WQ2

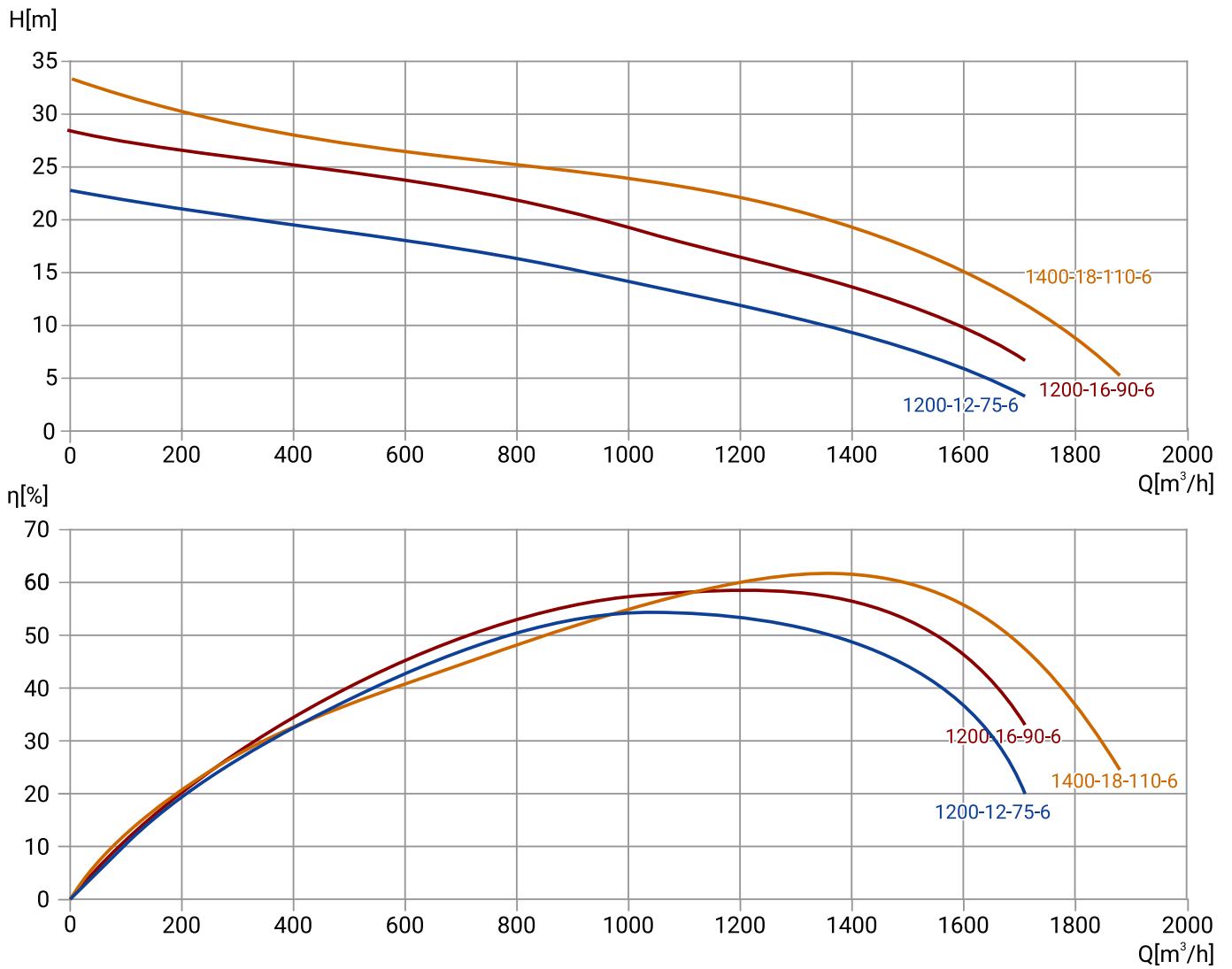

Модель	Артикул	Qном, м ³ /ч	Hном, м	Мощность P2, кВт	Число полюсов	Сила тока, А	Длина кабеля, м	Свободный проход, мм	Масса, кг
350WQ2-1200-12-75/6_380V	19119885	1200	12	75	6	154	9	70	1150
350WQ2-1200-16-90/6_380V	19119875	1200	16	90	6	187	9	70	1550
350WQ2-1400-18-110/6_380V	19119863	1400	18	110	6	220	9	70	1570

РАЗМЕРЫ

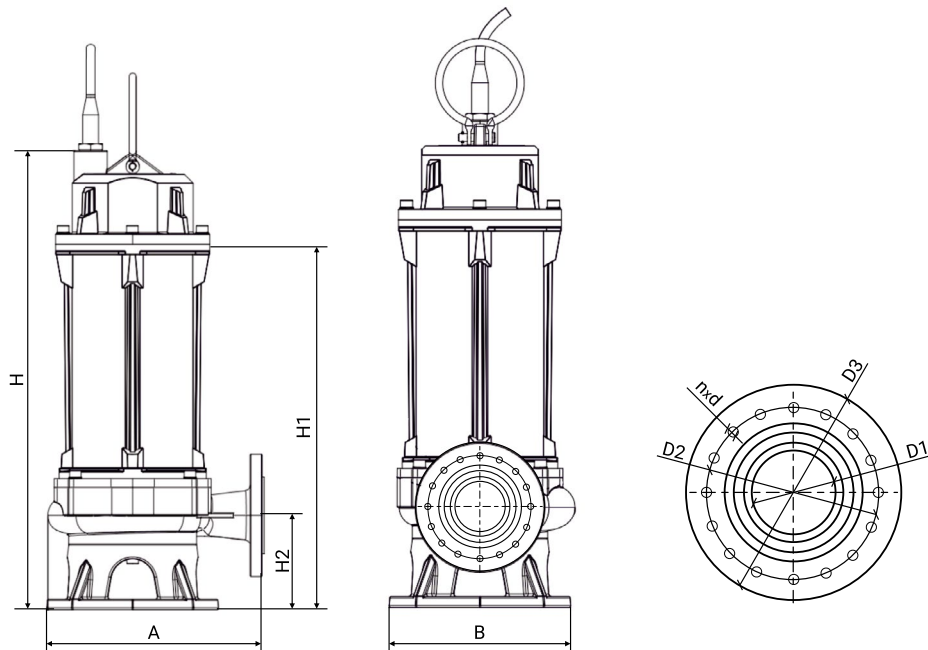

Модель	Габаритные и присоединительные размеры, мм								
	A	B	H	H1	H2	D1	D2	D3	n-d
350WQ2-1200-12-75/6_380V	850	730	1680	1350	360	350	460	505	16-22
350WQ2-1200-16-90/6_380V	850	730	1680	1350	360	350	460	505	16-22
350WQ2-1400-18-110/6_380V	850	730	1680	1350	360	350	460	505	16-22

400WQ2

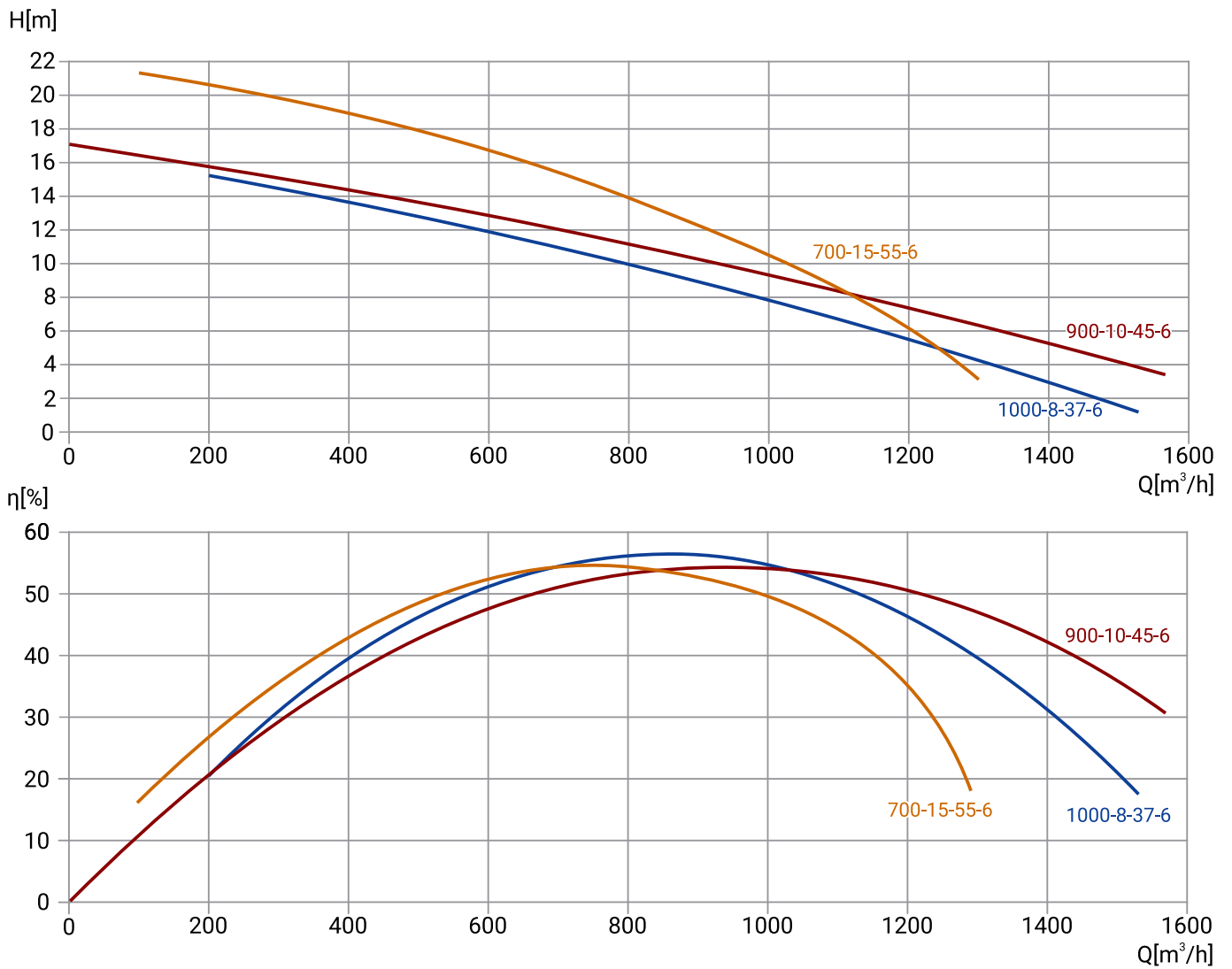

Модель	Артикул	Qном, м ³ /ч	Hном, м	Мощность P2, кВт	Число полюсов	Сила тока, А	Длина кабеля, м	Свободный проход, мм	Масса, кг
400WQ2-1000-8-37/6_380V	19119910	1000	8	37	6	81,4	9	80	790
400WQ2-900-10-45/6_380V	19119902	900	10	45	6	94,1	9	80	930
400WQ2-700-15-55/6_380V	19119893	700	15	55	6	121	9	80	1010

РАЗМЕРЫ

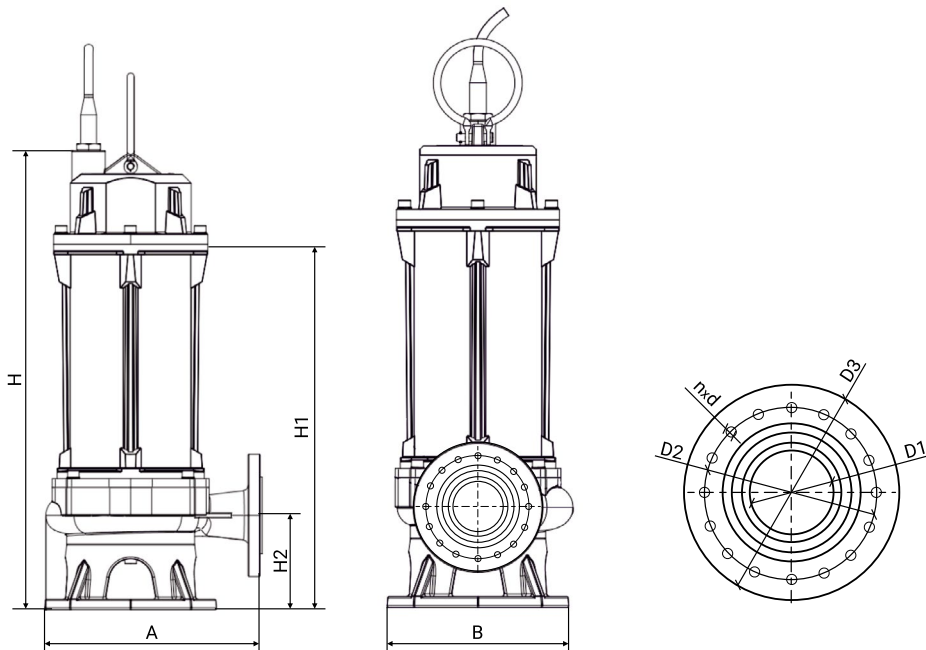

Модель	Габаритные и присоединительные размеры, мм								
	A	B	H	H1	H2	D1	D2	D3	n-d
400WQ2-1000-8-37/6_380V	850	750	1500	1350	370	400	515	565	16-26
400WQ2-900-10-45/6_380V	850	750	1690	1300	370	400	515	565	16-26
400WQ2-700-15-55/6_380V	850	750	1690	1300	370	400	515	565	16-26

400WQ2

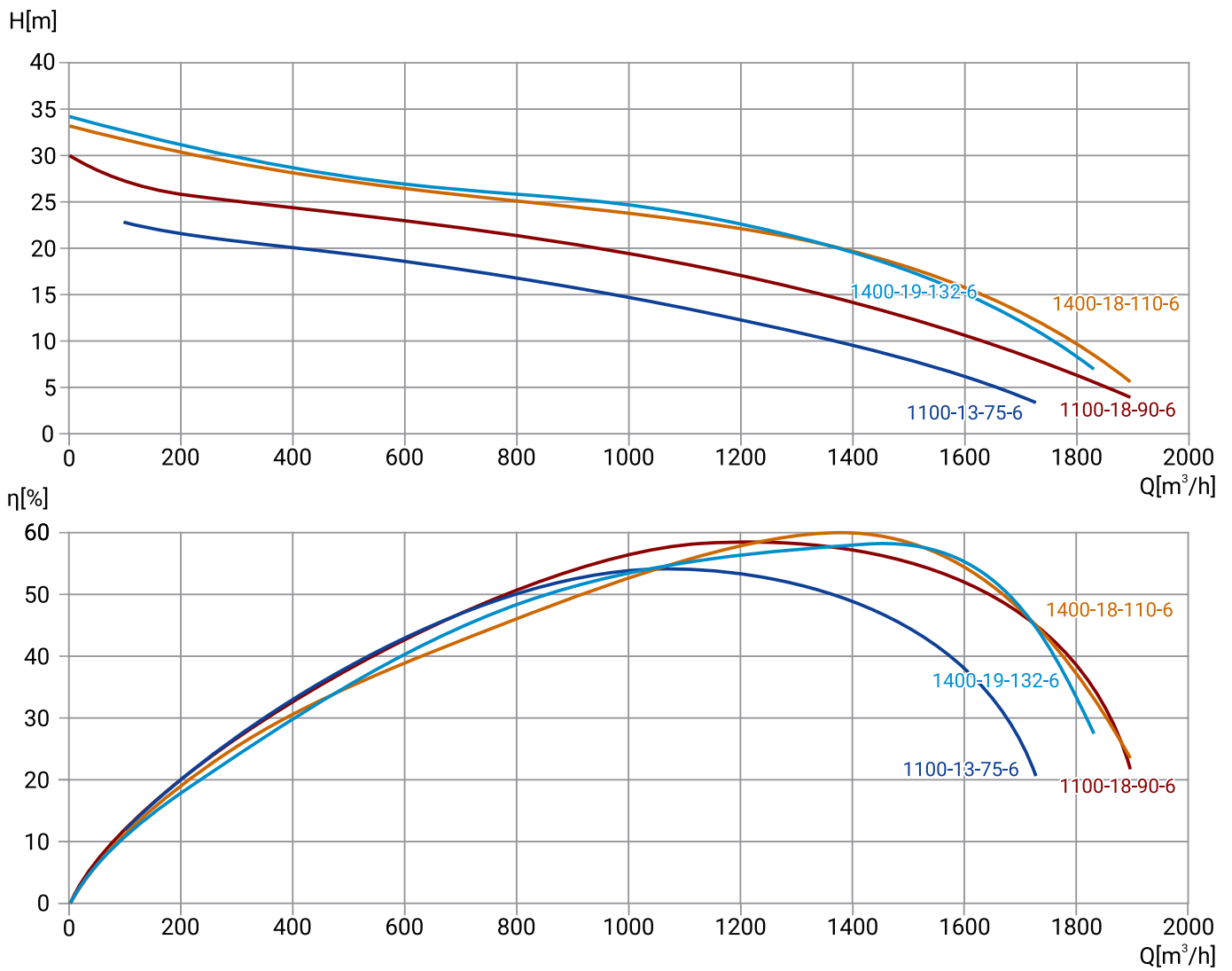

Модель	Артикул	Qном, м³/ч	Hном, м	Мощность P2, кВт	Число полюсов	Сила тока, А	Длина кабеля, м	Свободный проход, мм	Масса, кг
400WQ2-1100-13-75/6_380V	19119883	1100	13	75	6	154	9	80	1290
400WQ2-1100-18-90/6_380V	19119873	1100	18	90	6	187	9	80	1600
400WQ2-1400-18-110/6_380V	19119861	1400	18	110	6	220	9	80	1670
400WQ2-1400-19-132/6_380V	19119851	1400	19	132	6	264	9	80	2200

РАЗМЕРЫ

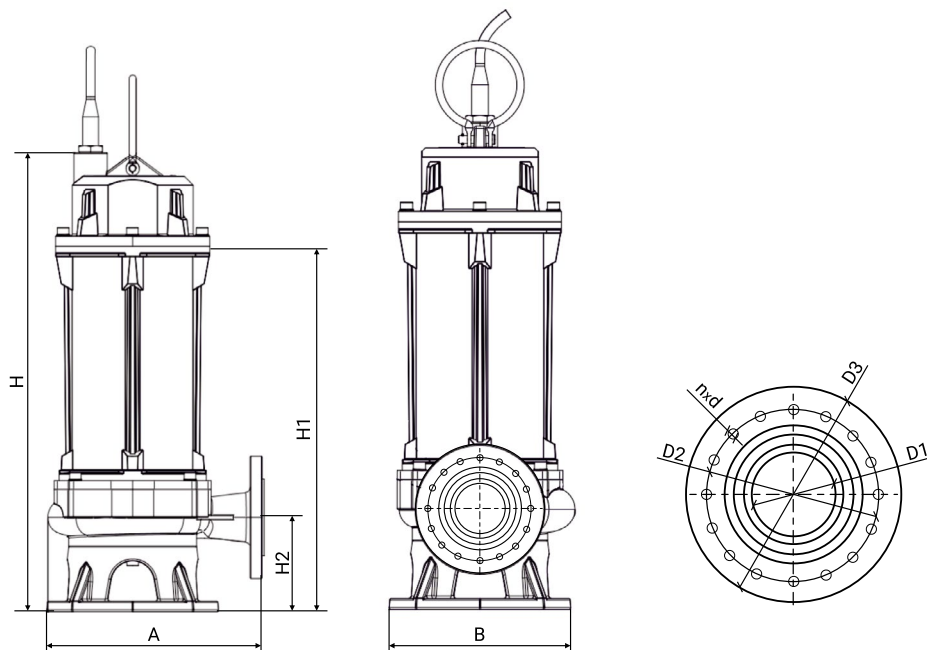

Модель	Габаритные и присоединительные размеры, мм								
	A	B	H	H1	H2	D1	D2	D3	n-d
400WQ2-1100-13-75/6_380V	1100	900	2150	1580	425	400	515	565	16-26
400WQ2-1100-18-90/6_380V	1100	900	2150	1580	425	400	515	565	16-26
400WQ2-1400-18-110/6_380V	850	750	2280	1780	370	400	515	565	16-26
400WQ2-1400-19-132/6_380V	850	750	2150	1750	370	400	515	565	16-26

400WQ2

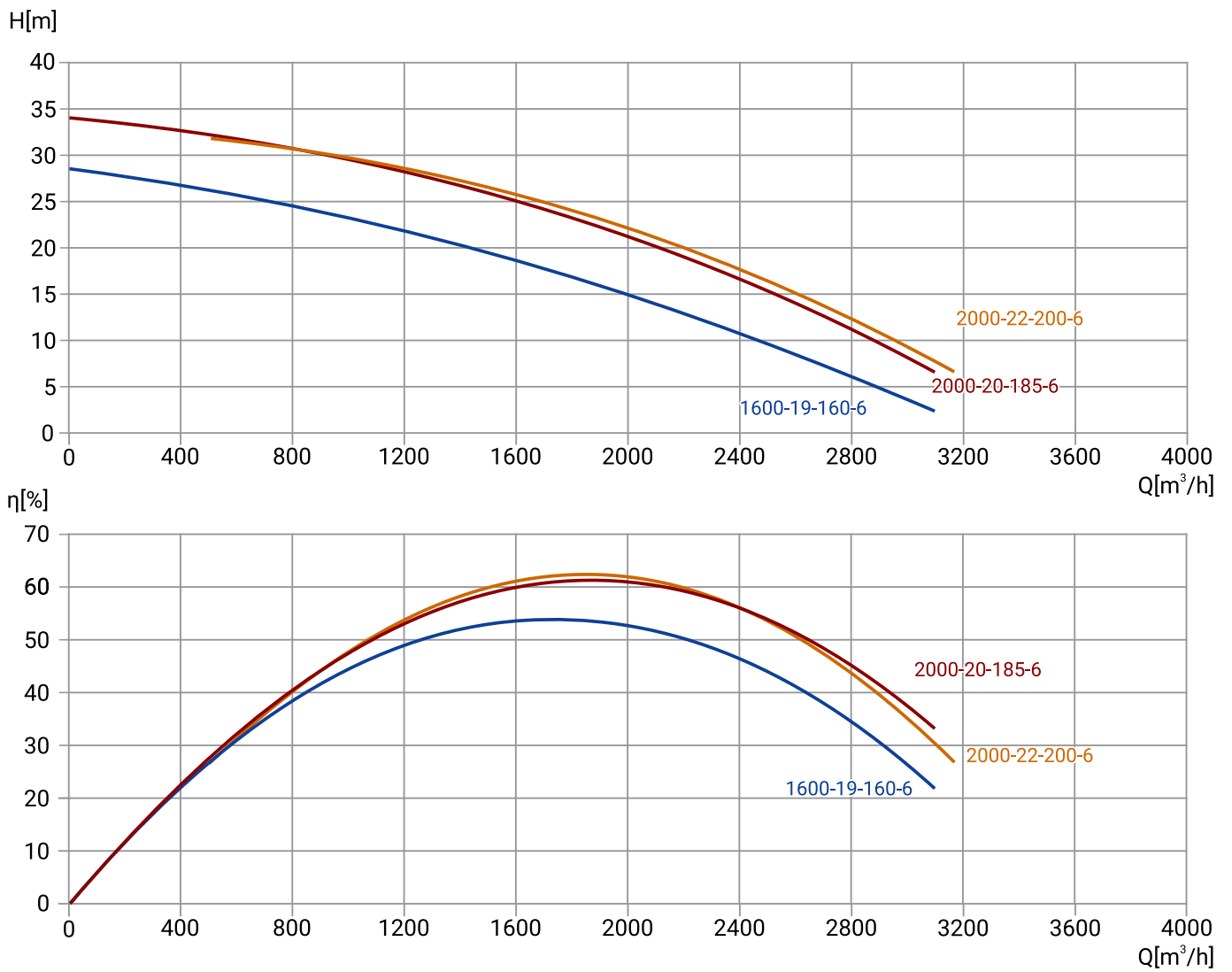

Модель	Артикул	Qном, м³/ч	Hном, м	Мощность P2, кВт	Число полюсов	Сила тока, А	Длина кабеля, м	Свободный проход, мм	Масса, кг
400WQ2-1600-19-160/6_380V	19119840	1600	19	160	6	315,7	9	80	1800
400WQ2-2000-20-185/6_380V	19119829	2000	20	185	6	374	9	80	3000
400WQ2-2000-22-200/6_380V	19119822	2000	22	200	6	440	9	80	3500

РАЗМЕРЫ

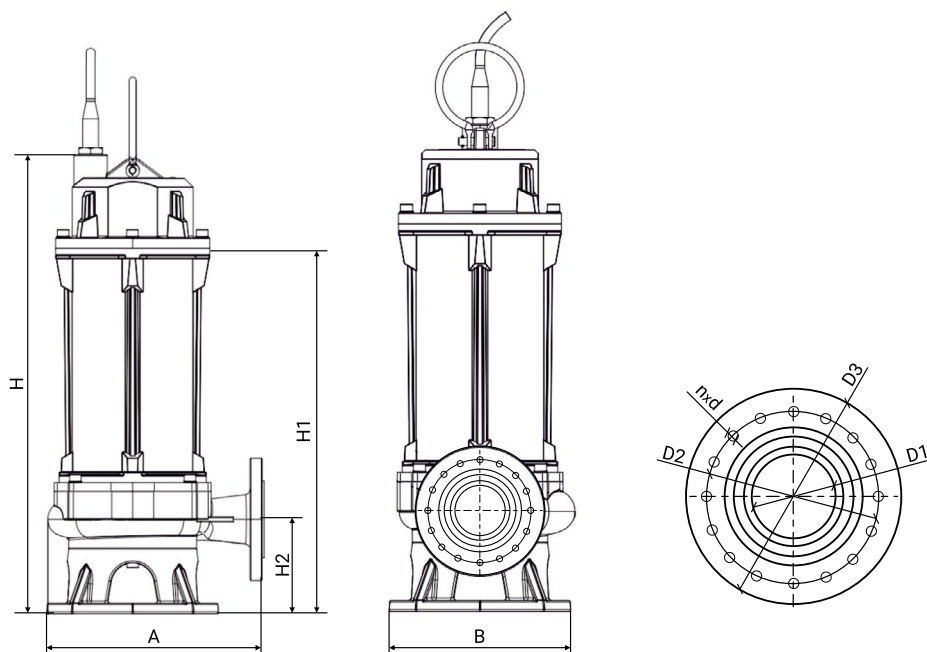

Модель	Габаритные и присоединительные размеры, мм								
	A	B	H	H1	H2	D1	D2	D3	n-d
400WQ2-1600-19-160/6_380V	850	750	2530	2030	370	400	515	565	16-26
400WQ2-2000-20-185/6_380V	850	750	2700	2300	370	400	515	565	16-26
400WQ2-2000-22-200/6_380V	850	750	2700	2300	370	400	515	565	16-26

500WQ2

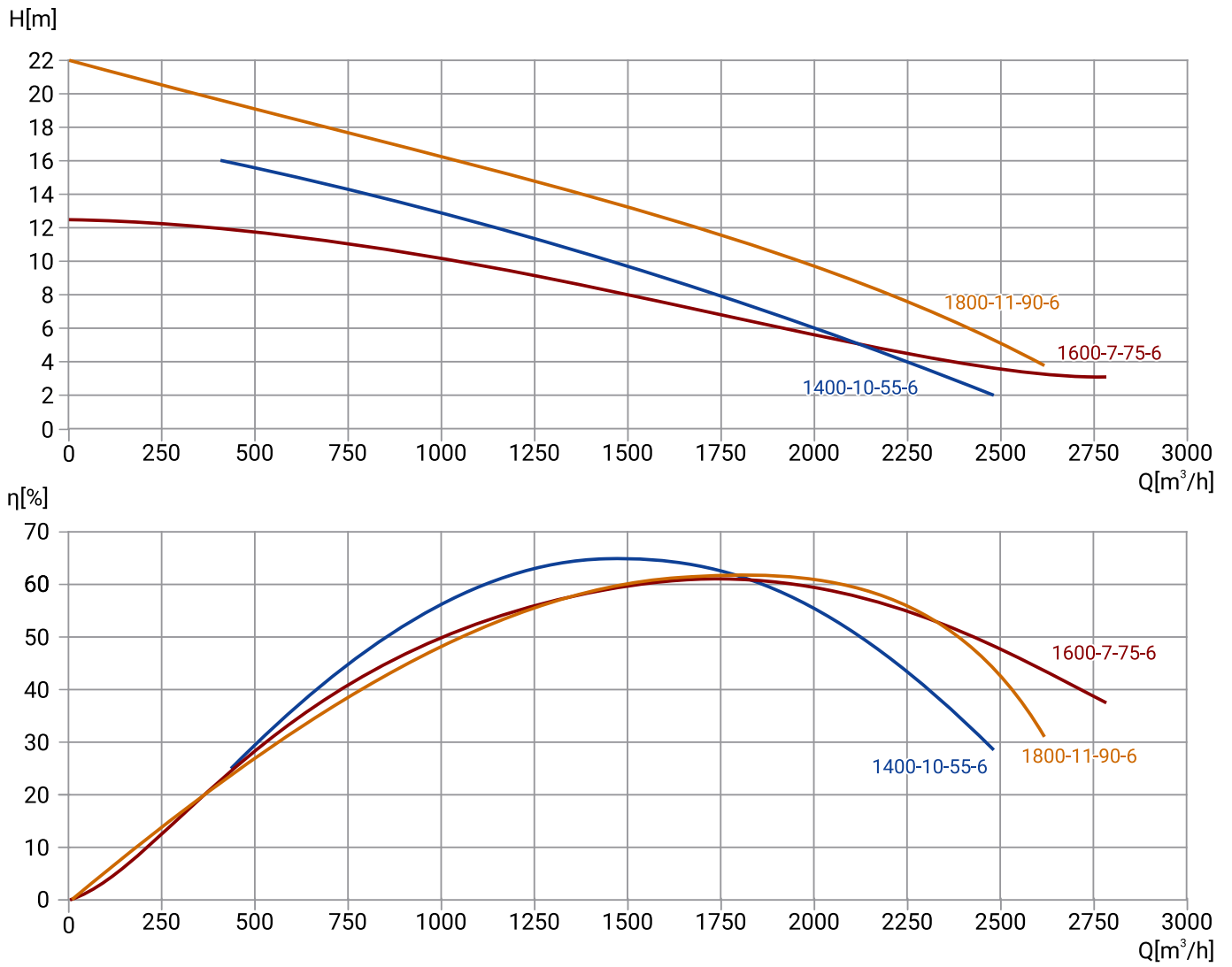

Модель	Артикул	Qном, м ³ /ч	Hном, м	Мощность P2, кВт	Число полюсов	Сила тока, А	Длина кабеля, м	Свободный проход, мм	Масса, кг
500WQ2-1400-10-55/6_380V	19119892	1400	10	55	6	121	9	75	1050
500WQ2-1600-7-75/6_380V	19119882	1600	7	75	6	154	9	95	1350
500WQ2-1800-11-90/6_380V	19119872	1800	11	90	6	187	9	95	1750

РАЗМЕРЫ

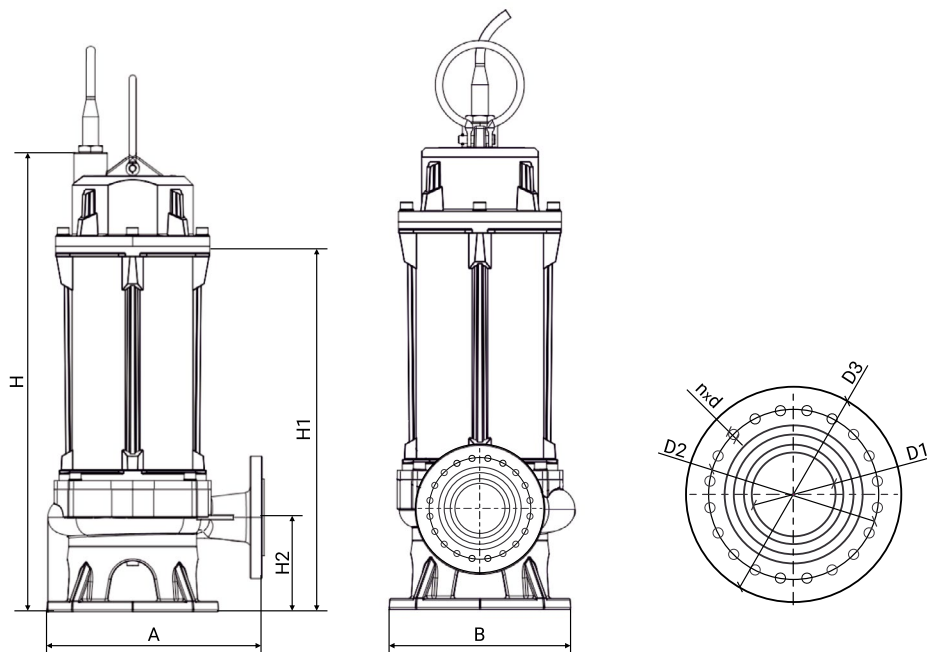

Модель	Габаритные и присоединительные размеры, мм								
	A	B	H	H1	H2	D1	D2	D3	n-d
500WQ2-1400-10-55/6_380V	1192	1009	1796	1291	355	500	620	670	20-26
500WQ2-1600-7-75/6_380V	1250	1050	2175	1685	480	500	620	670	20-26
500WQ2-1800-11-90/6_380V	1250	1050	2295	1750	480	500	620	670	20-26

500WQ2

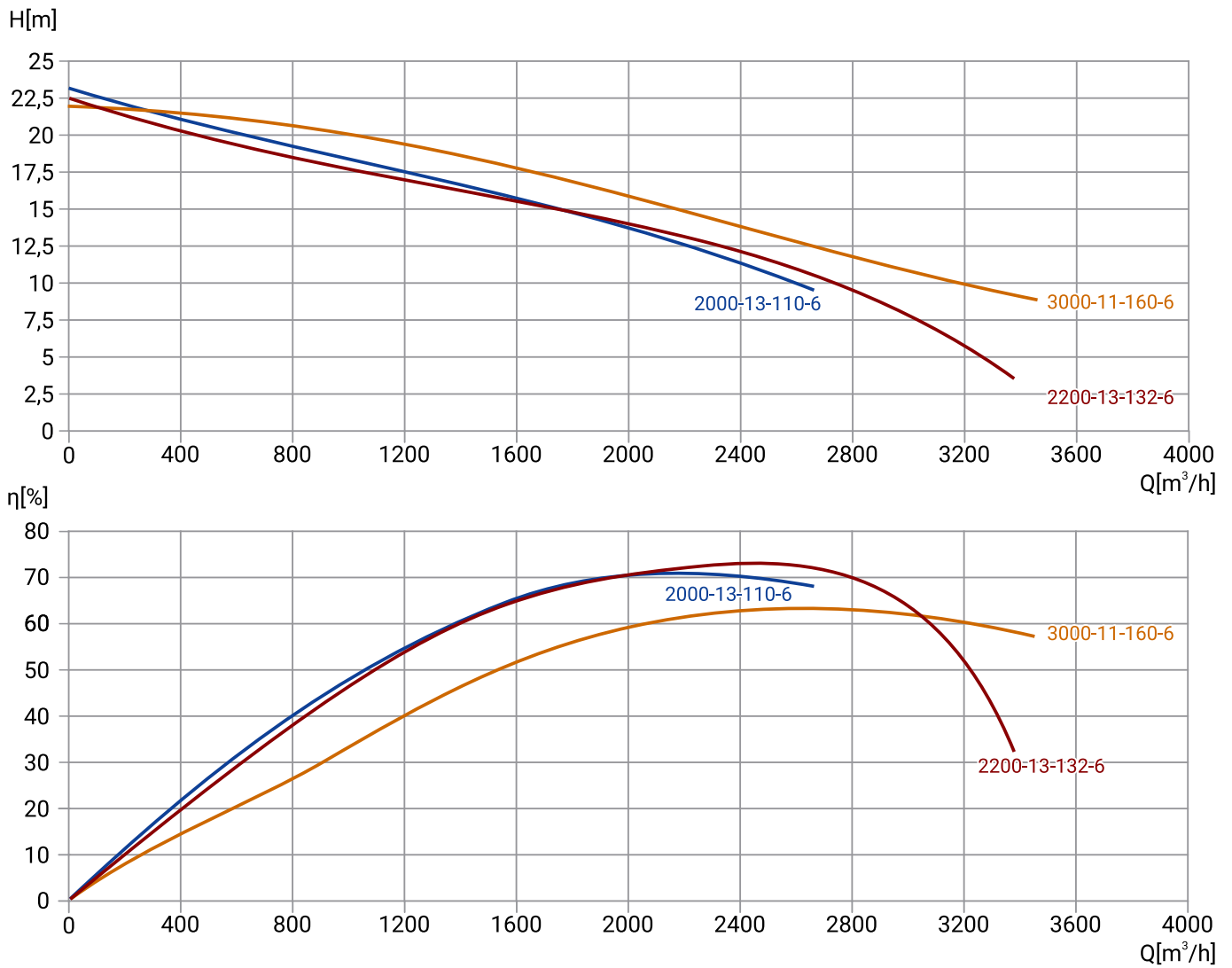

Модель	Артикул	Qном, м³/ч	Hном, м	Мощность P2, кВт	Число полюсов	Сила тока, А	Длина кабеля, м	Свободный проход, мм	Масса, кг
500WQ2-2000-13-110/6_380V	19119860	2000	13	110	6	220	9	95	1870
500WQ2-2200-13-132/6_380V	19119850	2200	13	132	6	264	9	100	3300
500WQ2-3000-11-160/6_380V	19119839	3000	11	160	6	315,7	9	100	

РАЗМЕРЫ

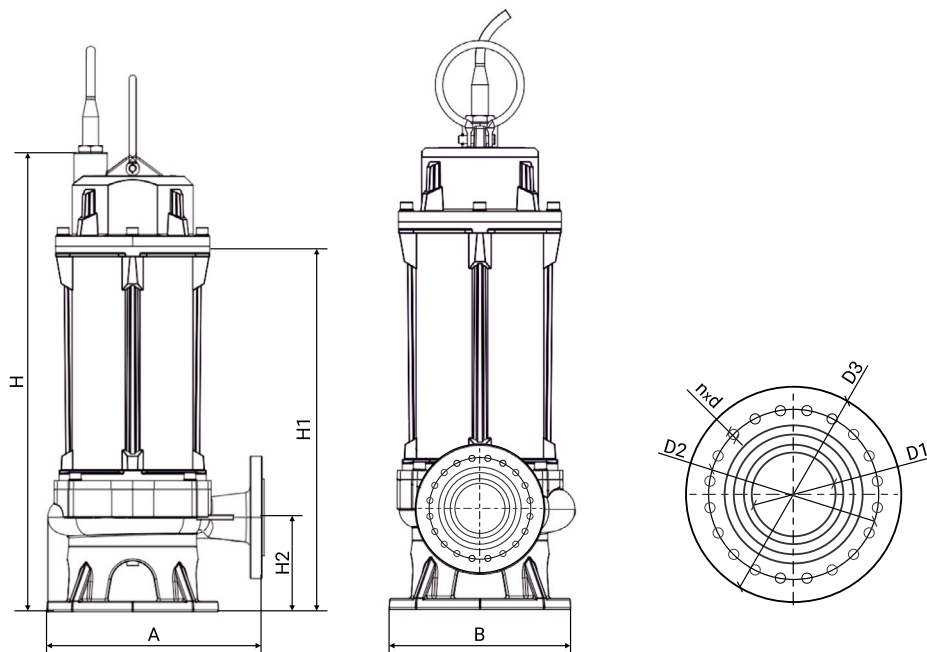

Модель	Габаритные и присоединительные размеры, мм								
	A	B	H	H1	H2	D1	D2	D3	n-d
500WQ2-2000-13-110/6_380V	1250	1050	2400	1850	480	500	620	670	20-26
500WQ2-2200-13-132/6_380V	1250	1050	2550	2000	480	500	620	670	20-26
500WQ2-3000-11-160/6_380V	1250	1050	2750	2250	480	500	620	670	20-26

500WQ2

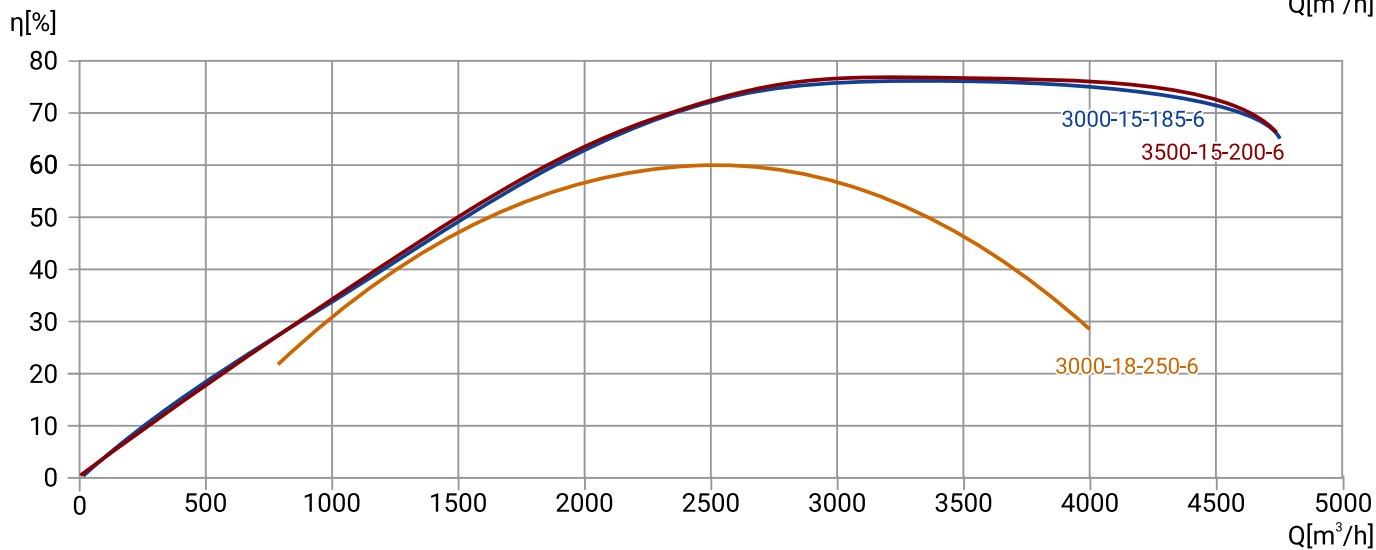
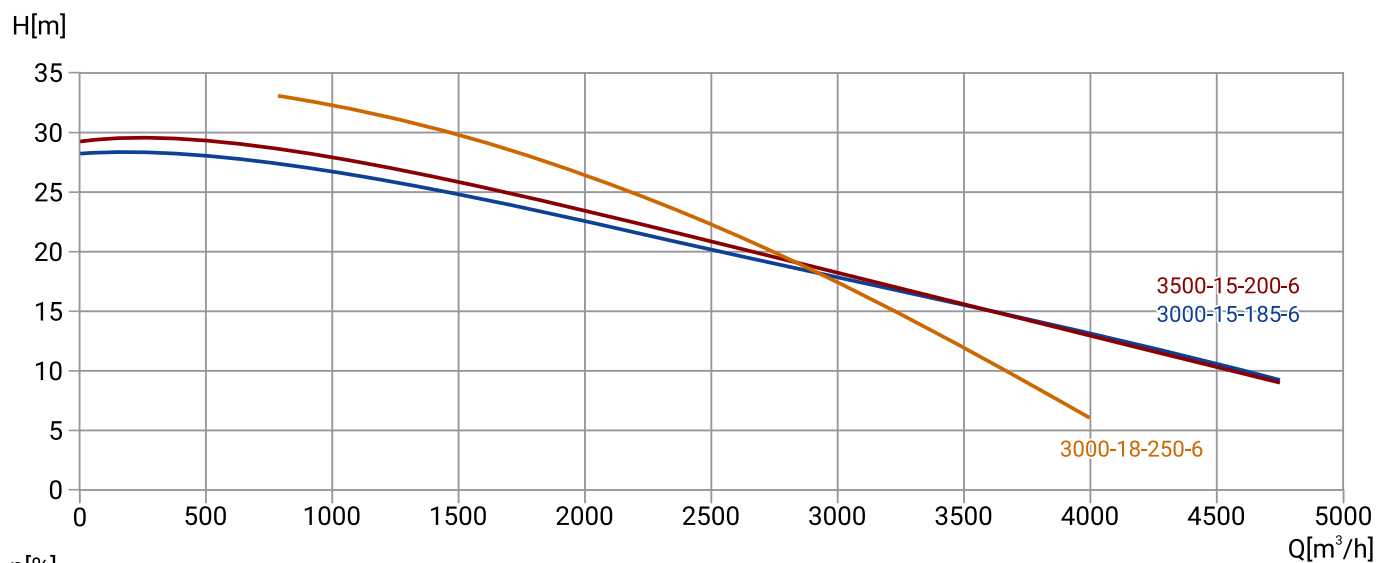

Модель	Артикул	Qном, м ³ /ч	Hном, м	Мощность P2, кВт	Число полюсов	Сила тока, А	Длина кабеля, м	Свободный проход, мм	Масса, кг
500WQ2-3000-15-185/6_380V	19119828	3000	15	185	6	374	9	100	3500
500WQ2-3500-15-200/6_380V	19119821	3500	15	200	6	440	9	100	3800
500WQ2-3000-18-250/6_380V	19119815	3000	18	250	6	500,5	9	100	4200

РАЗМЕРЫ

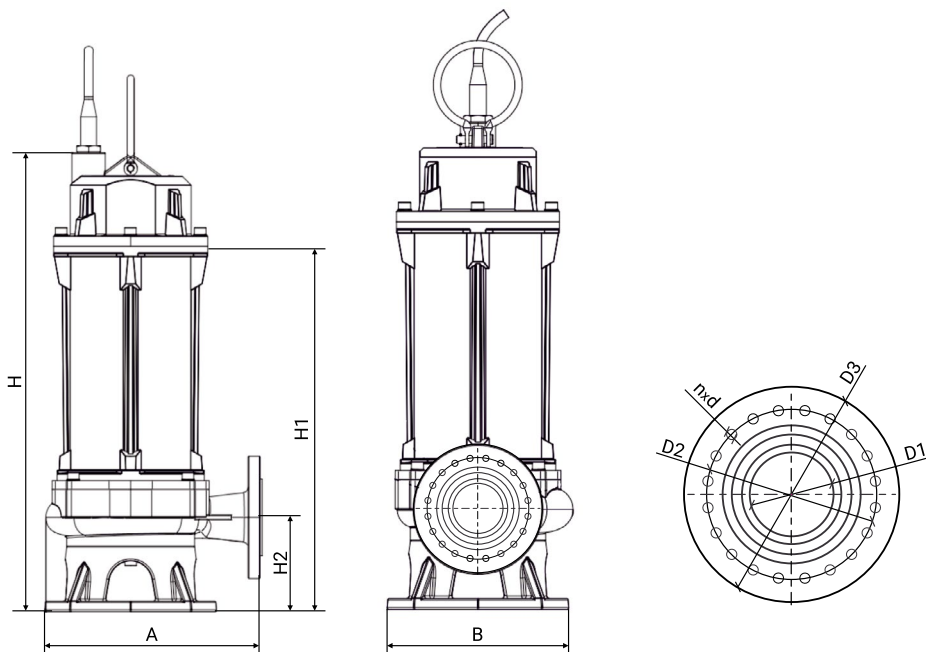

Модель	Габаритные и присоединительные размеры, мм								
	A	B	H	H1	H2	D1	D2	D3	n-d
500WQ2-3000-15-185/6_380V	1250	1050	2750	2250	480	500	620	670	20-26
500WQ2-3500-15-200/6_380V	1250	1050	2750	22550	480	500	620	670	20-26
500WQ2-3000-18-250/6_380V	1600	1150	3050	2750	490	500	620	670	20-26

600WQ2

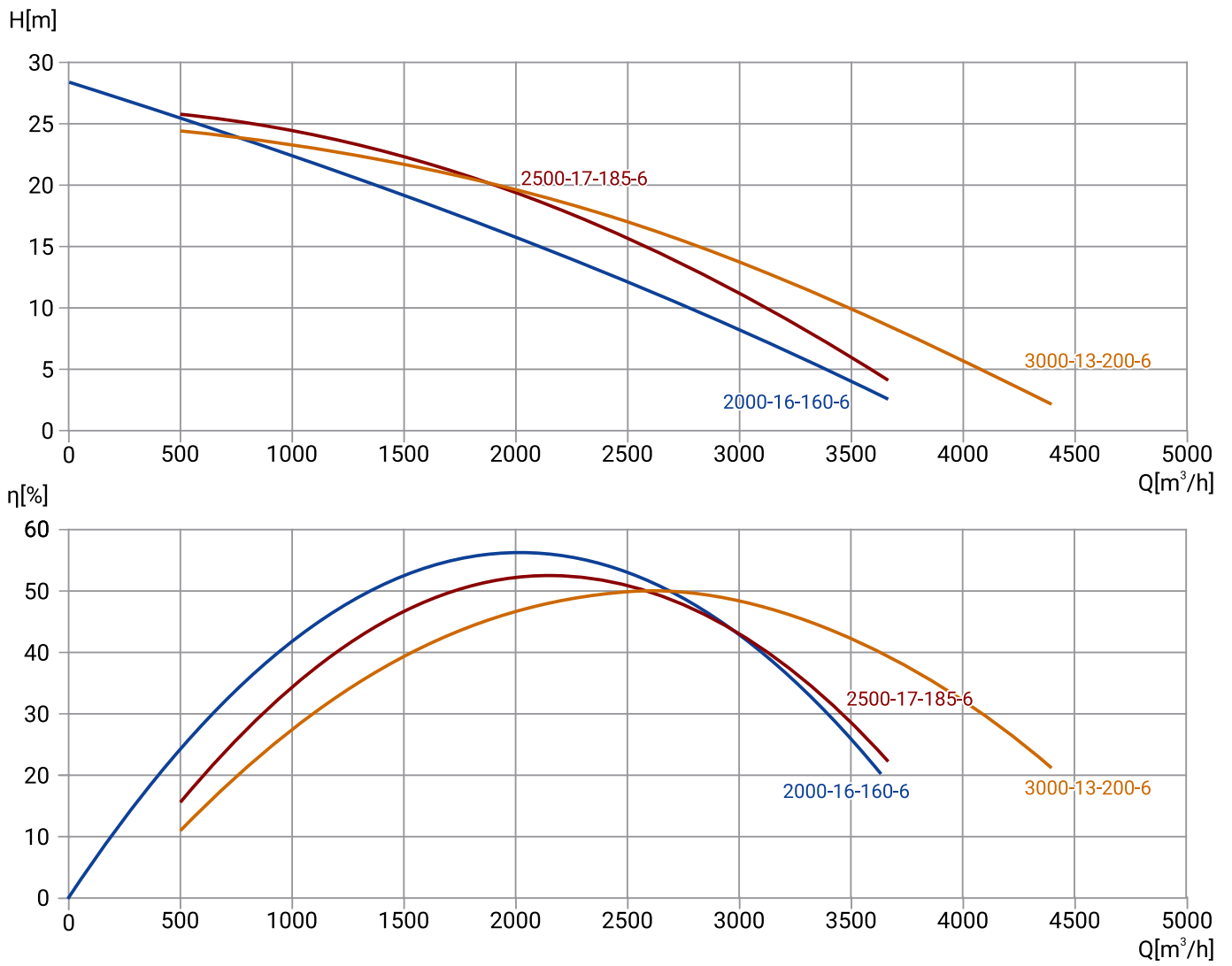

Модель	Артикул	Qном, м ³ /ч	Hном, м	Мощность P2, кВт	Число полюсов	Сила тока, А	Длина кабеля, м	Свободный проход, мм	Масса, кг
600WQ2-2000-16-160/6_380V	19119837	2000	16	160	6	315,7	9	115	3300
600WQ2-2500-17-185/6_380V	19119827	2500	17	185	6	374	9	115	3450
600WQ2-3000-13-200/6_380V	19119820	3000	13	200	6	440	9	115	3500

РАЗМЕРЫ

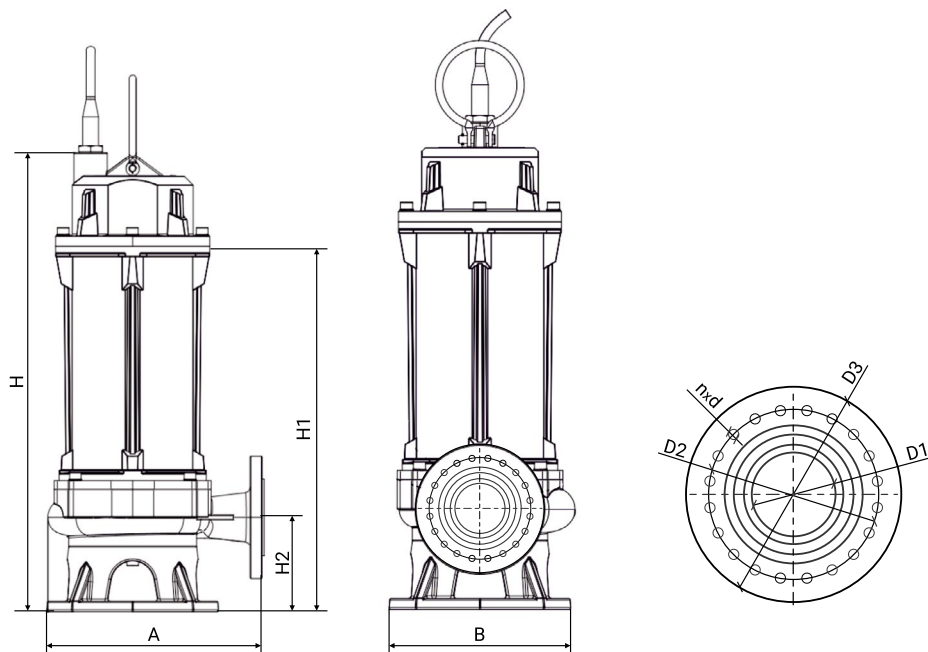

Модель	Габаритные и присоединительные размеры, мм								
	A	B	H	H1	H2	D1	D2	D3	n-d
600WQ2-2000-16-160/6_380V	1250	1050	2750	2250	480	550	725	780	20-26
600WQ2-2500-17-185/6_380V	1250	1050	2750	2250	480	550	725	780	20-26
600WQ2-3000-13-200/6_380V	1250	1050	2750	2250	480	500	725	780	20-26

500WQ2

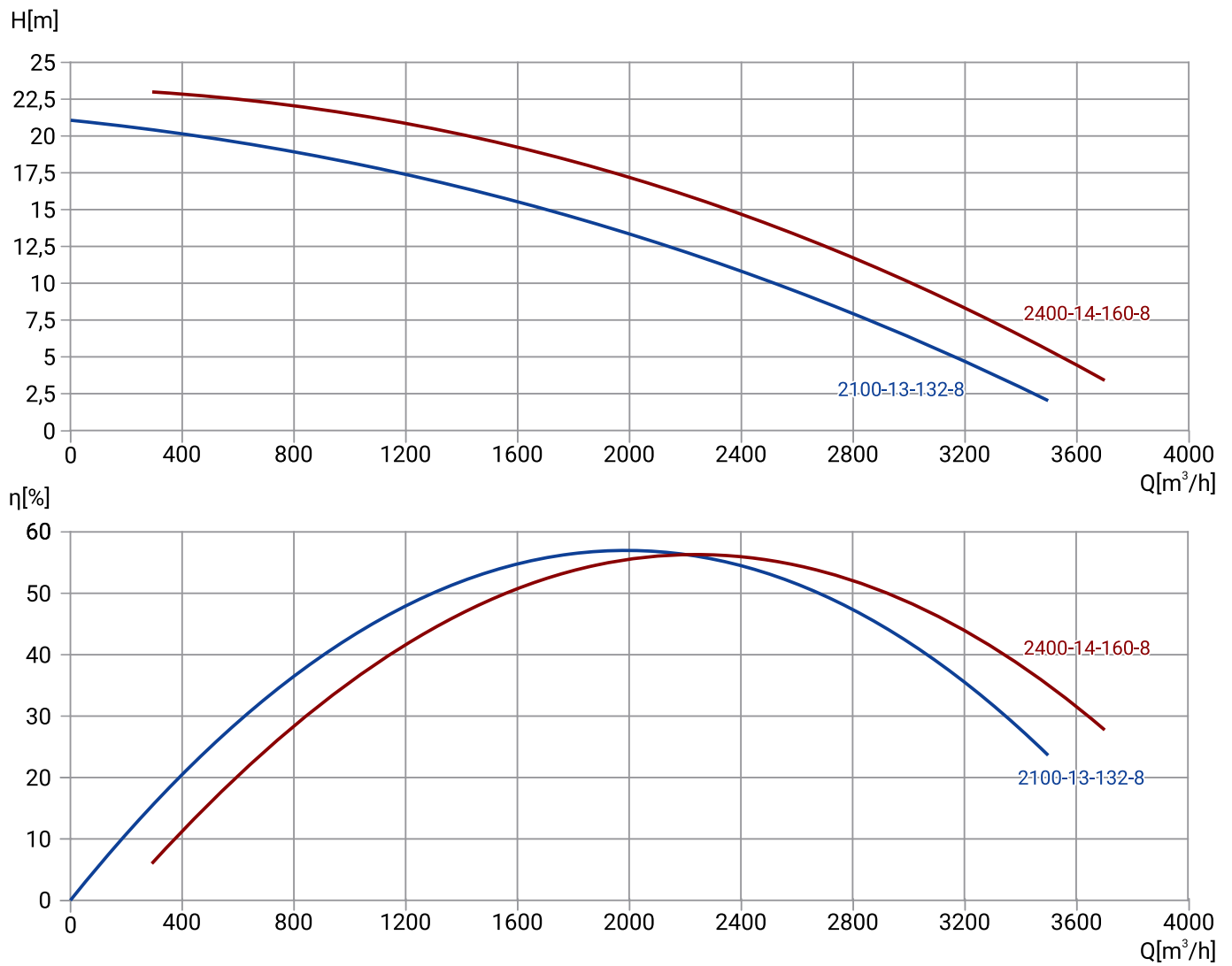

Модель	Артикул	Qном, м ³ /ч	Нном, м	Мощность P2, кВт	Число полюсов	Сила тока, А	Длина кабеля, м	Свободный проход, мм	Масса, кг
500WQ2-2100-13-132/8_380V	19119849	2100	13	132	8	275	9	95	1750
500WQ2-2400-14-160/8_380V	19119838	2400	14	160	8	330	9	95	2050

РАЗМЕРЫ

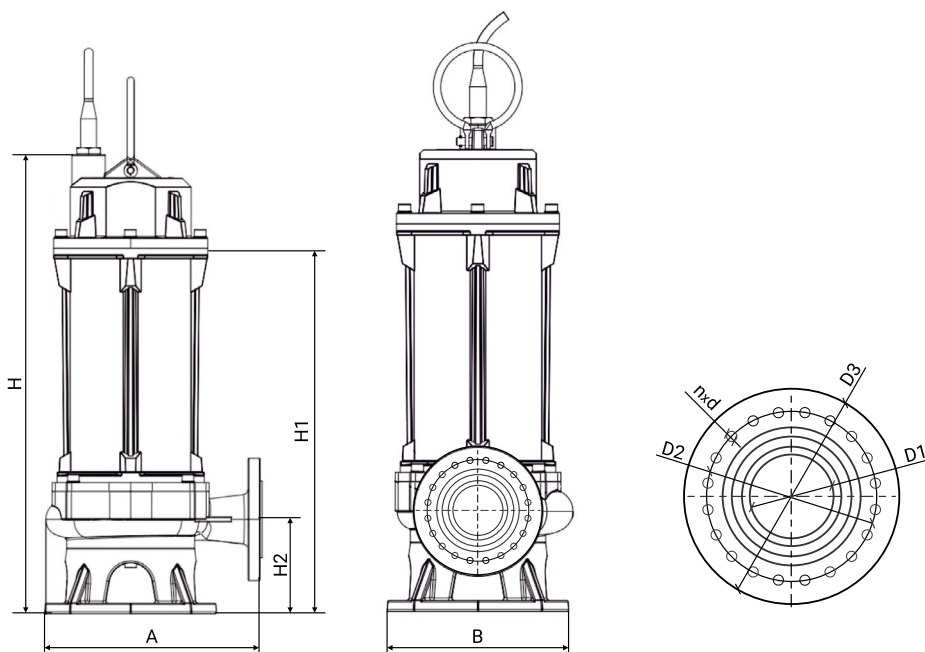

Модель	Габаритные и присоединительные размеры, мм								
	A	B	H	H1	H2	D1	D2	D3	n-d
500WQ2-2100-13-132/8_380V	1429	1244	2264	1639	355	500	620	670	20-26
500WQ2-2400-14-160/8_380V	1429	1244	2264	1639	355	500	620	670	20-26

600WQ2

H[m]

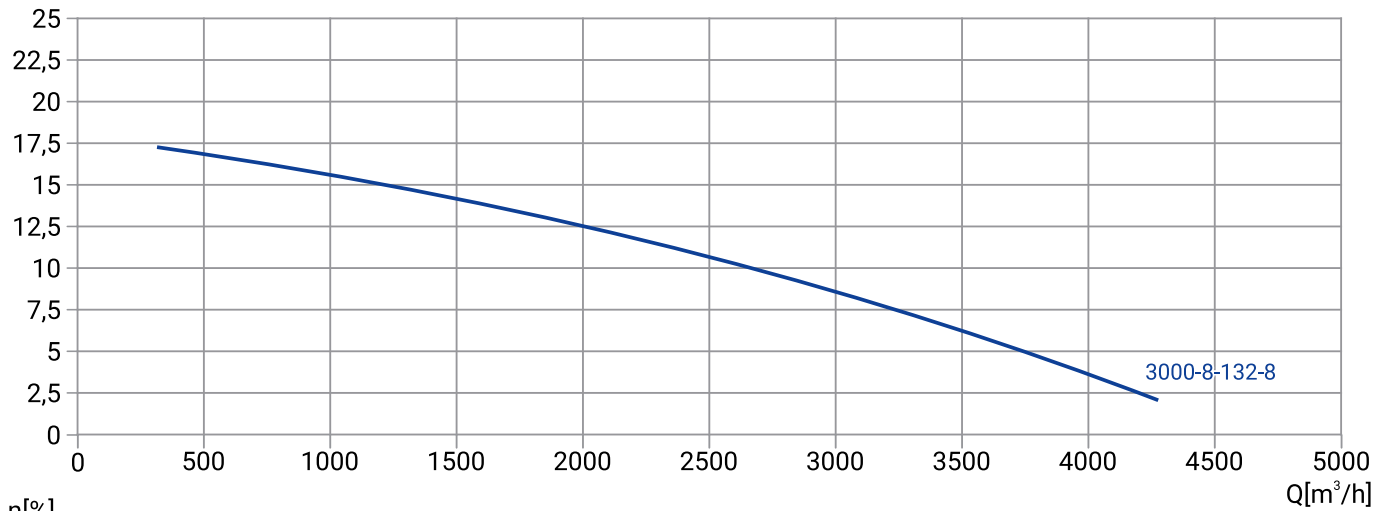

η [%]

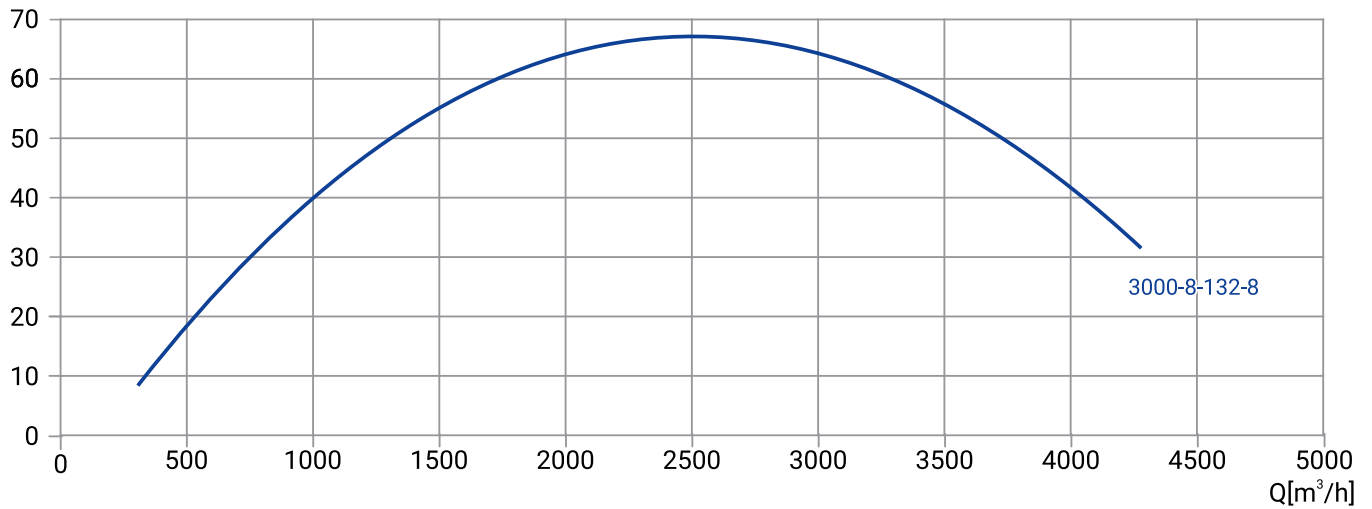

Модель	Артикул	Qном, м³/ч	Нном, м	Мощность P2, кВт	Число полюсов	Сила тока, А	Длина кабеля, м	Свободный проход, мм	Масса, кг
600WQ2-3000-8-132/8_380V	19119847	3000	8	132	8	275	9	105	2800

АВТОМАТИЧЕСКИЕ ТРУБНЫЕ МУФТЫ ДЛЯ НАСОСОВ WQ2

Автоматические трубные муфты позволяют легко извлекать насос из резервуара, облегчая замену насоса и проведение технического обслуживания.

Наименование	Артикул
ATM Wellmix для насосов WQ2 DN50 (до 7,5 кВт)	19119813
ATM Wellmix для насосов WQ2 DN65 (до 7,5 кВт)	19119812
ATM Wellmix для насосов WQ2 DN80 (до 7,5 кВт)	19119811
ATM Wellmix для насосов WQ2 DN100 (до 7,5 кВт)	19119810
ATM Wellmix для насосов WQ2 DN150 (до 7,5 кВт)	19119808
ATM Wellmix для насосов WQ2 DN50 (от 11 кВт)	19119797
ATM Wellmix для насосов WQ2 DN65 (от 11 кВт)	19119799
ATM Wellmix для насосов WQ2 DN80 (от 11 кВт)	19119798
ATM Wellmix для насосов WQ2 DN100 (от 11 кВт)	19119809
ATM Wellmix для насосов WQ2 DN150 (от 11 кВт)	19119807
ATM Wellmix для насосов WQ2 DN200	19119806
ATM Wellmix для насосов WQ2 DN250	19119805
ATM Wellmix для насосов WQ2 DN300	19119804
ATM Wellmix для насосов WQ2 DN350	19119803
ATM Wellmix для насосов WQ2 DN400	19119802
ATM Wellmix для насосов WQ2 DN500	19119801
ATM Wellmix для насосов WQ2 DN600	19119800

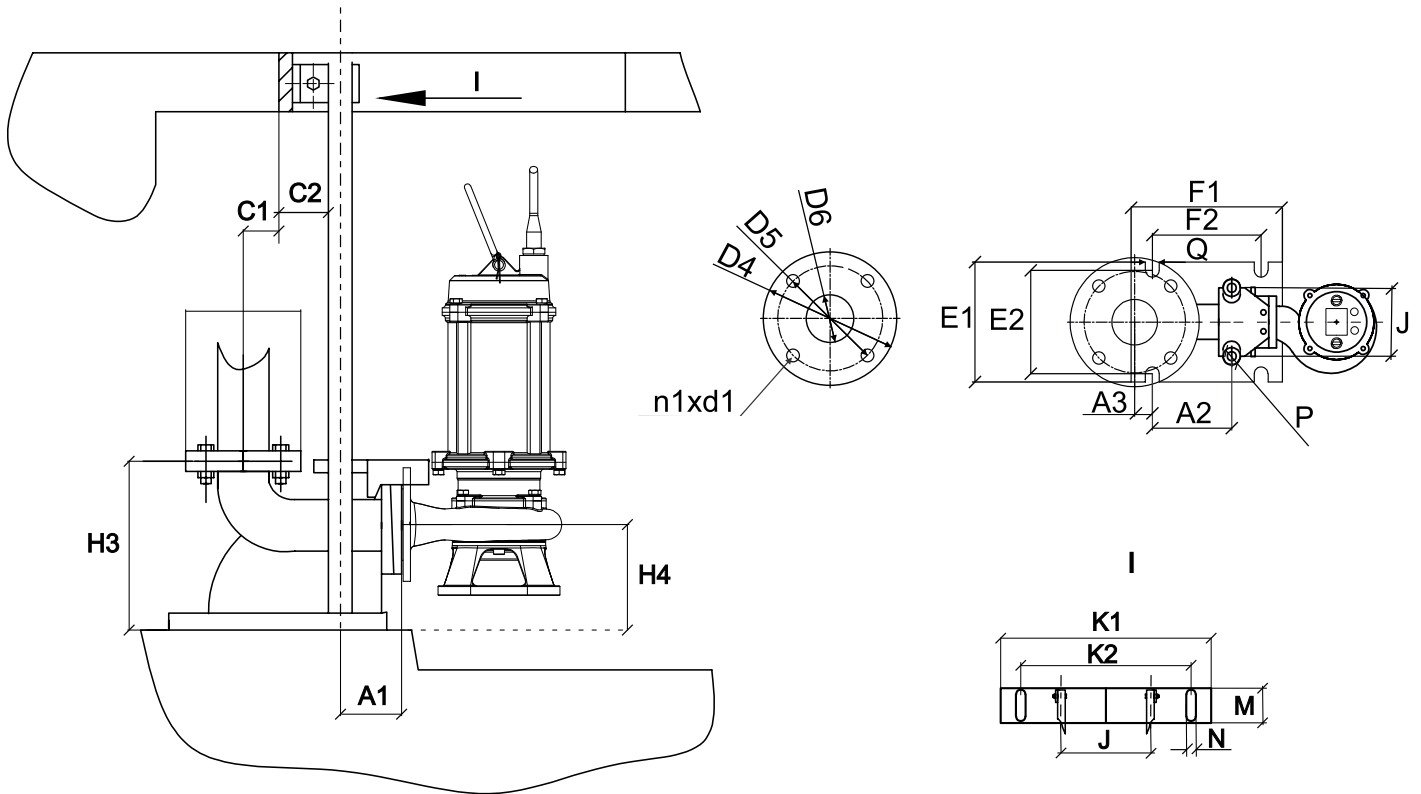

Наименование	Размеры																					
	H3	H4	C1	C2	A1	A2	A3	E1	E2	F1	F2	ØQ	J	P	ØD4	ØD5	ØD6	n1xØd1	K1	K2	M	ØN
DN50 (до 7,5 кВт)	208	130	44	61	74	86	19	130	112	164	118	15	104	27	142	110	50	4x14	266	215	44	12
DN65 (до 7,5 кВт)	245	152,5	59,5	64	89,5	95,5	28	158	131	188	133	16	127	27	164	130	65	4x14	280	235	48,5	12
DN80 (до 7,5 кВт)	281,5	171	76,5	72	100,5	117,5	31	189	154	225	160	17	146,5	42	190	150	80	4x18	321	266	51	12
DN100 (до 7,5 кВт)	336	194	87	73	120	140,5	18,5	212	162	264	195	20	169	42	210	170	100	4x18	368	308	53	12
DN150 (до 7,5 кВт)	416	267	128	75	158	160	42	262	220	332	240	20	200	42	268	225	150	8x18	288	165	57	13
DN50 (от 11 кВт)	212	160	70	61	88	121	10	163	140	216	167	20	104	27	142	125	50	4x14	260	215	44	12
DN65 (от 11 кВт)	267	195	97	64	83,5	137	24	202	170	242	185	20	127	27	161	130	65	4x14	270	225	48,5	12
DN80 (от 11 кВт)	306	183,5	88	72	101	122	38	257	215	225	155	20	146,5	42	190	150	80	4x18	321	266	51	12
DN100 (от 11 кВт)	348	225	120	73	105	140,5	52,5	293	262	257	176	20	320	42	212	170	100	4x18	368	308	53	12
DN150 (от 11 кВт)	482	298	209,5	82	189,5	210,5	81	362	285	408	300	20	280	42	282	225	150	8x18	388	250	57	14
DN200	550	321	246	82	194	250	81	397	302	452	350	25	280	42	332	280	200	8x18	388	250	57	14
DN250	632	308	312	82	216	324	70	460	360	560	430	26	280	42	395	350	250	12x18	388	250	57	14
DN300	738	397	283	111	223	346	48	550	410	570	410	25	339	50	450	400	300	12x22	480	305	59	15x3
DN350	858	488	320	113	233	354	79	580	420	615	402	25	359	50	508	460	350	16x22	500	318	61	15x3
DN400	958	562	368	113	233	438	43	627	490	680	510	26	359	50	565	515	400	16x22	500	318	61	15x3
DN500	1158	652			253	173	100	732	570	752	550	34	460	76	675	620	500	20x26	748	658		20
DN600	1320	710			275	175	109	830	720	850	700	33	560	76	780	725	600	20x30	830	700		20x3

КАНАЛИЗАЦИОННЫЕ НАСОСЫ **GNWQ** (NEW)



ОБЩАЯ ИНФОРМАЦИЯ

Насосы Wellmix серии GNWQ - это погружные канализационные насосы с режущим механизмом. Номинальная производительность составляет от 10 до 40 м³/ч, номинальный напор - от 10 до 20 м. Температура перекачиваемой жидкости от 10 до +40 °С.

Мощность электродвигателей находится в диапазоне от 0,75 до 4,0 кВт, число полюсов – 2. Параметры питающей сети: 3х380 В, 50 Гц.

ОСОБЕННОСТИ КОНСТРУКЦИИ

- наличие режущего механизма
- монтаж на автоматической трубной муфте или свободная установка на дне резервуара
- полуоткрытое 2-лопастное рабочее колесо с режущей кромкой
- защита от пропадания фазы, перегрузки по току, от перегрева

ОБЛАСТИ ПРИМЕНЕНИЯ

- хозяйственно-бытовые сточные воды
- дождевые сточные воды
- промышленные стоки
- дренаж на объектах строительства
- дренаж на промышленных объектах
- очистка сточных вод

РАСШИФРОВКА ОБОЗНАЧЕНИЯ

Пример обозначения: 50GNWQ 10-10-0.75-1

	50	GNWQ	10	-10	-0,75	-1
Диаметр напорного патрубка, мм						
Серия погружных канализационных насосов						
Номинальный расход, м ³ /ч						
Номинальный напор, м						
Номинальная мощность насоса, кВт						
Напряжение питания: -1 – 1х220В _ – 3х380В						

КОНСТРУКЦИЯ:

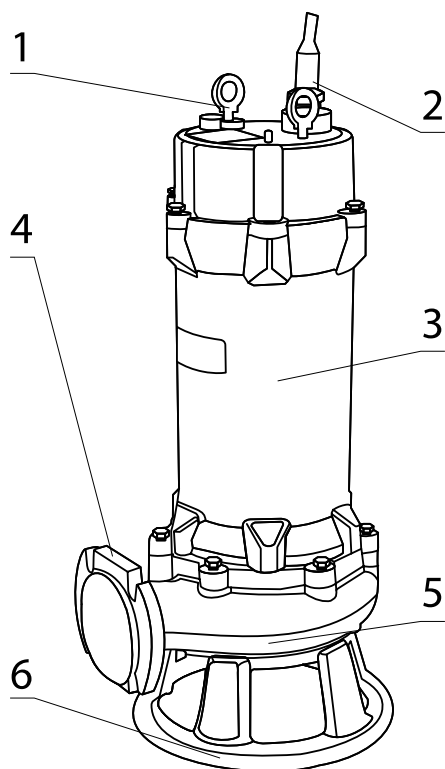

1. Подъемная скоба
2. Кабельный ввод
3. Двигатель насоса
4. Напорный патрубок
5. Корпус насоса
6. Опора насоса

50GNWQ

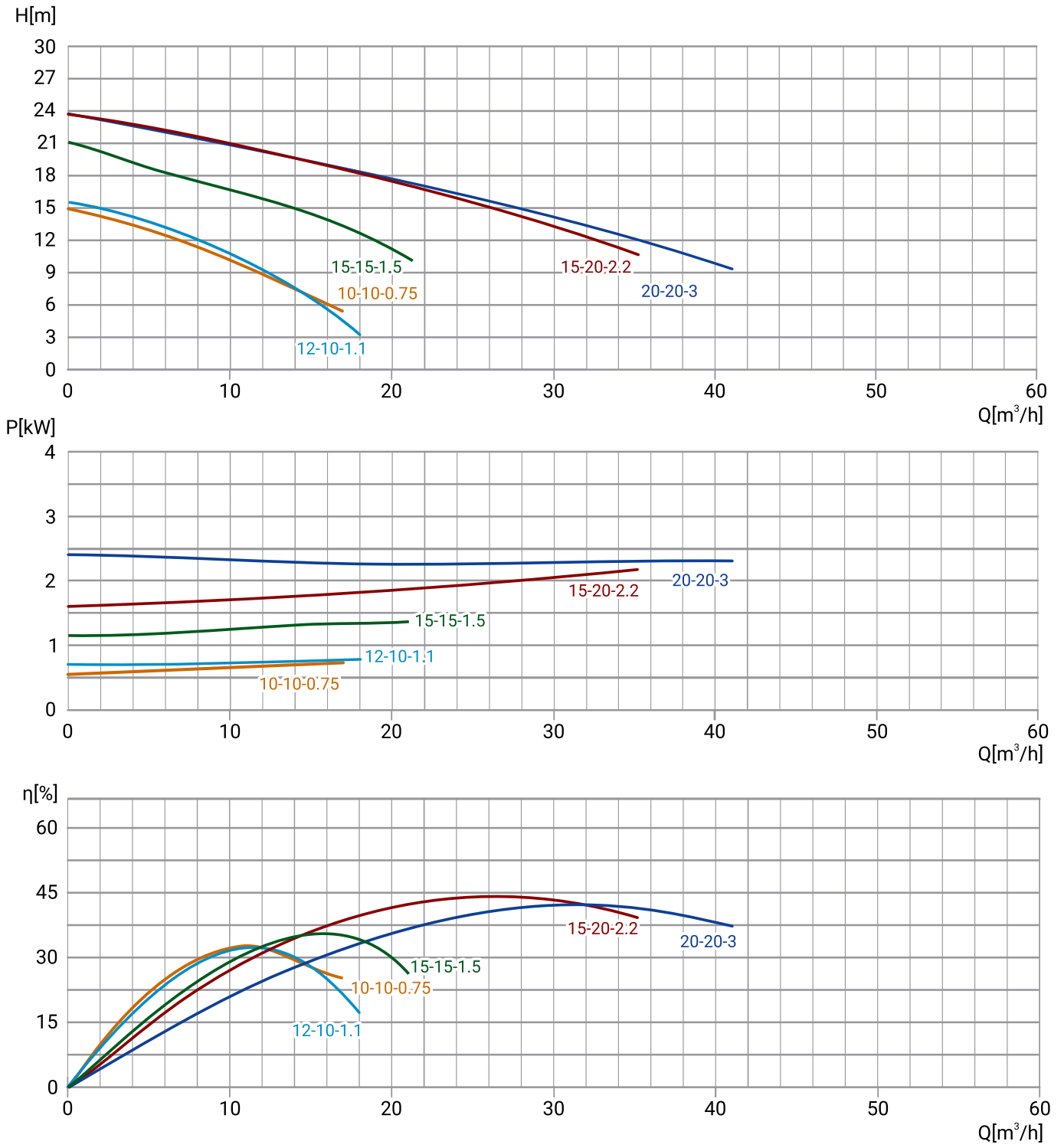

Модель	Артикул	Qном, м3/ч	Нном, м	Диаметр фланца	Свободный проход, мм	Масса, кг	P2, кВт	Длина кабеля, м
50GNWQ 10-10-0,75-1	13119998	10	10	50	20	21	0,75	8
50GNWQ 10-10-0,75	13119999	10	10	50	20	21	0,75	8
50GNWQ 12-10-1,1	13119997	12	10	50	20	22	1,1	8
50GNWQ 15-15-1,5	13119996	15	15	50	20	34	1,5	8
50GNWQ 15-20-2,2	13119994	15	20	50	20	40	2,2	8
50GNWQ 20-20-3	13119992	20	20	50	20	41	3	8

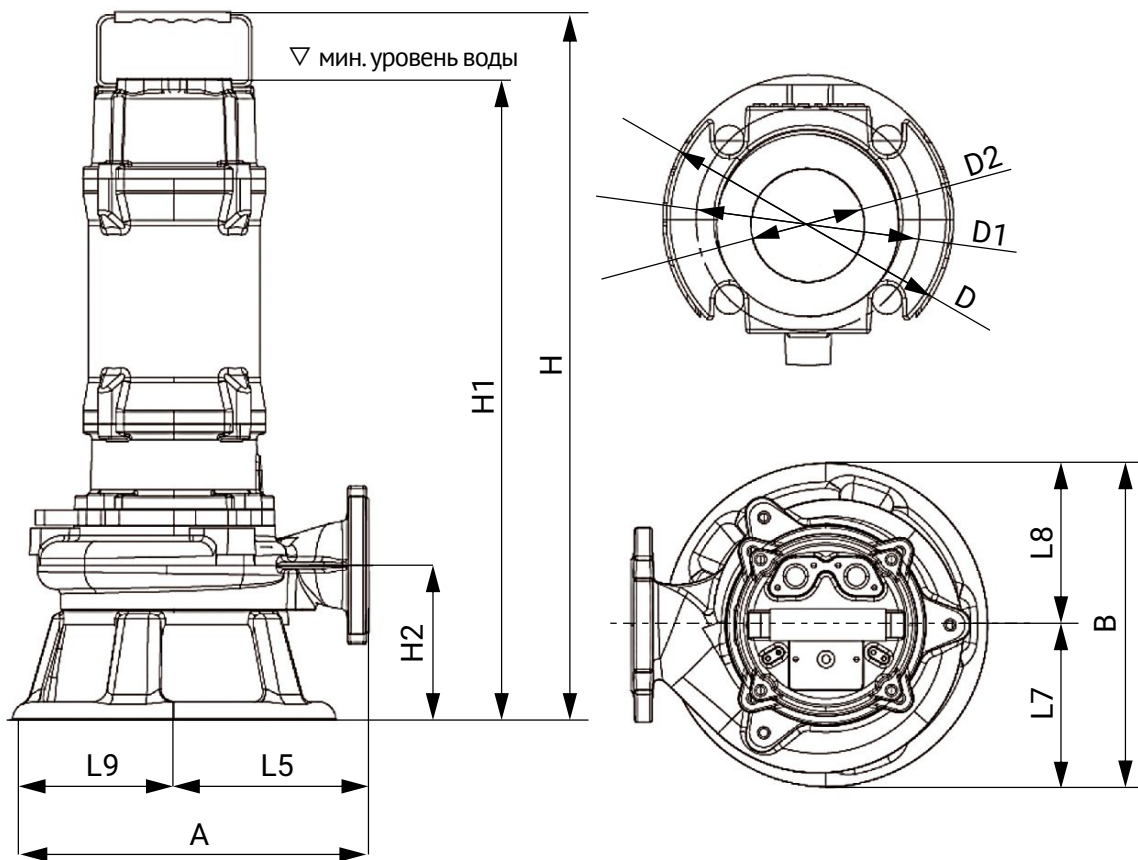

Модель	H	H1	H2	A	B	L5	L9	L7	L8	D	D1	D2
50GNWQ 10-10-0,75-1	455	455	130	205	176	125	80	88	88	140	110	50
50GNWQ 10-10-0,75	455	455	130	205	176	125	80	88	88	140	110	50
50GNWQ 12-10-1,1	490	490	130	205	176	125	80	88	88	140	110	50
50GNWQ 15-15-1,5	490	490	130	250	240	145	105	120	120	140	110	50
50GNWQ 15-20-2,2	490	490	130	250	286	145	105	143	143	140	110	50
50GNWQ 20-20-3	530	530	130	280	240	165	115	120	120	140	110	50

65GNWQ

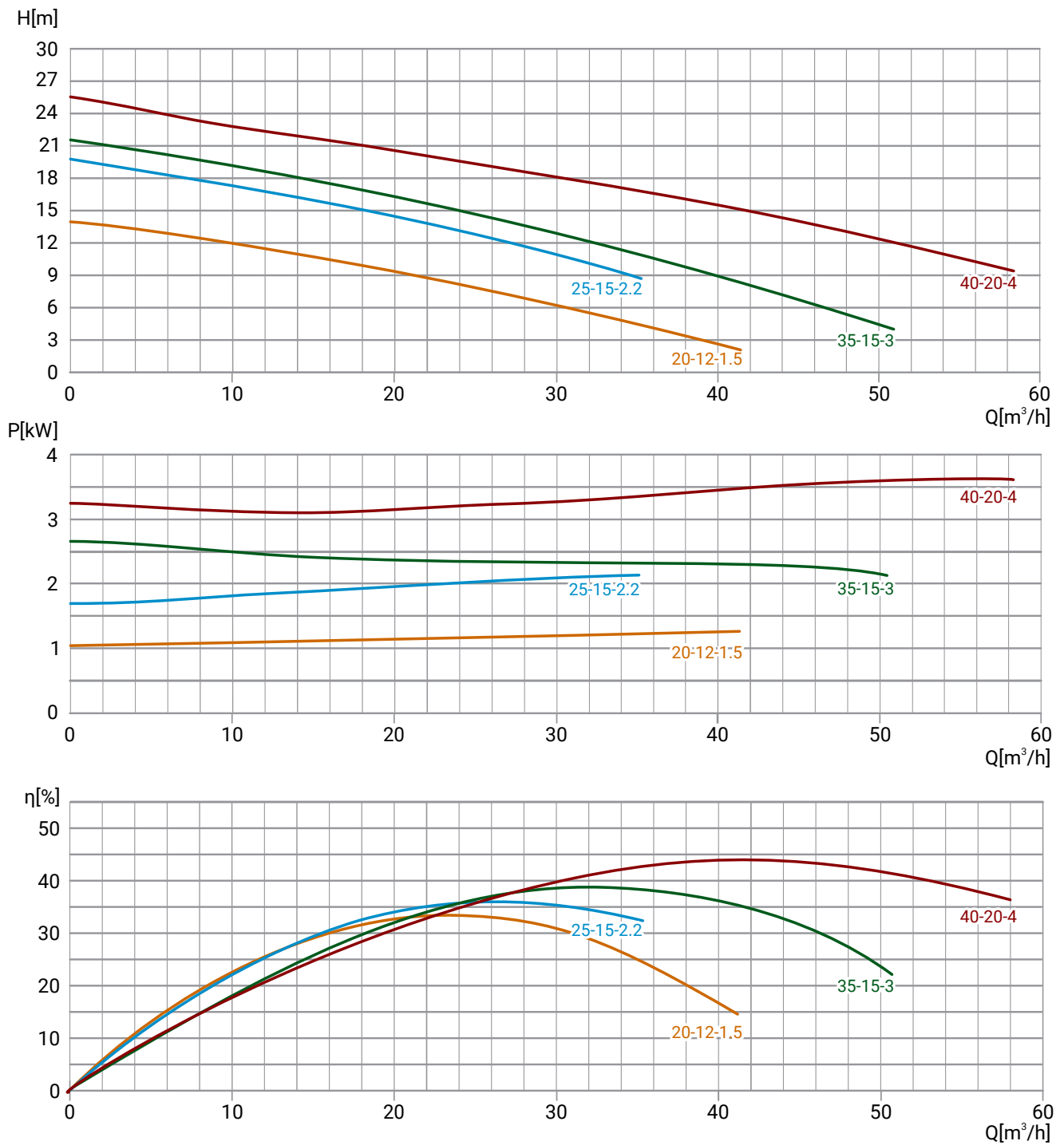

Модель	Артикул	Qном, м3/ч	Hном, м	Диаметр фланца	Свободный проход, мм	Масса, кг	P2, кВт	Длина кабеля, м
65GNWQ 20-12-1,5	13119995	20	12	65	26	34	1,5	8
65GNWQ 25-15-2,2	13119993	25	15	65	26	40	2,2	8
65GNWQ 35-15-3	13119991	35	15	65	26	42	3	8
65GNWQ 40-20-4	13119990	40	20	65	26	48	4	8

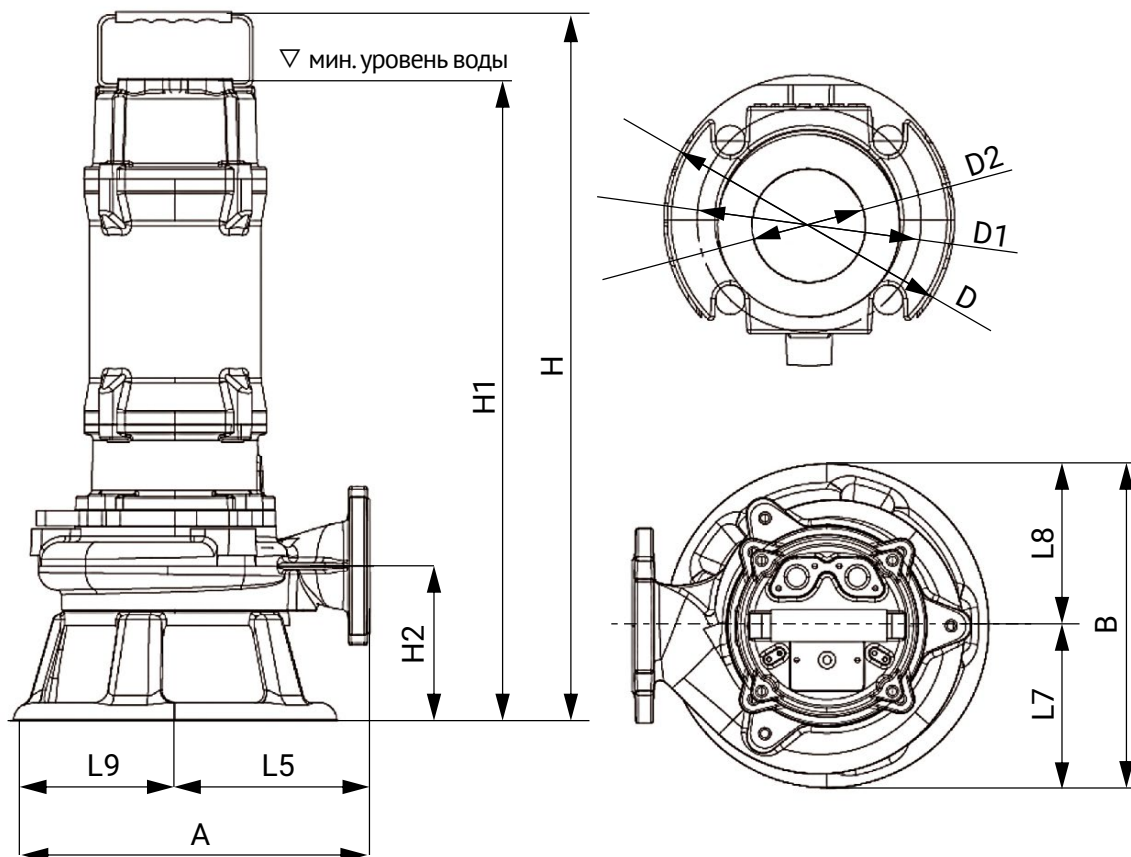

Модель	H	H1	H2	A	B	L5	L9	L7	L8	D	D1	D2
65GNWQ 20-12-1,5	512,5	512,5	152,5	250	240	145	105	120	120	160	130	65
65GNWQ 25-15-2,2	512,5	512,5	152,5	250	286	145	105	143	143	160	130	65
65GNWQ 35-15-3	552,5	552,5	152,5	280	240	165	115	120	120	160	130	65
65GNWQ 40-20-4	552,5	552,5	152,5	280	283	165	115	143	143	160	130	65

АВТОМАТИЧЕСКИЕ ТРУБНЫЕ МУФТЫ ДЛЯ НАСОСОВ GNWQ NEW

Автоматические трубные муфты позволяют легко извлекать насос из резервуара, облегчая замену насоса и проведение технического обслуживания.

Наименование	Артикул
ATM Wellmix для насоса GNWQ DN50	19119813
ATM Wellmix для насоса GNWQ DN65	19119812

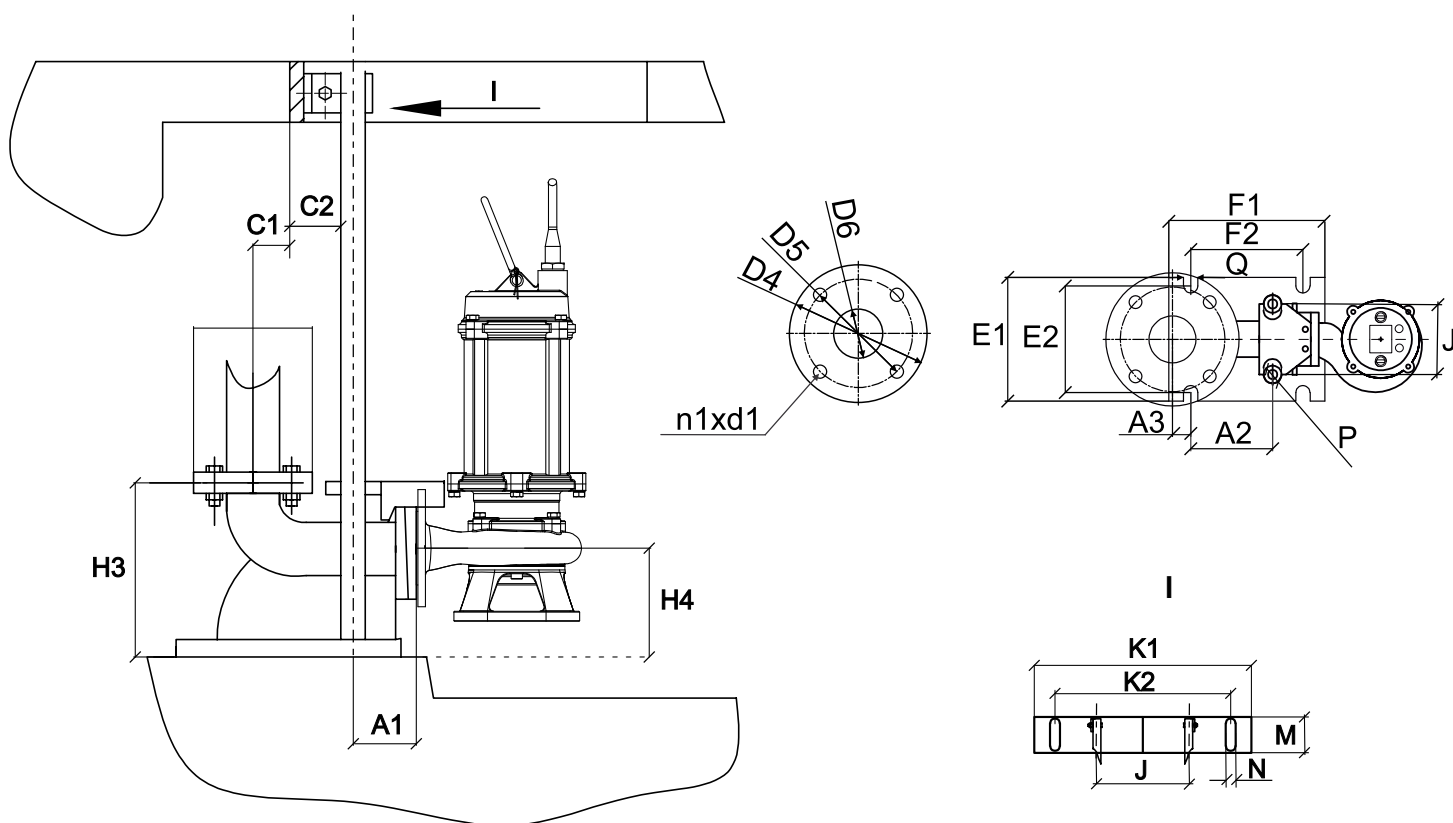

Диаметр	H3	H4	C1	C2	A1	A2	A3	E1	E2	F1	F2	Q	J	P	D4	D5	D6	n1xd1	K1	K2	M	N
DN50	208	130	44	61	74	86	19	130	112	164	118	15	104	26-27	142	110	50	4x14	266	215	44	12
DN65	245	152,5	59,5	64	89,5	95,5	28	158	131	188	133	16	127	26-27	164	130	65	4x14	280	235	48,5	12

Региональное представительство в СЗФО

г. Санкт-Петербург
mogutinas@waterman-t.com
+7 983 230 35 52

Региональное представительство в ЦФО

г. Москва
msk@waterman-t.com
+7 983 230 35 99

mskl@waterman-t.com
+7 983 230 0912

Региональное представительство в ПФО

г. Самара
smr@waterman-t.com
+7 983 230 03 81

г. Уфа
ufa@waterman-t.com
+7 983 230 36 24

г. Пермь
prm@waterman-t.com
+7 983 230 36 42

г. Нижний Новгород
nng@waterman-t.com
+7 983 230 04 87

г. Казань
kzn@waterman-t.com
+7 983 230 05 91

Региональное представительство в ЮФО и СКФО

г. Краснодар
sfd@waterman-t.com
+7 983 230 35 81

г. Ростов-на-Дону
rst@waterman-t.com
+7 983 230 56 72

Региональное представительство в УФО

г. Екатеринбург
ekb@waterman-t.com
+7 983 230 36 34

г. Тюмень
tmn@waterman-t.com
+7 983 230 13 72

Региональное представительство в СФО

г. Новосибирск
sfo1@waterman-t.com
+7 983 230 01 26

г. Красноярск
krsn@waterman-t.com
+7 983 230 35 86

Региональное представительство в ДФО

non@waterman-t.com
+7 923 405 78 50

Региональное представительство в Республике Беларусь

rb@waterman-t.com
+375 29 547 55 09

АДРЕСА СКЛАДОВ**Москва**

Московская область, г. Чехов, Венюково м-н,
ул. 8 марта, вл. 2

Новосибирск

Новосибирская обл. с. Толмачево,
ул. 3307 км, 16 к. 2.

Томск

г. Томск, пр. Фрунзе, 240а, стр. 14.

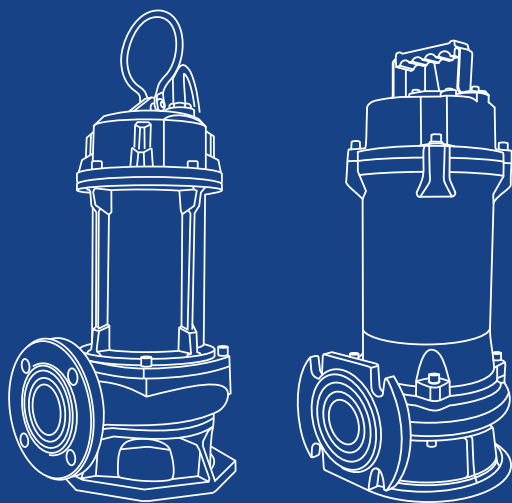

Компания Wellmix оставляет за собой право изменять внешний вид, технические характеристики, комплектацию без дополнительного уведомления потребителей

КАТАЛОГ № 1 | Редакция от 09.06.2025

**Wellmix**wellmix-pump.ruinfo@wellmix-pump.ru

+7 (3822) 535-100



Официальный
телеграмм-канал
Reon и Wellmix



Официальный
youtube-канал
Reon и Wellmix